



ЗВІТ

**про роботу Національного педагогічного
університету імені М. П. Драгоманова
в 2016 році**

*Звітна доповідь ректора,
академіка НАПН України, професора
Віктора Петровича Андрущенка
на конференції трудового колективу
НПУ імені М. П. Драгоманова
22 грудня 2016 року*

**КИЇВ
ВИД-ВО НПУ ІМЕНІ М. П. ДРАГОМАНОВА
2016**

*Рекомендовано до друку Вченою радою
Національного педагогічного університету імені М. П. Драгоманова
(протокол № 4 від 01 грудня 2016 р.)*

Редакційна рада:

- В. П. Андрущенко* доктор філософських наук, професор, чл.-кореспондент НАН України, академік НАПН України, ректор НПУ імені М. П. Драгоманова (*голова Редакційної ради*);
В. І. Бондар доктор педагогічних наук, професор, академік НАПН України;
Р. М. Вернидуб доктор філософських наук, професор (заступник *голови Редакційної ради*);
І. Т. Горбачук кандидат фізико-математичних наук, професор;
М. І. Жалдак доктор педагогічних наук, професор, академік НАПН України;
М. С. Корець доктор педагогічних наук, професор;
А. П. Кудін доктор фізико-математичних наук, професор;
В. Г. Лавриненко кандидат історичних наук, професор;
Л. І. Мацько доктор філологічних наук, професор, академік НАПН України;
В. М. Синьов доктор педагогічних наук, професор, академік НАПН України;
Г. М. Торбін доктор фізико-математичних наук, професор;
М. І. Шут доктор фізико-математичних наук, професор, академік НАПН України.

Укладачі: В. І. Баштовий, К. А. Боднар, Р. М. Вернидуб, І. Т. Горбачук, Т. А. Жижко, Н. О. Ігнатівська, М. С. Корець, А. П. Кудін, Л. П. Кух, В. Г. Лавриненко, Л. Л. Макаренко, Т. В. Новицька, Т. О. Олефіренко, Л. М. Панченко, Г. О. Плохатнюк, Л. В. Савенкова, І. В. Савченко, В. П. Сергієнко, О. К. Сусол, Г. М. Торбін, О. В. Тимошенко, С. Г. Цибін, Т. С. Шабатура, Л. П. Ярославська, С. М. Яшанов.

З 43 **Звіт про роботу Національного педагогічного університету імені М. П. Драгоманова в 2016 році:** звітна доповідь ректора академіка В. П. Андрущенка на конференції трудового колективу НПУ імені М. П. Драгоманова / ред. рада: В. П. Андрущенко (голова), Р. М. Вернидуб (заступник голови), укл.: В. І. Баштовий, К. А. Боднар, Т. А. Жижко, Т. О. Олефіренко [та ін.]. – Київ: Вид-во НПУ імені М. П. Драгоманова, 2016. – 365 с.

Щорічне видання інформує читачів про роботу Національного педагогічного університету імені М. П. Драгоманова у 2016 році. У ньому йдеться про навчально-методичну, науково-дослідну та виховну роботу; кадрове, організаційне, фінансово-економічне, інформаційно-технічне забезпечення підготовки фахівців; подається інформація приймальної комісії.

ВСТУП

Національний педагогічний університет імені М. П. Драгоманова продовжує забезпечувати свій статус лідера педагогічної освіти і науки України, хоча звітний рік був непростим – складним і суперечливим; рік, коли весь український народ відсвяткував 25 річницю від дня проголошення незалежності України, а в гуманітарній сфері продовжувалася модернізація такої людиноємної сфери, як освіта: поглиблення реформи галузі, употужнення європейського вектора її розвитку, активізації участі кожного – учителя і учня, викладача і студента – у досягненні тих інтелектуальних висот, за якими торують своє майбутнє розвинені держави Європи і світу.

Національний педагогічний університет імені М. П. Драгоманова є дійсно державним і національним. Він готує вчительські кадри, які є речниками і провідниками національних інтересів, мають високі професійні і моральні характеристики, є свідомими, переконаними патріотами України. В університеті реалізується Програма патріотичного виховання студентської молоді. Всі заняття проводяться виключно українською мовою.

Викладачі і студенти-драгомановці брали участь у революційних подіях на Майдані та в зоні АТО. Студентсько-викладацькі художні колективи НПУ імені М. П. Драгоманова проводять виїзні концерти та інші заходи у прифронтовій зоні АТО. В університеті формується Центр психологічної реабілітації воїнів АТО та переселенців. На території університету відкрито пам'ятний знак “Героям Небесної Сотні”. Колектив вишу взяв участь у виготовленні та встановленні в Києві пам'ятника видатному українському поетові Андрію Малишку.

Головним здобутком університету є висока якість освітніх послуг, яка забезпечується злагодженою співпрацею викладачів і

студентів, академічним авторитетом професора й високою довірою студентства. Фактів зловживання, хабарництва чи поборів зі студентів, недовіри до викладачів в університеті не виявлено. За результатами екзаменаційної сесії абсолютна успішність склала 93,6% і якісний показник успішності – 57,8%.

4 866 випускників університету успішно завершили навчання, склали підсумкову атестацію та отримали дипломи про вищу освіту з додатками європейського зразка.

Високий науковий рівень і педагогічну майстерність, яка викликає глибоку повагу студентів і колег, демонструють професори *Ольга Бабкіна, Марія Шеремет, Ірина Булах, Михайло Журба, Ольга Гомілко, Наталія Дем'яненко, Наталія Мозгова*, доценти *Ігор Ветров, Василь Франчук* та інші викладачі університету.

Більшість наших випускників заявили про свій намір працювати в школі. І це – прикметно. Адже ми готуємо, насамперед, вчителя, який піде до школи, згуртує навколо себе учнів, знайде спільну мову з учнями та батьками, передасть їм необхідні знання, сформує необхідні компетенції, виховає цінності.

Днями Міністерство освіти і науки оприлюднить новітню концепцію загальноосвітньої школи. Ми маємо забезпечити науковий, методичний і кадровий супровід її впровадження в реальну педагогічну практику.

А це означає, що університет має здійснити ряд змістовних і організаційних кроків щодо модернізації підготовки нового вчителя. Ми завершуємо розробку новітньої стратегії розвитку університету, і я хочу, щоб кожен підрозділ, кожен викладач і студент побачив і усвідомив у ній свій маневр, свою траєкторію, свої завдання і свою відповідальність.

Дійсний університет розпочинається з науки. Висока якість освіти забезпечується, насамперед, рівнем наукових досліджень, які проводяться в університеті.

Аналіз цієї сфери життєдіяльності університету засвідчує: рівень наукового супроводу навчально-виховної роботи драгомановців є найвищим у вітчизняному педагогічному просторі й відповідає європейським нормам і вимогам.

В університеті функціонують близько трьох десятків науково-педагогічних шкіл, результати діяльності яких відомі не тільки в Україні, але й далеко за її межами.

Характерним є й те, що поряд з традиційно визнаними науковими школами в університеті сформувались і амбітно заявили про себе своєрідні ланцюги науки, які забезпечують передачу наукового і педагогічного досвіду, як кажуть, з рук в руки, від вчителя до учня, а далі – до студента, який, у свою чергу, активно формується як педагог і вчений. Я маю на увазі такі ланцюги: *Шкіль – Працьовитий – Торбін* (математика); *Жалдак – Кудін – Франчук* (інформатика), *Тхоржевський – Корець – Кільдеров* (інженерна педагогіка), *Мацько – Кравець – Калита* (українська філологія); *Мороз – Вовк – Вернидуб* (педагогіка), *Синьов – Шеремет – Шевцов* (корекційна педагогіка) й багато інших прикладів, які звеличують університет, приваблюють до нього педагогів і науковців вітчизняного і європейського штибу. Високими науковими досягненнями заявила про себе група науковців середнього і молодшого віку, зокрема, професори *Ірина Булах, Олексій Тимошенко, Володимир Потильчак, Тетяна Зелінська*.

За рівнем науковості і кількістю публікацій з нашим університетом не може зрівнятися жоден педагогічний університет держави. У звітний період науковцями університету підготовлено та видано 3 172 найменування друкованої продукції загальним обсягом 5 703 друкованих аркуші, серед них – 90 монографій; 55 підручників; 363 навчально-методичні посібники; 2 419 найменувань статей в журналах і наукових збірниках, тези наукових конференцій. Деякі наукові видання університету ввійшли до найпрестижнішої наукометричної бази даних Web of Science. Підвищилася ефективність роботи аспірантури. Перспективним дослідникам-драгомановцям – *Людмилі Кухар, Роману Нікіфорову, Тетяні Мелещенко* – надані стипендії Кабінету Міністрів України для молодих вчених. Стипендію Верховної ради для найталановитіших молодих вчених виборола професор *Євгенія Більченко*.

Зростає авторитет наукового студентського товариства імені Григорія Волинка – 23 студенти-драгомановці стали переможцями Всеукраїнських студентських предметних олімпіад та конкурсів студентських наукових робіт.

Ми з Вами є свідками бурхливо змінного світу. Причому, як у зовнішньому, так і у внутрішньому вимірі. Без врахування цих змін про ефективну підготовку майбутнього вчителя, професіонала високого рівня загалом, не може бути й мови. Останнє посилює роль міжнародного співробітництва на рівні факультету, кафедри, окремих викладачів і студентів.

У цьому плані ми маємо певні успіхи, зокрема:

- збільшилася кількість студентів, які навчаються за кордоном;
- зросла кількість викладачів, які працюють або беруть участь у міжнародних наукових форумах у європейських країнах;
- посилилися предметні зв'язки факультетів із відповідними підрозділами зарубіжних університетів;
- більш активними й конструктивними стали обміни делегаціями університетів європейського педагогічного простору;
- зросла кількість студентів-іноземців, які навчаються у драгомановському університеті.

З приємністю відзначаю: високий рівень та ефективність міжнародної співпраці забезпечує факультет корекційної педагогіки та психології (декан – академік *Віктор Синьов*); фізико-математичний факультет (декан – професор *Микола Працьовитий*); факультет філософської науки і освіти (декан – професор *Іван Дробот*); факультет соціально-психологічних наук та управління (декан – академік *Володимир Євтух*); факультет природничо-географічної освіти та екології (декан – *Віталій Покась*) та інші підрозділи університету.

Серед індивідуальних активістів міжнародної співпраці відзначаю проректорів *Наталію Шульгу* та *Григорія Торбіна*, професорів *Олену Биковську*, *Володимира Євтуха*, *Юрія Кондратьєва*, *Володимира Сергієнка*, доцентів *Ганну Денискіну* та *Ганну Турчинову*.

Для посилення аргументації відзначаю лише два знакових явища міжнародного штибу, проведені в університеті у звітний період.

Перший з них – це Україно-Польський форум “Освіта для сучасності” за участю тодішнього голови Комітету Верховної Ради України з питань науки і освіти, а нині – Міністра освіти і науки *Лілії Гриневич*, заступника Міністра освіти і науки України *Максима Стріхи*, президента НАПН України *Василя Кременя* та більш як 40 науковців зарубіжних країн. Це була дійсно партнерська зустріч, де домінували обміни досягненнями, академічні дискурси щодо нагальних проблем, партнерські поради.

Не менш резонансною стала VI Міжнародна науково-практична конференція “Наукова еліта у розвитку держав”, куди для обговорення стратегічних питань розвитку освіти і науки, розширення міжнародного партнерства до університету завітали вчені і педагоги 15 країн світу – це був дійсний академічний фестиваль міжнародного штибу.

Університет виходить в Азійський освітній простір. Знаковою подією стало підписання угоди з професором Сіраторі в галузі політологічних досліджень.

Подібні форуми звеличують університет, дають нам можливість перейняти міжнародний досвід, зробити реформаторські кроки; їхня організація і проведення є завданням стратегічного значення. Чимало уваги ми маємо приділити нашим стратегічним партнерам, якими для нас є університети та навчально-наукові центри Польщі, Німеччини, Словаччини, Сполучених Штатів Америки, Канади та Китаю.

Серед завдань, які ми маємо вирішити в наступному навчальному році, першочерговими є:

- активізація співпраці за програмою “Подвійний диплом”;
- співпраця в рамках Програми “Горизонт 2020”;
- розширення географії міжнародної академічної співпраці; її полем повинна стати педагогічна освіта Франції, Ізраїлю, країн Скандинавського регіону та Прибалтики;
- інтенсифікація обміну публікаціями у збірниках наукових робіт з вишами-партнерами;
- організація та впровадження англійських курсів з педагогічних дисциплін, вдосконалення мовної підготовки викладачів і студентів.

Університет знають і поважають. До НПУ імені М. П. Драгоманова йдуть на навчання абітурієнти з усіх регіонів країни. Наші випускники демонструють високі професійні і людські якості. В університеті працюють видатні науковці і педагоги, функціонують відомі в європейському просторі наукові школи. Університет проводить знакові для держави заходи, до участі в яких залучаються керівники держави і галузі, українська інтелігенція, молодь і студенти.

Безсумнівно, наш університет є лідером педагогічної освіти і науки. Це справа сумління, інтелекту і праці, академічної звитяги всього колективу.

**ЗВІТНА ДОПОВІДЬ
РЕКТОРА В. П. АНДРУЩЕНКА
на конференції трудового колективу
НПУ імені М. П. Драгоманова
(22 грудня 2016 р.)**

Шановні колеги – викладачі, співробітники, студенти!

В контексті щорічного звіту ректора, дозвольте ознайомити Вас з основними результатами діяльності колективу університету в 2016 році.

Як відомо, цей рік був важким, суперечливим, але продуктивним і цікавим. В своїй сутності ситуація в університеті стала відлунням загальної ситуації в суспільстві – протистояння агресору, боротьба з корупцією, налагодження системи ефективного керівництва, проведення перспективних реформ у всіх галузях суспільного виробництва.

Успіхи цього процесу тісно переплітаються з суперечностями і прикрими помилками. Власне, дещо подібне відбувалось і в університеті. Ми з вами, здається, подолали безпідставні зазіхання на університет з боку рейдерів; налагодили продуктивний діалог із студентами; більш-менш успішно завершили перший етап оптимізації структури університету; утримали його в статусі провідного педагогічного університету держави.

Університет сьогодні – це:

- 17 факультетів;
- 109 кафедр;
- 1 380 викладачів (разом із сумісниками);
- 22 500 студентів (разом із слухачами підвищення кваліфікації та дистанційного навчання).

Функціонування університету забезпечують 1 250 співробітників.

Університет це – потужний мегаполіс, який веде підготовку фахівців за всіма шкільними предметами, а також за такими

спеціальностями, як політологія, соціологія, економіка, екологія, туризм, книговидавнича справа, соціальна робота тощо.

За офіційними рейтингами, що проводяться в державі, наш університет є **провідним в системі педагогічної науки і освіти**. На нас рівняються, з нас беруть приклад і я з задоволенням хочу сказати, що наш колектив цілком і беззаперечно виконує свою **лідерську місію**.

Помітним він є і в європейському просторі педагогічної освіти.

Будь-яка подія, що відбувається в університеті, резонансно позначається на системі. Це покладає на нас неабияку відповідальність, змушує працювати ще більш потужно і ефективно.

Серед **резонансних подій** життєдіяльності колективу відзначу:

– відкриття пам'ятника знаменитому українському поету, випускникові університету Андрію Самійловичу Малишку;

– святкування 175-ої річниці від дня народження Михайла Петровича Драгоманова;

– проведення четвертого саміту Асоціації ректорів педагогічних університетів Європи;

– присвоєння інституту мистецтв імені знаменитого маестро Анатолія Тимофійовича Авдієвського;

– організація та проведення резонансних міжнародних наукових конференцій з математики та фізики, природничих наук та екології, філософії та релігієзнавства, мовних стратегій, правових наук та політології.

– перемога наших футболістів у фіналі Кубка з футзалу серед студентських команд вищих закладів освіти;

Знаковою подією європейського простору освіти стало проведення на базі університету VI форуму українських і польських науковців **“Освіта для сучасності”** за участю тодішньої голови Комітету Верховної Ради України, нині – Міністра освіти і науки України **Лілії Гриневич**, заступника Міністра **Максима Стріхи**, президента НАПН України **Василя Кременя** та більш як 40 науковців зарубіжних країн.

Не меншу зацікавленість педагогічної громадськості викликало представлення в університеті новітнього Проекту **“Нова школа**.

Простір освітніх можливостей”. Як зазначила міністр **Лілія Гриневиц**, саме драгомановський університет має взяти на себе відповідальність за підготовку нового вчителя для української школи XXI століття. Й ми маємо відповісти на це завдання реальними справами.

Університет налагоджує систему видачі **подвійних дипломів** із зарубіжними вузами; запроваджує читання лекцій **англійською мовою**; облаштовує плани на **самостійну роботу** студентів; підвищує роль та значення **педагогічних практик**.

Більш потужною і продуктивною стала діяльність Студентського наукового товариства імені Григорія Волинки; зросла ефективність аспірантури та докторантури.

Дозвольте зупинитися на цих сюжетах більш детально.

Навчальний процес

Як і в минулі роки, головним завданням нашої роботи є **завдання підвищення якості освітніх послуг**, активізації навчальної діяльності студентів, а відтак – якості освіти загалом.

Із задоволенням відзначаю: у звітний період навчальний процес в університеті здійснювався ритмічно, без зривів, з повним забезпеченням ліцензуванням та акредитацією.

Сумлінне ставлення до реалізації навчальної діяльності у повній нормативній відповідності демонструють професори **Ірина Булах, Наталія Мозгова, Юлія Романенко, Наталія Дем’яненко, Людмила Вовк, Олена Шевнюк, Ольга Бабкіна, Ганна Турчинова, Тетяна Завадська, Тетяна Андрущенко, Юрій Кондратьєв, Ірина Шапошнікова** та інші викладачі університету.

Не можу не відзначити блискучу навчальну роботу наших шановних академіків – **Людмили Мацько, Миколи Шута, Віктора Синьова, Володимира Бондаря, Мирослава Жалдака**.

Цілком закономірно – їхні лекції користуються високою повагою студентського загалу.

У забезпеченні належного ліцензування та акредитації університету, своєчасного проведення відповідних нововведень та затвердження Програм через Вчену Раду університету підкреслюю

конструктивну-організаційну роль доцента **Ганни Денискіної** та вченого секретаря університету – доцента **Лесі Панченко**.

Завдяки злагодженій співпраці викладачів та студентів у загальному вимірі **абсолютна успішність** склала 93,6%; **якісний показник** успішності знаходиться на межі 57-60%.

У НПУ імені М. П. Драгоманова створена й успішно функціонує система державної атестації, яка охоплює державні екзамени з основної і додаткової спеціальності, кваліфікаційний екзамен, захист бакалаврської, дипломної чи магістерської роботи.

Студенти університету загалом забезпечені необхідними методичними рекомендаціями щодо написання, оформлення і захисту бакалаврських, дипломних та магістерських робіт.

У 2015/2016 н. р. в університеті працювали 290 екзаменаційних комісій, які очолювали 9 академіків; 5 член-кореспондентів; 80 – професорів; 8 доцентів.

Ми пишаємося, що головами ДЕК у нас працюють Президент НАПН України **Василь Кремень**, академік-секретар НАПН, професор **Олександр Ляшенко**, Президент МАН України **Станіслав Довгий** та інші провідні вчені держави, їхня участь знімає дискусії щодо справедливості виставленої екзаменаційної оцінки. Апеляцій від студентів-випускників з цього приводу практично було.

Загалом для забезпечення навчального процесу передбачено 1280 ставок науково-педагогічних працівників, розподілених між 118 кафедрами університету.

Середній обсяг фактично виконуваної навчальної роботи викладачем університету у звітний період складав 585 годин; індивідуальне навчальне навантаження відповідно до посад професорсько-викладацького складу розподілялося в межах, передбачених нормативами.

Важливу роль у дотриманні нормативів відіграє наукова частина університету, яку очолює доцент **Тарас Олефіренко**. При скороченні паперообігу та непотрібної звітності, я міг би вважати роботу відділу фактично безпомилковою.

Як зазначалось у висновках внутрішнього аудиту МОН, скарги деяких викладачів щодо розподілу навантаження виявилися безпідставними.

Інформатизація

Колективом університету проведено значну роботу в частині **інформатизації** навчально-виховної, наукової і організаційно-управлінської діяльності та дистанційного навчання. Креативними керівниками цього процесу є проректор Анатолій Кудін та професор Сергій Яшанов.

У звітний період в університеті створено Центр цифрових технологій; відкрито “ІТ Академію Microsoft”; розпочав роботу “Сертифікаційний центр Microsoft”; введено в експлуатацію Дата-центр НПУ; організовано навчання української мови у 5 закордонних навчальних центрах дистанційного навчання, у тому числі й у НПУ імені М. П. Драгоманова у Бразилії.

Організовано річне навчання 350 слухачів навчально-підготовчих курсів за новою технологією відео-інтернет-конференц-зв’язку у мережі з 7 локальних центрів дистанційного навчання НПУ на території України (м. Хирів, Лубни, Самбір, Сколе, Турка, смс Колочава, Старий Самбір).

У рамках проекту “Електронна педагогіка” в цьому році виготовлено і внесено до “Електронної бібліотеки НПУ імені М. П. Драгоманова” 160 електронних книг, чим доведено загальну кількість електронних книг, викладених в Інтернеті, до 5 800 екземплярів.

На міжнародній виставці “Інноватика в освіті-2016” за розробку і впровадження електронних навчальних комплексів НПУ став лауреатом національного конкурсу “Видатні науково-практичні досягнення в освіті”.

За результатами конкурсу вищих навчальних закладів України, що проходив у рамках Міжнародної виставки “Освіта та кар’єра-2016” (14-16 квітня 2016 р.), у номінації “Інноваційний розвиток освіти та сучасні педагогічні технології” Національний педагогічний університет імені М. П. Драгоманова отримав ГРАН-ПРІ – найвищу нагороду конкурсу.

Серед першочергових завдань інформатизації університету відзначаю:

- необхідність оновлення комп’ютерного обладнання;

- організацію навчання для керівного складу університету;
- створення міжнародного центру дистанційного навчання українською мовою;
- організація студентського конструкторського бюро з розробки нових програмних продуктів власного виробництва;
- підготовка і подача міжнародних проектів Горизонт – 2020 у ІТ-галузі в освіті кожною кафедрою університету;
- упорядкування мережі інтернет-послуг у гуртожитках університету.

Наукова робота

Гармонійне поєднання навчання та наукових досліджень – альфа і омега діяльності університету. За основними показниками розвитку науки ми цілком і повністю відповідаємо **статусу дослідницького** й безсумнівно отримуємо його, щойно подібна практика відновиться на рівні держави.

За результатами наукових досліджень науковцями-драгомановцями за звітний період **підготовлено та видано 3 172** найменування друкованої продукції загальним обсягом 5703,77 друкованих аркушів, серед них: 90 монографій, 55 підручників, 363 навчально-методичні посібники, 2 419 статей та тез наукових доповідей, опублікованих у фахових виданнях.

Помітно зросла **ефективність підготовки наукових кадрів** через навчання в аспірантурі та докторантурі, де навчається близько 600 аспірантів та докторантів. В університеті діє 19 спеціалізованих вчених рад, в яких захистилося 190 дисертацій, серед них: 35 докторських і 145 кандидатських. Конструктивно цю частину роботи контролює начальник відділу аспірантури та докторантури **Ксенія Боднар**.

З приємністю відзначаю захист докторських дисертацій такими нашими викладачами, як В. В. Волошина, І. М. Жиленавою, А. А. Зернецька, О. В. Школьний, С. Ю. Путров, О. В. Старовойт.

Завдяки конструктивній роботі наукового штабу університету на чолі з проректором **Григорієм Торбіним** нам вдалось домогтися суттєвого збільшення фінансування наукових досліджень, що

проводяться за рахунок коштів державного бюджету; входження двох наукових видань університету до найпрестижнішої наукометричної бази даних Web of Science; налагодження роботи контактного пункту та проведення тренінгів за програмою “Горизонт 2020”;

Важливі кроки для створення належної інформаційної інфраструктури для дослідників університету здійснює Наукова бібліотека (директор – **Людмила Савенкова**) та новостворений Центр інформаційного забезпечення (керівник – професор **Сергій Яшанов**).

Суттєво зріс рівень та організація науково-дослідної роботи студентів: 23 студенти-драгомановці стали переможцями всеукраїнських студентських предметних олімпіад та конкурсів студентських наукових робіт.

З ініціативи Факультету іноземної філології (декан – професор **Алла Зернецька**) вперше в Україні започатковано і проведено Всеукраїнський конкурс наукових робіт іноземною мовою.

Знаковими подіями наукового життя університету стали видання “Наукового вісника Студентського наукового товариства імені Григорія Волинки”; організація Всеукраїнської олімпіади з політології (декан – професор **Богдан Андрусишин**); проведення знакових студентських наукових конференцій та щорічного конкурсу “Кращий студент-науковець НПУ”.

Трьом перспективним дослідникам-драгомановцям (доценти **Людмила Кухар, Роман Нікіфоров, Тетяна Мелещенко**) присуджені стипендії Кабінету Міністрів України для молодих вчених; стипендію Верховної ради для талановитих вчених отримує професор **Євгенія Більченко**.

У звітний період в університеті проведено більше як 75 міжнародних наукових конференцій, що отримали значний резонанс у науковому середовищі як України, так і далеко за її межами.

Зрозуміло, боротьба університету за статус наукового, дослідницького покладає на нас нові завдання, серед яких:

- поглиблення міжнародного наукового співробітництва з університетами Європи і світу на основі підготовки **наукових грантів та програм**;
- розширення **практики стажування** наших вчених у наукових центрах, насамперед, Литви, Польщі, Словаччини, Німеччини, інших країн, з якими у нас є відповідні домовленості;
- активізація наукової діяльності студентів шляхом залучення їх до виконання науково-дослідницької тематики, що фінансується з державного бюджету;
- прискорення входження ряду наукових часописів університету до наукометричної бази SCOPUS.

Міжнародна співпраця

Шановні колеги!

Інтеграційні процеси, що здійснюються в Європі і у світі, загальний курс держави на європейські норми та стандарти, потребує належної відповіді з боку освіти, насамперед, через **інтенсифікацію міжнародного академічного співробітництва**. Суттєві зміни відбуваються і в нашому університеті.

Відомо, що звітний 2016 рік, як і попередній, був непростим для міжнародної співпраці з огляду на виклики, перед якими стоїть наша держава, та фінансові можливості університету. Проте міжнародна активність університету не знизилась. Загальною рисою минулого року став перехід у більшості напрямків міжнародної співпраці від суто представницької і рамкової активності до конкретних форм роботи.

На сьогодні університет має **близько 110 партнерських угод із 62 країнами світу**. Найбільшого прогресу було досягнуто у відносинах із польськими, литовськими, білоруськими, китайськими, турецькими та німецькими партнерами. Цього року були підписані угоди про співпрацю з Лісабонським університетом (**Португалія**), університетом Коблінц-Ландау (м. Майнц, **Німеччина**), технічним університетом м. Лодзь та університетом м. Жешува (**Польща**), Тбіліським державним педагогічним університетом (**Грузія**).

Впродовж навчального року в університеті було **проведено декілька знакових міжнародних конференцій**, серед яких: Міжнародний симпозіум “Освіта і здоров’я підростаючого покоління”, IV Міжнародна науково-практична конференція “Наукова еліта у розвитку держав”, “Українська мова в Україні та у світі”.

Безумовно, найбільш знаковою подією цього року стало проведення 17 жовтня зборів Міжнародної Асоціації ректорів педагогічних вузів Європи, в рамках святкування 175-ої річниці від дня народження Михайла Драгоманова.

Значну увагу університет приділяє розвитку міжнародної академічної мобільності наших студентів. Вже традиційними є семестрові стажування у Педагогічному університеті імені Комісії народної освіти м. Кракова (Польща), Литовському ейдукологічному університеті (м. Вільнюс), Пряшевському університеті (Словаччина).

Цього року для наших студентів та викладачів відкрилася можливість приєднатися до програми ЕРАЗМУС +, в рамках якої студенти факультету інформатики **Ткаченко Марічка** і **Генсорський Володимир** протягом семестру навчалися в Талліннському університеті (Естонія). У минулому навчальному році право навчатися у європейському виші вибороли студенти **Гогульська Надія** (університет у м. Гротінген, Нідерланди) і **Присяжнюк Настя** (університет у м. Монпельє, Франція).

Загалом, **академічну практику за кордоном** мали понад 450 викладачів, студентів та аспірантів університету. Зараз триває період подання заявок для участі в програмі ЕРАЗМУС, тому потрібно активізувати участь інших факультетів у написанні проектів.

Стіни нашого університету відкриті для студентів з інших країн. Підтвердженням зростаючого авторитету НПУ імені М. П. Драгоманова на міжнародній освітянській ниві є **тенденція щорічного збільшення кількості іноземних студентів.** Сьогодні в університеті навчається 416 студентів-іноземців. Лідерами навчання іноземців є факультети мистецтв імені Анатолія Авдієвського (декан – **професор Василь Федоришин**), іноземної

філології (декан – **професор Алла Зернецька**), природничо-географічної освіти (декан – **професор Віталій Покась**), соціології та управління.

Більш активною стала практика запрошення до університету зарубіжних викладачів і науковців. В цьому році цікаві лекції подарували колективу **36 зарубіжних вчених із 12 країн світу**, зокрема, професор Манітобського університету (Канада) пані **Морін Флагерті**, професор Вищої школи педагогічної та технологічної освіти (Греція) **Панос Еліопулос**; професор Латвійського університету **Занда Рубене**; директор Центру з вивчення соціальних репрезентацій (Джакарта, Індонезія) **Ризи Перманделі** та багато інших учених.

Вражаючою є участь наших студентів у мистецьких, спортивних, культурологічних конкурсах, змаганнях, заходах, що проводяться в країнах Європи. Показовим є факт участі Камерного оркестру факультету мистецтв під керівництвом професора **Василя Федоришина** в концерті в органному залі кафедрального собору Брюсселя, де відбулося молитовне вшанування 30-х роковин Чорнобильської катастрофи.

Блискучими виступами у європейському просторі зарекомендували себе наші студенти-футболісти, баскетболісти, фігуристи, представники інших видів спорту.

Курс на європейську інтеграцію залишається для нас сталим і незмінним. Саме тому важливою з погляду отримання додаткового фінансування є участь університету у програмі ЄС “Горизонт 2020”.

Вбачається необхідність формування переліку стратегічних партнерів, співпраця з якими надасть можливість покращити якість майбутніх проектів. В Університеті має бути сформована **довготермінова стратегічна співпраця** з акцентом на спільних наукових проектах, міжнародних публікаціях, удосконаленні програм навчання та підвищенні кваліфікації наукових і науково-педагогічних працівників.

Кадрова політика

Шановні колеги!

Всім відомо, які б інформаційні системи, технології, програми ми не впроваджували, скільки б наукових тем не виконували, якість освіти в кінцевому розумінні **залежить від людини** – викладача, якому ми маємо приділити максимальну увагу.

В університеті реалізується цілеспрямована й системна робота на підтримку і професійне зростання викладацьких кадрів.

Серйозну роботу у цьому плані проводять завідувач відділом кадрів – професор **Тетяна Жижко** та очолюваний нею департамент.

Для забезпечення навчального процесу станом на 01.11.2016 р. в університеті залучено 1380 викладачів (минулого року – 1577), у тому числі 227 сумісників (минулого року – 283).

Серед 1153 штатних викладачів працює 196 докторів наук, професорів та 645 кандидатів наук, доцентів, кількість викладачів із вченими ступенями і званнями за основним місцем роботи становить 73 % (минулого навчального року цей показник складав 67%).

Кадровий склад університету – це 43 дійсних члени і члени-кореспонденти різних академій наук; 115 осіб мають почесні звання заслужених працівників освіти України, діячів науки і техніки, працівників культури України; 23 особи мають високе звання Народних та заслужених артистів України; в нашому колективі працюють близько 25 майстрів спорту, заслужених та майстрів спорту міжнародного класу.

Такого кадрового потенціалу не має жоден педагогічний університет держави. І не тільки педагогічний.

Академічні успіхи викладачів відзначені високими нагородами держави, Галузі, державних, релігійних та громадських організацій. Всього в поточному році ми мали можливість вітати з високими нагородами близько 300 викладачів.

Медалю “За працю та звитягу”, зокрема, нагороджено декана факультету української філології та літературної творчості імені Андрія Малишка **Висоцького Анатолія Васильовича**.

Почесне звання “Заслужений діяч науки і техніки України” отримала доктор психологічних наук, професор, завідувач кафедри теоретичної та консультативної психології факультету соціально-психологічних наук та управління **Булах Ірину Сергіївну**.

Почесним званням “Заслужений працівник освіти України” відзначено:

- **Дем’яненко Наталію Миколаївну** – завідувача кафедри педагогіки і психології вищої школи;

- **Касперського Анатолія Володимировича** – доктора педагогічних наук, професора, завідувача кафедри прикладних природничо-математичних дисциплін інженерно-педагогічного факультету;

- **Турчинову Ганну Володимирівну** – кандидата педагогічних наук, доцента, завідувача кафедри іноземних мов факультету природничо-географічної освіти та екології;

- **Биковську Олену Володимирівну** – завідувача кафедри позашкільної освіти інженерно-педагогічного факультету;

- **Покась Лілію Антонівну** – завідувача кафедри педагогіки та психології факультету природничо-географічної освіти та екології.

Десятки викладачів відзначені галузевими нагородами, відзнаками релігійних та громадських організацій.

Ці відзнаки – свідчення високого професійного статусу нашого колективу, наукової компетентності, педагогічної майстерності.

Відзначаючи позитив, одночасно зазначаю, у нашій кадровій політиці є певні проблеми та суперечності, на необхідність вирішення яких звертаю увагу проректорів, керівників факультетів та кафедр.

Перше: в університеті працює 312 викладачів без вченого ступеня – це 27% загального складу. І хоча порівняно з минулим роком цей показник покращився на 6%, підвищення наукового статусу викладачів є нашим головним і першочерговим завданням.

Друге: надання надбавок за напруженість, шкідливість, важливість тощо радикально проблему не вирішує; ми маємо постійно порушувати питання про збільшення заробітної плати на

державному рівні, перед Міністерством освіти і науки, депутатським корпусом.

Третє: слід відновити практики наукового стажування викладачів як в академічних установах держави, так і в міжнародному контексті. Кожна кафедра повинна мати графік цього процесу з прозорою траєкторією академічного зростання кожного.

Четверте: нагальним питанням університету є проблема омолодження кадрів; це питання не просте. Людям потрібне житло, заробітна плата, соціальний статус. Нині все це входить до сфери проблемно-затяжних питань, вирішення яких знаходиться за межами нашої фантазії. Однак, працювати треба й я маю намір запропонувати варіант їх вирішення.

І останнє: разом з профспілковою організацією ми маємо продумати і оновити (модернізувати) систему оздоровлення викладачів та членів їх родин; найбільш дієвим шляхом досягнення цього є укладення угод з провідними університетами, які мають бази оздоровлення та відпочинку, у тому числі й із закордонними вишами, наприклад, Шумен (Болгарія).

Викладач – це золотий фонд держави. Для його зрощення потрібні роки і десятиліття. А втратити можна водночас. Саме тому, в умовах відомих негараздів, його треба оберігати як зіницю ока. Очевидно, кадрову політику університету ми маємо уважно розглянути на найближчому засіданні Вченої Ради університету.

Такої ж першочергової уваги і підтримки потребують співробітники університету.

Молодіжна політика

Шановні учасники конференції!

Без перебільшення констатую: центральним суб'єктом університету є його величність студент. З часів Давнього Риму це високе звання отримувала молодь, яка займалася пізнанням, пізніше – молодь, яка навчалася у вищих закладах освіти.

Кількість студентів стаціонару нашого університету сягає понад 15 000 талановитих, креативних, соціально активних особистостей, які прагнуть до пізнання та особистісного зростання.

З глибокою стурбованістю маю зазначити, що серед них є група так званих активістів, які до навчання, науки, пізнання ставляться вкрай упереджено. Їх мало. Але вони є. Отримуючи відповідну плату від зацікавлених осіб, вони зосереджуються на негативі, перебільшують суперечності та недоліки, збуджують студентський загаль, відволікають від навчання, інших форм позитивної молодіжної активності.

Характерним є й те, що в університеті є група викладачів, які нашіптують студентам неадекватні форми поведінки. Мовляв, “все правильно, все гаразд”. Саме вони підштовхують студентів до несоціальних форм поведінки, відволікають від навчального процесу і науки, підривають устої громадянської позиції.

Не важко передбачити, що саме з таких студентів формується тип політика, державного службовця, громадського діяча – безграмотного, підступного, підлого, корумпованого.

Особливо загрозливим є акт використання студентів для реалізації установки агресора на руйнацію центрів національної науки, освіти і культури, дискредитацію національних лідерів. В умовах гібридної війни та необхідності активної протидії агресору, це явище позиціонується не тільки як порушення закону, але й як таке, що знаходиться на рубежі національної зради.

Скажу прямо і відповідально: таких студентів і викладачів університет буде позбуватись таким же чином, як позбувся викладачів-сепаратистів улітку поточного року.

Соціальна активність студентів загалом є явищем позитивним і конструктивним. Однак... Все має свої межі. Переконаний, кожного з нас шокує відверта неправда, що розповсюджується про університет через Інтернет; нецензурщина, якою просякнуті тексти відвертих “одкровеній”; так звані “жаби”, що представляють того чи іншого далеко не в позитивному вигляді. І хоча все це є ознакою нашого розпорошеного часу, ми не повинні залишатись пасивними спостерігачами, а маємо нарощувати свій духовно-моральний, інтелектуальний вплив на молодь, формувати дійсну культуру спілкування, яка буде сприяти духовному зростанню.

Наголошую: активність, свобода і демократія мають корелюватись з високою відповідальністю. Саме тому ми маємо

навчитись працювати із студентами відповідно до викликів нашого суперечливого часу.

Першочерговим завданням сьогодні є **формування ефективного студентського самоуправління. Нині воно переживає своєрідну кризу. Більшість факультетів виявили недовіру сучасному студентському активу.** А тому ми маємо сприяти студентам у їх організаційно-управлінському самовизначенні. Без тиску, погроз, без залякування, а лише як товариську пораду, обумовлену нашим глибоким академічним досвідом.

І ще одне. **Студент має насамперед навчатись.** Кафедри і викладачі, керівники підрозділів, куратори академічних груп повинні допомогти молоді в цьому шляхом змістовного вдосконалення навчального процесу, впровадження новітніх навчальних технологій, здійснення належного академічного контролю, посилення відповідальності.

Думаю, Ви підтримаєте мене і в тому, що ми суттєво маємо **посилити патріотичне виховання молоді.** В умовах гібридної війни, розгулу сепаратизму, політичних маніпуляцій з боку агресора та діяльності підривних проросійських центрів, саме патріотизм є тим протектором, який убезпечить молодих людей від слизького шляху і підневільної зради національних інтересів.

Наші студенти – люди високої культури і перспективи. З гордістю за наш університет, відзначаю досягнення тільки деяких з них:

- **23** студенти стали переможцями всеукраїнських студентських предметних олімпіад;
- студенти факультету мистецтв вибороли Гран-прі та перше і друге місце на “Міжнародному конкурсі піаністів ART-klavir”; Гран-прі, першу, другу та третю премії Всеукраїнського конкурсу вокалістів “Педагогічна імперія вокалу. Мамина пісня”;
- студенти факультету фізичного виховання і спорту стали призерами чемпіонату Європи з орієнтування на лижах.

Зі свого боку ми маємо підсилити політику підтримки молоді, особливо в частині фінансової допомоги.

Протягом багатьох років у нашому університеті відпрацьовано систему соціального захисту студентів і аспірантів, розроблено і затверджено Вченою радою університету “Положення про фонд соціальної допомоги студентам і аспірантам”.

У звітний період **матеріальну допомогу студентам** надано на суму 285 000,00 грн – із загального фонду університету. Цю матеріальну допомогу отримали 246 студентів, аспірантів, докторантів. 106 студентів отримали матеріальну допомогу на суму 121 950,00 грн за рахунок коштів профспілкового бюджету.

Премії отримали 79 кращих студентів університету, на ці цілі було витрачено 122 450,00 грн за рахунок коштів державного бюджету. 131 студент змогли оздоровитися і відпочити у спортивно-оздоровчих закладах нашого університету: “Сула”, “Синевир”, а також у СОТ “Буревісник” (Херсонська обл.), Б/В “Арго”, Б/В “Медик” (м. Одеса). Загальна сума витрат університету становить 27 540,00 грн і профкому студентів – 241 750,00 грн.

65 студентів отримують іменні стипендії: 25 – стипендію ректора, 15 – стипендію М. П. Драгоманова, 25 – іменні стипендії інститутів.

В університеті створено фан-клуб “Динамо” Київ, на кожен матч за участі улюбленої команди наші студенти мають можливість отримувати 400-800 безкоштовних квитків.

Профкомом студентів перераховано на фінансування спортивного клубу “Олімп”, організацію спортивних змагань, відрядження спортсменів, придбання спортивної форми, придбання спортивного інвентарю для гуртожитків в 2016 р. (з 01 січня по 23 листопада) всього 25 633,00 грн.

У 2016 р. профкомом студентів були придбані квитки в театри, музеї, розважальні заклади, та виділені кошти на проведення Дебютів першокурсників, Міс Університету, проекту “SKLO”, на проведення мистецьких заходів студентським клубом на суму 137 006,19 грн.

Щомісяця студенти університету отримують близько 4 000 пільгових проїзних квитків на міський транспорт (метро, автобус, трамвай, тролейбус). У 2016 н. р. видано 37 440 проїзних

квитків. Студенти-сироти (184 особи) отримали єдині квитки для безкоштовного проїзду у міському транспорті.

Фінансово-економічна діяльність

Шановні колеги!

Найбільше проблем та суперечностей у поточному році викликала **фінансово-економічна сфера життєдіяльності університету**. Деякі “захисники університету” – вони ж відомі рейдери – за участю підкуплених студентів та продажних чиновників підняли такий гвалт, як ніби то з під наших ніг витікає ґрунт, а над нашими головами вже немає неба!

Між тим, чисельні перевірки показали: порушень чинного законодавства в університеті не виявлено; ми не крали, не продавали, не відшкодовували... Діяльність університету загалом має позитивний характер.

Зрозуміло, окремі недоліки є. Не помиляється тільки той, хто не працює. Частина з них викорінена в ході перевірки; над іншими ми працюємо в поточному часі. На деяких керівників підрозділів накладені стягнення. Декому належить відшкодувати кошти, використані з порушенням академічних нормативів.

Загалом же, фінансове, матеріально-технічне та адміністративно-господарське забезпечення діяльності університету спрямовані на організацію та виконання його основних завдань, а також на соціальний захист членів університетського колективу, створення належних умов праці та відпочинку всіх категорій працівників та осіб, що навчаються.

В університеті кожного року розробляється комплексна **“Програма соціально-економічного розвитку”**, виконання якої суворо контролюється.

Обсяг запланованого фінансування університету на 2015–2016 н. р. склав **275 204,2** тис. грн, з якого: надходження з Державного бюджету України (загальний фонд) становили **173 551,5** тис. грн, обсяг запланованих надходжень за спеціальним

фондом бюджету університету на 2015-2016 н.р. складає **101 652,7** тис. грн.

Держбюджетні кошти спрямовувались:

- заробітна плата з нарахуваннями – 96 656,6;
- стипендія студентам, аспірантам та докторантам – 64 400,8;
- комунальні платежі – 7 802,5;
- видатки на харчування та одяг дітям-сиротам – 4 691,6.

Разом – **173 551,5 тис. грн.**

Основним джерелом надходжень до спеціального фонду (101 652,7 тис. грн) в університеті є платні послуги з освітньої діяльності, які складають 80% від загальної суми надходжень.

Додатково аренда приміщень принесла **2 058,0**; оплата за проживання в гуртожитках – **13 349,8**; послуги спортивного комплексу – **2 564,1**; інші послуги – **2 229,1** тис. грн.

У розданих вам матеріалах подано структуру надходжень у розрізі факультетів. Відзначу, що найбільше грошей заробили факультет перепідготовки та підвищення кваліфікації (15 477,4 тис. грн); факультет педагогіки і психології (12024,2); факультет корекційної педагогіки (10 420,8).

Зрозуміло, можливості факультетів є різними. У цьому плані відзначу зростання надходжень від діяльності **факультетів природно-географ. освіти і екології (3 408,6), мистецтв (5 170,7), фізичного виховання та спорту (2 321,9)**. Разом з тим, хотілося б бачити зростання надходжень від факультетів іноземної філології, української філології, політології та права.

Видатки за **спеціальним фондом** бюджету розподілялись таким чином:

- заробітна плата з нарахуванням – 76 391,3 тис. грн;
- комунальні платежі – 7 751,2;
- утримання, ремонт та обслуговування будівель і обладнання – 4 280,4;
- послуги зв'язку, Інтернет та програмне забезпечення – 964,8;
- інші витрати – 12 035,4.

Загалом – **101 423,1 тис. грн.**

Витрати на виконання програм соціального захисту працівників за 2015-2016 н. р. (в тис. грн.) становлять:

- матеріальна допомога – 225,4 тис. грн;
- оздоровлення – 3 783,9;
- винагороди, премії – 2 984,0;
- надбавки до основного посадового окладу за високі показники, складність, виконання особливо важливої роботи, шкідливі умови праці тощо – 17 551,2.

Витрати на оздоровлення працівників університету та членів їхніх сімей складають 5 090,40 тис. грн.

Виплата стипендій студентам, аспірантам, докторантам – **4 295 тис. грн.**

За звітний період університетом придбано матеріальних цінностей капітального характеру на загальну суму 1 020,46 тис. грн. Структуру цих витрат показано в таблиці розданих вам матеріалів.

За останні роки склалися конструктивні, ділові стосунки ректорату і профкому викладачів та співробітників з питань соціального захисту, охорони праці, виконання умов колективного договору, матеріальної підтримки працівників університету, відпочинку в спортивно-оздоровчих таборах.

Підбиваючи підсумки виконання Програми соціально-економічного розвитку університету за 2015-2016 н. р., треба відзначити, що **всі заплановані програми були виконані.**

Шановні колеги!

Відомою є проста і доступна кожному істина: не хлібом єдиним живе людина. Її всесвіт – це сонм мислення і дії, почуттів і емоцій, переживання сумного і радість святого і величного. Важливе місце у цьому всесвіті займають художньо-мистецькі заходи, фізична культура і спорт, культурологічна практика студентів і викладачів, які є предметом діяльності університетського **Центру культури і мистецтв.**

Його очільники – доцент **Ірина Савченко**, викладач **Наталія Ігнатовська**, старший викладач **Таміла Новицька**, численна армія заступників деканів з питань молодіжної політики, куратори академічних груп – сповідують державницький підхід, патріотичне становлення особистості вчителя, виявлення, розкриття та розвиток загальноосвітнього і культурного потенціалу студентів, усвідомлення ними людської, національної та професійної гідності.

Визначальна роль у мистецькому вихованні студентів належить видатним митцям України, які працюють в університеті – Героям України **Мирославу Вантуху** та **Анатолію Паламаренку**, професорам **Андрію Демиденку**, **Олександрю Гурцю**, **Ользі Чубаревій**, **Зеновію Корінцю**.

До речі, **Зеновій Корінець** та **Ольга Чубарева** мистецько-виховну та викладацьку діяльність органічно поєднують з науковою роботою й блискуче захистили кандидатські дисертації. Вітаємо їх з безсумнівним успіхом!

Навряд чи зможу я відтворити палітру мистецько-художнього життя університету. Підкреслю лише **резонансну діяльність таких колективів та заходів:**

- лауреата численних всеукраїнських мистецьких конкурсів, народного театру “Вавілон”;
- ансамблю народного танцю “Горицвіт” (керівник – М. Савчук);
- вокального ансамблю “Flowers” (керівник – Юрченко);
- ансамблю народної пісні “Золоте перевесло” (керівник – Єретик).

Популярними стали у нас і в Україні фестиваль вертепів “Рідзвяна зірка” (грудень 2015) – 8 театральних і вокальних колективів; Всеукраїнський пісенний фестиваль “Педагогічна імперія вокалу: Мамина пісня” (березень 2016); Шостий міжуніверситетський фестиваль-конкурс аматорського мистецтва “Ф-Art” (квітень 2016); П’ятий фестиваль-конкурс шкільних та дитячих театрів “Перевтілення” – 274 учасники 14 дитячих театрів.

Безсумнівної позитивної оцінки заслуговує робота мистецько-виставкового комплексу “Скло”.

Ми пишаємось також успіхами наших спортивних колективів і окремих спортсменів, зокрема:

- Жіноча команда університету з баскетболу “Динамо-НПУ” стала другою на чемпіонаті України (вища ліга).

- Чоловіча команда університету в змаганнях з футзалу посіла 5-е місце у чемпіонаті України (екстра ліга), 3-є місце у чемпіонаті України серед студентів, 1-е місце чемпіонату м. Києва серед студентів і є володарем кубку м. Києва з футзалу серед студентів.

- Жіноча команда університету з футзалу “Білічанка-НПУ” зайняла 3-є місце в чемпіонаті України серед жінок (вища ліга) і є володарем кубку м. Києва з футзалу серед студентів.

- Високе місце на чемпіонаті Європи з плавання виборів Олексій Іванов (м. Лондон, Великобританія).

- Чемпіоном України з боксу у ваговій категорій понад 91 кг став Владислав Сіренко.

- Друге місце з вільної боротьби на етапі кубку світу в Монголії (вагова категорія – 74 кг) зайняв Іван Кальницький.

Популярними серед студентів стали внутрішньоуніверситетські змагання за Кубок ректора з мініфутболу; свято краси і руху за методикою професора Олександри Дубогай; шахматні баталії між викладачами та студентами.

За пропозицією студентів, з цього року в університеті розроблена і впроваджується нова концепція розвитку фізичної культури та спорту. Мова йде про перехід до секційної фізичної підготовки студентів за їх вибором. Важливо тут не тільки не знизити, але й навпаки – підвищити рівень фізичного виховання студентів, а відтак – підняти рівень їх культури, здоров'я, витривалості.

За повідомленнями в пресі, далеко непоодинокими є факти смертності учнів на уроках фізичної культури. І хоча це не тільки педагогічна, але й соціальна проблема, ми педагоги повинні

відреагувати на неї першими: слід переглянути методики проведення відповідних уроків, запропонувати суспільству новітню концепцію формування фізичної культури, яка б охоплювала особистість від наймолодшого віку, через школу й університет і супроводжувала її протягом життя.

Високий резонанс у суспільстві мала VII Міжнародна науково-методична конференція “Сучасні проблеми та перспективи розвитку фізичного виховання, здоров’я і професійної підготовки майбутніх фахівців з фізичного виховання та спорту”. У роботі взяло участь понад 300 представників з 7 країн світу (Туніс, Польща, Литва, Вірменія, Білорусь, Молдова і Україна). Цю справу потрібно посилювати.

Кафедри факультету фізичної культури і спорту мають нарощувати методолого-педагогічний потенціал; забезпечити участь викладачів у розробці стандартів зі спеціальності “фізична культура та фізична реабілітація”; посилити співпрацю з відповідними підрозділами Національної академії педагогічних наук України.

Розвиток фізичної культури і спорту в університеті корелюється з утвердженням здорового способу життя, оздоровлення та відпочинку. За рахунок коштів бюджету профкому та університету на базах “Сула”, “Синевір”, “Червона калина”, “Маяк”, “Бриз”, “Золотий берег” та ін. оздоровлено близько 250 викладачів та співробітників. Це, на жаль, менше, ніж у попередні роки. Загальна ситуація в країні, зокрема, анексія Криму, зростання вартості путівок, обмежене фінансування, екологічне лихо на Полтавщині, упереджене ставлення деяких викладачів до оздоровлення у базових підрозділах університету і таке інше не дозволяє нам зробити більше. Однак робити треба.

Разом з профспілковим комітетом викладачів та студентів ми намагаємось посилити цю практику.

Особливу увагу треба зосередити на відбудові бази “Берізка”, налагодженні партнерських відносин із вітчизняними вишами, налагодження ліцензованого харчування на базі “Синевир”, проведення підготовчо-роз’яснювальної роботи серед викладачів і студентів щодо наших реальних можливостей і пропозицій.

Шановні колеги!

Нещодавно Міністерством освіти і науки України оприлюднено Проект для обговорення “Нова школа. Простір освітніх можливостей”, яким завершується майже трьохрічний публічний діалог щодо стратегії змін в освіті України. У чому ж суть майбутніх змін, якими мають стати головні напрями розвитку школи, які зміни мають здійснитись в університеті найближчим часом і у більш віддаленій перспективі?

Перше і головне: університет має здійснити переформатування на підготовку ефективного вчителя для української школи XXI століття.

Першочергові заходи щодо втілення концепції освіти для сталого розвитку у підготовці вихователів, вчителів, викладачів, інструкторів, тренерів всіх рівнів та вікових категорій відповідно до викликів часу передбачають:

- підвищення якості та розширення спектру педагогічних спеціальностей, міждисциплінарність;
- практичну підготовку вчителя завдяки ротації через дослідницький кластер та кращі викладацькі практики;
- орієнтацію на STEM освіту (наука, технології, інженерія і математика), роль якої буде зростати експоненціально у XXI столітті;
- підвищення ролі та значення громадянської складової у підготовці вчителя;
- посилення зв'язків університету зі школою та ролі педагогічної практики;
- реалізацію європейської стратегії педагогічної освіти.

Задля реалізації цього університет розпочинає третій етап оптимізації, яким визначено:

- зменшення навантаження на кафедри та факультети непедагогічного профілю;
- упорядкування розпоршених однопрофільних підрозділів;
- посилення предметної, інформаційної та іноземномовної підготовки майбутнього вчителя;

- інтенсифікацію педагогічної практики та самостійної роботи студентів;
- реалізацію програми академічної мобільності, Проекту “Подвійний диплом” з університетами Литви, Польщі, Чехії, інших країн Європростору;
- ведення студентів у світ високої науки.

Особливу увагу ми маємо приділити впровадженню Проекту розвитку **молодіжного партнерства** – “Міжнародна школа молодого лідера” на базі навчального центру “Синевир” (Закарпатська область); розвитку волонтерського руху, створенню Науково-практичний центр реабілітації воїнів АТО та переселенців з територій бойових дій та анексованої Автономної Республіки Крим.

Університет підтримує різноманітні **вияви активності** студентів в частині фізкультурно-оздоровчої та мистецької діяльності, екології, участі студентів та викладачів у соціокультурних заходах м. Києва та держави, благодійних акціях, спрямованих на підтримку людей з особливими потребами, переселенців, біженців.

Ми хочемо, щоб випускник університету, насамперед, майбутній вчитель, жив реальним, а не уявним (віртуальним, ілюзійним) життям усього суспільства, формувався як високий фахівець своєї справи, а в майбутньому – став справжнім професіоналом, наставником і вихователем наступних поколінь.

На завершення доповіді хочу **висловити вдячність** всім викладачам, студентам і співробітникам, зусиллями і креативністю яких наш університет утримується й розвивається як лідер педагогічної освіти України.

Слова вдячності делекую нашому міністерству, керівництву державою, народним депутатам, громадськості, які постійно тримають наш університет у полі зору й сприяють його перспективному розвитку.

Дякую за увагу.

ЗВІТ

про роботу Національного педагогічного університету імені М. П. Драгоманова в 2016 році

I. НАВЧАЛЬНО-МЕТОДИЧНА РОБОТА

1.1. Підготовка фахівців відповідного рівня кваліфікації. Відкриття нових спеціальностей

Навчально-виховний процес в Університеті здійснюється на підставі Законів України “Про освіту”, “Про вищу освіту”, відповідних Постанов Кабінету Міністрів України, положень “Про вищий навчальний заклад”, інших нормативних документів щодо вищої освіти в Україні.

За структурою напрямів та спеціальностей підготовки в НПУ імені М. П. Драгоманова 2016 рік був унікальним. Вперше було проведено набори на підготовку фахівців за трьома освітніми рівнями – ступенями вищої освіти “бакалавр”, “магістр” та “доктор філософії” відповідно до нового Переліку–2015 підготовки здобувачів вищої освіти. А також завершувалася підготовка бакалаврів за напрямами підготовки, визначеними Переліком–2006, та проведений останній набір на підготовку за освітньо-кваліфікаційним рівнем “спеціаліст” згідно з Переліком–2010.

Відповідно до чинної ліцензії (серія АЕ № 527854 від 29.12.2014 р.), а також згідно з рішеннями Акредитаційної комісії України (від 28.05.2015 р. протокол № 116, від 30.06.2015 р. протокол № 117, від 24.07.2015 р. протокол № 118, від 17.11.2015 р. протокол № 119, від 01.03.2016 р. протокол № 120, від 16.06.2016 р. протокол № 121) та рішення Ліцензійної комісії Міністерства (протокол № 10/2 від 02.07.2016 р.) наказ МОН України “Про затвердження рішень Ліцензійної комісії Міністерства від 02.07.2016 р.” від 04.07.2016 р. № 771, наказ МОН України “Про затвердження рішень Ліцензійної комісії Міністерства від 19.07.2016 р.” від 19.07.2016 р. № 856, наказ МОН України “Про затвердження рішень Ліцензійної комісії Міністерства від 13.09.2016 р.” від 15.09.2016 р. № 1111. Університет здійснює підготовку за напрямками та спеціальностями, зазначеними в наведеній нижче таблиці.

Відповідно до наказу Міністерства освіти і науки України від 06.11.2015 № 1151 “Про особливості запровадження переліку галузей знань і спеціальностей, за якими здійснюється підготовка здобувачів вищої освіти, затвердженого постановою Кабінету Міністрів України від 29 квітня 2015 року № 266”, Університетом було затверджено в МОН України 24.12.2015 Акт узгодження переліку спеціальностей, за якими здійснюється підготовка здобувачів вищої освіти за ступенем (освітньо-кваліфікаційним рівнем) “бакалавр”, “спеціаліст”, “магістр” та ліцензованого обсягу, з врахуванням рішень Акредитаційної комісії від 30.06.2015 (протокол № 117), від 24.07.2015 (протокол № 118), від 17.11.2015 (протокол № 119).

Таблиця 1.1.1

**Узагальнений перелік спеціальностей та ліцензовані обсяги
Національного педагогічного університету імені М. П. Драгоманова
за Переліком галузей знань та спеціальностей 2015 року за ступенями
(освітньо-кваліфікаційним рівнем) “бакалавр”, “спеціаліст,” “магістр”**

№ з/п	Шифр галузі	Галузь знань	Код спеціальності	Найменування спеціальності	Ліцензований обсяг	
					очна форма навчання (денна, вечірня)	заочна форма навчання (в т.ч. дистанційна)
	1	2	3	4	5	6
Ступінь бакалавра						
1	01	Освіта	012	Дошкільна освіта	155	180
2	01	Освіта	013	Початкова освіта	150	125
3	01	Освіта	014.01	Середня освіта (Українська мова і література)	240	200
			014.02	Середня освіта (Мова і література (англійська))		
			014.02	Середня освіта (Мова і література (німецька))		
			014.02	Середня освіта (Мова і література (французька))		
			014.02	Середня освіта (Мова і література (італійська))		
			014.02	Середня освіта (Мова і література (іспанська))		
			014.02	Середня освіта (Мова і література (російська))		
4	01	Освіта	014.03	Середня освіта (Історія)	150	100
5	01	Освіта	014.04	Середня освіта (Математика)	40	25

6	01	Освіта	014.05	Середня освіта (Біологія)	75	50
7	01	Освіта	014.06	Середня освіта (Хімія)	60	30
8	01	Освіта	014.07	Середня освіта (Географія)	75	50
9	01	Освіта	014.08	Середня освіта (Фізика)	50	30
10	01	Освіта	014.09	Середня освіта (Інформатика)	40	15
11	01	Освіта	014.10	Середня освіта (Трудове навчання та технології)	100	100
12	01	Освіта	014.11	Середня освіта (Фізична культура)	100	100
13	01	Освіта	014.13	Середня освіта (Музичне мистецтво)	35	35
14	01	Освіта	014.14	Середня освіта (Здоров'я людини)	75	30
15	01	Освіта	015.04	Професійна освіта. Деревообробка	25	-
16	01	Освіта	015.10	Професійна освіта. Комп'ютерні технології	50	-
17	01	Освіта	015.16	Професійна освіта. Сфера обслуговування	25	-
18	01	Освіта	015.17	Професійна освіта. Технологія виробів легкої промисловості	50	50
19	01	Освіта	015.21	Професійна освіта. Харчові технології	25	-
20	01	Освіта	015	Професійна освіта. Дизайн	25	-
21	01	Освіта	016	Спеціальна освіта	300	225
22	01	Освіта	017	Фізична культура	30	30

				і спорт		
23	02	Культура і мистецтво	022	Дизайн	50	-
24	02	Культура і мистецтво	023	Образотворче мистецтво, декоративне мистецтво, реставрація	50	50
25	02	Культура і мистецтво	024	Хореографія	90	90
26	02	Культура і мистецтво	025	Музичне мистецтво	65	65
27	02	Культура і мистецтво	028	Менеджмент соціокультурної діяльності	30	30
28	02	Культура і мистецтво	029	Інформаційна, бібліотечна та архівна справа	50	50
29	03	Гуманітарні науки	031	Релігієзнавство	60	10
30	03	Гуманітарні науки	032	Історія та археологія	100	50
31	03	Гуманітарні науки	033	Філософія	40	15
32	03	Гуманітарні науки	034	Культурологія	75	75
33	03	Гуманітарні науки	035	Філологія. 035.03 Українська мова та література	430	260
			Філологія. 035.03 Слов'янські мови та літератури (переклад включно)			
			Філологія. 035.04 Германські мови та літератури (переклад включно)			
			Філологія. 035.05 Романські мови та літератури			

				(переклад включно)		
34	05	Соціальні та поведінкові науки	051	Економіка	50	50
35	05	Соціальні та поведінкові науки	052	Політологія	50	50
36	05	Соціальні та поведінкові науки	053	Психологія	280	160
37	05	Соціальні та поведінкові науки	054	Соціологія	75	75
38	06	Журналістика	061	Журналістика	50	50
39	07	Управління та адміністрування	073	Менеджмент	60	60
40	08	Право	081	Право	60	60
41	10	Природничі науки	101	Екологія	60	60
42	10	Природничі науки	104	Фізика та астрономія	80	50
43	11	Математика та статистика	111	Математика	80	50
44	11	Математика та статистика	113	Прикладна математика	15	5
45	12	Інформаційні технології	121	Інженерія програмного забезпечення	50	-
46	12	Інформаційні технології	122	Комп'ютерні науки та інформаційні технології	20	5
47	22	Охорона здоров'я	227	Фізична реабілітація	40	25
48	23	Соціальна робота	231	Соціальна робота	160	160
49	23	Соціальна робота	232	Соціальне забезпечення	60	30
50	24	Сфера обслуговування	242	Туризм	60	60

Освітньо-кваліфікаційний рівень “спеціаліст”						
1	01	Освіта	012	Дошкільна освіта	150	275
2	01	Освіта	013	Початкова освіта	120	120
3	01	Освіта	014.01	Середня освіта (Українська мова і література)	25	25
4	01	Освіта	014.02	Середня освіта (Мова і література (англійська))	115	115
5	01	Освіта	014.02	Середня освіта (Мова і література (італійська))	20	10
6	01	Освіта	014.02	Середня освіта (Мова і література (німецька))	20	20
7	01	Освіта	014.02	Середня освіта (Мова і література (французька))	20	10
8	01	Освіта	014.02	Середня освіта (Мова і література (іспанська))	20	10
9	01	Освіта	014.02	Середня освіта (Мова і література (російська))	25	10
10	01	Освіта	014.03	Середня освіта (Історія)	75	100
11	01	Освіта	014.04	Середня освіта (Математика)	30	30
12	01	Освіта	014.05	Середня освіта (Біологія)	50	50
13	01	Освіта	014.06	Середня освіта (Хімія)	10	30
14	01	Освіта	014.07	Середня освіта (Географія)	50	50

15	01	Освіта	014.08	Середня освіта (Фізика)	15	15
16	01	Освіта	014.09	Середня освіта (Інформатика)	25	-
17	01	Освіта	014.10	Середня освіта (Трудове навчання та технології)	85	85
18	01	Освіта	014.11	Середня освіта (Фізична культура)	65	50
19	01	Освіта	014.14	Середня освіта (Здоров'я людини)	20	20
20	01	Освіта	016	Спеціальна освіта	520	385
21	01	Освіта	017	Фізична культура і спорт	70	70
22	02	Культура і мистецтво	023	Образотворче мистецтво, декоративне мистецтво, реставрація	20	-
23	02	Культура і мистецтво	024	Хореографія	60	60
24	02	Культура і мистецтво	025	Музичне мистецтво	30	30
25	02	Культура і мистецтво	028	Менеджмент соціокультурної діяльності	55	25
26	03	Гуманітарні науки	031	Релігієзнавство	40	40
27	03	Гуманітарні науки	032	Історія та археологія	25	15
28	03	Гуманітарні	033	Філософія	25	10

		науки				
29	03	Гуманітарні науки	034	Культурологія	75	75
30	03	Гуманітарні науки	035.01	Філологія (українська мова і література)	120	120
31	03	Гуманітарні науки	035.02	Філологія (англійська мова і література)	50	-
32	03	Гуманітарні науки	035.02	Філологія (німецька мова і література)	10	-
33	03	Гуманітарні науки	035.02	Філологія (французька мова і література)	10	-
34	03	Гуманітарні науки	035.02	Філологія (іспанська мова і література)	10	-
35	05	Соціальні та поведінкові науки	051	Економіка	25	25
36	05	Соціальні та поведінкові науки	052	Політологія	55	45
37	05	Соціальні та поведінкові науки	053	Психологія	395	320
38	05	Соціальні та поведінкові науки	054	Соціологія	45	15
39	06	Журналістика	061	Журналістика	50	50
40	07	Управління та адміністрування	073	Менеджмент	10	10
41	08	Право	081	Право	105	130
42	10	Природничі науки	101	Екологія	40	40
43	10	Природничі науки	104	Фізика та астрономія	45	25
44	11	Математика та статистика	111	Математика	50	30
45	22	Охорона здоров'я	227	Фізична реабілітація	80	80
46	23	Соціальна робота	231	Соціальна робота	90	80

47	23	Соціальна робота	232	Соціальне забезпечення	40	40
48	24	Сфера обслуговування	242	Туризм	50	10
Ступінь магістра						
1	01	Освіта	011	Науки про освіту	125	125
2	01	Освіта	012	Дошкільна освіта	70	60
3	01	Освіта	013	Початкова освіта	125	100
4	01	Освіта	014.01	Середня освіта (Українська мова і література))	60	60
5	01	Освіта	014.02	Середня освіта (Мова і література (англійська))	80	15
6	01	Освіта	014.02	Середня освіта (Мова і література (німецька))	7	7
7	01	Освіта	014.02	Середня освіта (Мова і література (французька))	3	3
8	01	Освіта	014.02	Середня освіта (Мова і література (італійська))	7	3
9	01	Освіта	014.02	Середня освіта (Мова і література (російська))	3	-
10	01	Освіта	014.03	Середня освіта (Історія)	80	50
11	01	Освіта	014.04	Середня освіта (Математика)	30	25
12	01	Освіта	014.05	Середня освіта (Біологія)	20	20
13	01	Освіта	014.06	Середня освіта (Хімія)	30	10
14	01	Освіта	014.07	Середня освіта (Географія)	20	20

15	01	Освіта	014.08	Середня освіта (Фізика)	25	25
16	01	Освіта	014.09	Середня освіта (Інформатика)	26	26
17	01	Освіта	014.10	Середня освіта (Трудове навчання та технології)	50	50
18	01	Освіта	014.11	Середня освіта (Фізична культура)	20	20
19	01	Освіта	014.13	Середня освіта (Музичне мистецтво)	15	15
20	01	Освіта	014.14	Середня освіта (Здоров'я людини)	75	25
21	01	Освіта	016	Спеціальна освіта	150	90
22	01	Освіта	017	Фізична культура і спорт	40	40
23	02	Культура і мистецтво	023	Образотворче мистецтво, декоративне мистецтво, реставрація	30	-
24	02	Культура і мистецтво	024	Хореографія	60	60
25	02	Культура і мистецтво	025	Музичне мистецтво	65	65
26	02	Культура і мистецтво	022	Дизайн	50	-
27	02	Культура і мистецтво	028	Менеджмент соціокультурної діяльності	25	25
28	03	Гуманітарні науки	031	Релігієзнавство	50	25
29	03	Гуманітарні науки	032	Історія та археологія	20	25
30	03	Гуманітарні науки	033	Філософія	75	15
31	03	Гуманітарні науки	034	Культурологія	75	25
32	03	Гуманітарні науки	035	Філологія 035.01 Українська мова	30	30

				та література		
33	03	Гуманітарні науки	035	Філологія 035.03 Слов'янські мови та літератури (переклад включно)	2	-
34	03	Гуманітарні науки	035	Філологія 035.04 Германські мови та літератури (переклад включно)	78	53
35	03	Гуманітарні науки	035	Філологія 035.04 Романські мови та літератури (переклад включно)	5	4
36	05	Соціальні та поведінкові науки	051	Економіка	40	40
37	05	Соціальні та поведінкові науки	052	Політологія	20	20
38	05	Соціальні та поведінкові науки	053	Психологія	140	110
39	05	Соціальні та поведінкові науки	054	Соціологія	30	30
40	06	Журналістика	061	Журналістика	50	50
41	07	Управління та адміністрування	073	Менеджмент	295	245
42	07	Управління та адміністрування	074	Публічне управління та адміністрування	25	25
43	08	Право	081	Право	25	25
44	10	Природничі науки	101	Екологія	10	10
45	10	Природничі науки	104	Фізика та астрономія	35	35
46	11	Математика та	111	Математика	50	25

		статистика				
47	11	Математика та статистика	113	Прикладна математика	12	12
48	12	Інформаційні технології	122	Комп'ютерні науки та інформаційні технології	12	12
49	12	Інформаційні технології	124	Системний аналіз	25	-
50	22	Охорона здоров'я	227	Фізична реабілітація	10	30
51	23	Соціальна робота	231	Соціальна робота	95	95
52	23	Соціальна робота	232	Соціальне забезпечення	100	100
53	24	Сфера обслуговування	242	Туризм	25	25
Всього:					9880	7805

Таблиця 1.1.2

***Підвищення кваліфікації за акредитованими напрямками
(галузями знань, спеціальностями)***

0305	Економіка та підприємництво	Всього на рік	500
0101	Педагогічна освіта Дошкільна освіта Початкова освіта Технологічна освіта Корекційна освіта (за нозологіями) Соціальна педагогіка	Всього на рік	1500
0102	Фізичне виховання, спорт та здоров'я людини	Всього на рік	100
0203	Гуманітарні науки	Всього на рік	900
0301	Соціально-політичні науки	Всього на рік	100
0306	Менеджмент і адміністрування	Всього на рік	250
0403	Системні науки та кібернетика	Всього на рік	250
0304	Право	Всього на рік	100

Таблиця 1.1.3

1.	Підготовка до вступу до вищих навчальних закладів громадян України Всього на рік	1800
2.	Підготовка іноземних громадян до вступу у вищі навчальні заклади Всього на рік	100
3.	Підвищення кваліфікації за акредитованими напрямками (спеціальностями) Всього на рік	600
4.	Підготовка іноземних громадян за акредитованими напрямками (спеціальностями) Всього на рік	750

Чинний на сьогодні Акт узгодження надає право набору студентів за 53 спеціальностями з підготовки магістрів, 48 спеціальностями з підготовки спеціалістів, 50 спеціальностями з підготовки бакалаврів.

Відповідно до пункту 1 частини другої статті 6 Закону України “Про ліцензування видів господарської діяльності” та на підставі рішень Ліцензійної комісії Міністерства (протокол № 10/2 від 02.07.2016 р.) розширено провадження освітньої діяльності Університету та вперше запроваджено підготовку за ступенем доктора філософії зі спеціальностей:

Таблиця 1.1.4

<i>№</i>	<i>Код та найменування галузі знань</i>	<i>Шифр та найменування спеціальності</i>	<i>Ліцензійний обсяг (особи)</i>
1.	01 Освіта	011 Науки про освіту	30
2.	01 Освіта	014 Середня освіта (за спеціалізаціями)	60
3.	01 Освіта	015 Професійна освіта	20
4.	01 Освіта	016 Спеціальна освіта	20
5.	03 Гуманітарні науки	031 Релігієзнавство	30
6.	03 Гуманітарні науки	032 Історія та археологія	30

<i>№</i>	<i>Код та найменування галузі знань</i>	<i>Шифр та найменування спеціальності</i>	<i>Ліцензійний обсяг (особи)</i>
7.	03 Гуманітарні науки	033 Філософія	30
8.	03 Гуманітарні науки	034 Культурологія	10
9.	03 Гуманітарні науки	035 Філологія	60
10.	05 Соціальні та поведінкові науки	052 Політологія	20
11.	05 Соціальні та поведінкові науки	053 Психологія	20
12.	05 Соціальні та поведінкові науки	054 Соціологія	20
13.	09 Біологія	091 Біологія	10
14.	10 Природничі науки	101 Екологія	12
15.	10 Природничі науки	104 Фізика та астрономія	10
16.	11 Математика та статистика	111 Математика	20
17.	23 Соціальна робота	231 Соціальна робота	18

Таким чином, 2016 р. уперше отримано ліцензію на 17 спеціальностей освітньо-наукового рівня підготовки доктора філософії, проведено первинну акредитацію та отримано сертифікати з таких спеціальностей:

- 8.18010004 Дорадництво;
- 8.18010012 Управління інноваційною діяльністю;
- 6.010104 Професійна освіта (Харчові технології);
- 6.010104 Професійна освіта (Готельно-ресторанна справа).

Успішно здійснено чергову акредитацію та отримано сертифікати зі спеціальностей:

- 8.18010020 Управління навчальним закладом (за типом);
- 8.18010021 Педагогіка вищої школи.

На сьогодні проводиться підготовка справ з ліцензування нових спеціальностей:

- 014 Середня освіта (Політологія) освітній рівень “бакалавр”;
- 015 Професійна освіта (Транспорт) освітній рівень “бакалавр”;
- 015 Професійна освіта (Охорона праці) освітній рівень “бакалавр”;

- 015 Професійна освіта (Комп'ютерні технології) освітній рівень “магістр”;

- 081 Право освітньо-науковий рівень;

- 123 Комп'ютерна інженерія освітній рівень “бакалавр”.

Тривають заходи з підготовки до первинної акредитації освітніх програм зі спеціальності 015 Професійна освіта (Комп'ютерні технології) та 121 Інженерія програмного забезпечення освітнього рівня “бакалавр”.

У перспективі серед завдань освітньої діяльності НПУ імені М. П. Драгоманова є отримання нової ліцензії, що охоплювала б усі традиційні та інноваційні освітні програми підготовки за всіма спеціальностями та відповідними освітніми рівнями.

Чинна ліцензія, отримані сертифікати про акредитацію надають право університету на провадження освітньої діяльності за 151 спеціальністю, охоплюючи весь спектр підготовки учителів для системи середньої освіти, зокрема:

- за першим освітнім рівнем (ступенем вищої освіти) “бакалавр” – з 50 спеціальностей (очна форма (денна та вечірня)) – 50, заочна форма – 43;

- за освітньо-кваліфікаційним рівнем “спеціаліст” – за 48 спеціальностями (очна форма (денна та вечірня)) – 48, заочна форма – 42);

- за другим освітнім рівнем (ступенем вищої освіти) “магістр” – за 53 спеціальностями (очна форма (денна та вечірня)) – 53, заочна форма – 48).

- за третім (освітньо-науковим) рівнем “доктор філософії” – з 17 спеціальностей (сукупний ліцензійний обсяг – 420 осіб очної та заочної форм навчання).

Університет також забезпечує перепідготовку фахівців за 24 спеціальностями, підвищення кваліфікації фахівців за акредитованими напрямками та спеціальностями з 8 галузей знань із сукупним ліцензованим обсягом 4300 осіб та підготовку іноземних громадян за акредитованими спеціальностями обсягом 750 осіб на рік.

Крім того, відповідно до ліцензії університет здійснює підготовку до вступу до вищих навчальних закладів громадян

України та іноземних громадян. Підготовка іноземних громадян за базовими акредитованими напрямами (спеціальностями) провадиться у межах ліцензованого обсягу.

Таким чином, станом на 01.12.2016 р. загальна кількість спеціальностей підготовки фахівців у Національному педагогічному університеті імені М. П. Драгоманова перевищила 150 і нині становить 151 позицію із загальним ліцензійним обсягом понад 20 000 осіб, що засвідчує можливості поступальної динаміки розвитку, перспективи формування майбутнього якісного контингенту студентів університету.

1.2. Модернізація навчального процесу, реалізація Європейської кредитно-трансферної системи

Основними характеристиками сучасного цивілізаційного процесу, які впливають на реалізацію освітньої політики нашої держави є глобалізованість світу, інтеграційні світові процеси, мобільність, змінність, інноваційність, інтелектуалізація, інформатизація, демократизація та конкурентність. З огляду на це, головним завданням системи менеджменту освіти в НПУ імені М. П. Драгоманова є форсайтний розвиток освітньої діяльності та оперативне реагування на запити суспільства в умовах загальноєвропейських та світових викликів.

Доступність освіти та створення необхідних умов навчання для осіб з різними освітніми потребами в університеті забезпечувалося можливостями навчання за індивідуальним планом та індивідуальним графіком, що дає змогу набути необхідні фахові компетентності відповідно до індивідуальних особливостей та можливостей студентів.

На реалізацію завдань щодо створення в системі вищої освіти можливостей реалізації гнучких траєкторій навчання, включаючи процедури визнання раніше отриманого навчального рівня, в

університеті набула подальшого розвитку робота із забезпечення можливостей для організації навчального процесу студентів за індивідуальним графіком, формування індивідуальної траєкторії навчання через систему вибіркового навчальних курсів, розвиток програм післядипломної освіти.

Політика, яку проводить в цьому руслі університет, ґрунтується на цінностях європейської освіти і культури й не нівелює національних особливостей освітньої системи України. Наша мета – прийняття зручних і зрозумілих градацій дипломів. Так, цього року університет видавав не лише власні двомовні дипломи (національною та англійською мовами), а також додатки до дипломів про вищу освіту, що відповідають європейським вимогам. Спираючись на багатий досвід і науковий доробок українських освітян, а також орієнтуючись на рекомендації Європейських експертів, зокрема, проекту Тюнінг (Tuning Educational Structures) – налаштування освітніх структур в Європі, – професорсько-викладацький склад університету протягом 2015–2016 н. р. працював над розробкою та впровадженням нових освітніх програм та навчальних планів освітніх ступенів бакалавра та магістра для студентів за всіма акредитованими спеціальностями, які мають відображати європейські вимоги до змісту освіти та обліку навчального навантаження студентів у кредитах ECTS. В рамках цієї роботи розглядалися можливості щодо узгодження освітніх програм та укладання договорів про обмін студентами з вищими навчальними закладами інших країн і відповідного трансферу освітніх кредитів між університетами-партнерами.

Таблиця 1.2.1

Кількість навчальних планів, затверджених у 2015–2016 рр.

№ з/п	Факультет	бакалавр		магістр	
		денна	заочна	денна	заочна
1	2	3	4	5	6
1.	Факультет педагогіки та психології	11	10	8	8
2.	Факультет соціально-психологічних наук та управління	14	13	18	19

№ з/п	Факультет	бакалавр		магістр	
		денна	заочна	денна	заочна
	Спеціаліст			1	3
3.	Факультет політології та права	3	3	4	4
4.	Факультет іноземної філології	6	2	5	2
5.	Факультет української філології та літературної творчості імені Андрія Малишка	4	3	4	4
6.	Факультет корекційної педагогіки та психології	7	8	13	7
	Спеціаліст				1
7.	Факультет фізичного виховання та спорту	4	4	3	3
8.	Факультет інформатики	4	2	3	3
9.	Факультет перепідготовки та підвищення кваліфікації	2	2	2	1
	Спеціаліст			5	3
10.	Факультет магістратури, аспірантури та докторантури			1	1
11.	Фізико-математичний факультет	7	3	8	5
12.	Факультет філософської освіти та науки	3	3	8	4
13.	Факультет мистецтв імені Анатолія Авдієвського	5	1	11	4
14.	Факультет природничо-географічної освіти та екології	6	5	5	5
15.	Інженерно-педагогічний факультет	11	1	1	1
16.	Вечірній факультет	7		6	
17.	Історичний факультет	4	3	4	3
	Всього:	91	63	104	81
	Вечірня форма навчання	7		6	
	ОКР "спеціаліст"			6	7

Навчально-методичні комплекси розробляються таким чином, щоб підготовка драгомановця відповідала європейському ринку праці, а отже, забезпечувала відповідну кваліфікацію під час працевлаштування в педагогічній галузі.

Згідно з наведеною вище метою в НПУ імені М. П. Драгоманова продовжено реалізацію системи заходів з удосконалення організації навчального процесу, запровадження нових технологій, форм і методів, властивих відомим вітчизняним і європейським університетам. При цьому вдалось зберегти власну конкурентну перевагу, а саме: високий рівень фундаментальної та методичної підготовки.

Так, зокрема, протягом 2015–2016 н. р.:

- проводилася діяльність щодо удосконалення Тимчасового положення про організацію освітнього процесу у Національному педагогічному університеті імені М. П. Драгоманова (розглянутого на засіданні Ректорату НПУ імені М. П. Драгоманова від 9 листопада 2015 року (протокол № 3); організувалося обговорення змісту Положення та узагальнення пропозицій факультетів університету, а також структурних підрозділів університету і студентського активу;

- спільно з факультетом фізичного виховання і спорту, ректоратом та Навчально-методичним центром відпрацьовувалися оптимальні форми організації освітнього процесу з фізичного виховання в НПУ імені М. П. Драгоманова відповідно до “Рекомендацій щодо організації фізичного виховання у вищих навчальних закладах”, викладених у листі МОН № 1/9-454 від 25.09.2015 р.; Постанови Кабінету Міністрів України № 1045 від 09.12.2015 р. “Про затвердження Порядку проведення щорічного оцінювання фізичної підготовленості населення України”; Указу Президента України № 42/2016 від 09.02.2016 р. “Про Національну стратегію з оздоровчої рухової активності в Україні на період до 2025 року “Рухова активність – здоровий спосіб життя – здорова нація”, а також побажань студентської спільноти нашого вишу. В процесі роботи вивчався та узагальнювався досвід провідних педагогічних університетів України та світу, проводилися зустрічі зі студентським активом, викладачами факультету фізичного

виховання і спорту та представниками адміністрації університету. Результатом такої діяльності стала підготовка нового “Положення про організацію фізичного виховання і масового спорту в НПУ імені М. П. Драгоманова”, ухваленого Вченою радою університету 27 квітня 2016 р. (протокол № 13);

– відповідно до наказу Міністерства освіти і науки України № 504 ВІД 05.05.2015 “Деякі питання визнання в Україні іноземних документів про освіту”, згідно з яким вищим навчальним закладам дозволяється проводити процедуру визнання документів про освіту та якості іноземної освітньої кваліфікації з метою доступу до навчання та/або здійснення професійної діяльності, організаційно-методичним відділом спільно з адміністрацією університету була проведена робота щодо опрацювання відповідної нормативної бази з нострифікації (визнання) іноземних документів про освіту, налагоджено співробітництва з Національним інформаційним центром академічної мобільності Міністерства освіти і науки України ENIC UKRAINE, до повноважень якого входить перевірка автентичності документів про освіту, виданих навчальними закладами іноземних держав, а також організація експертизи зі встановлення еквівалентності кваліфікацій, присвоєних згідно з документами про освіту, виданими навчальними закладами іноземних держав. За результатами проведеної роботи було розроблене “Положення про визнання здобутих в іноземних вищих навчальних закладах ступенів вищої освіти”, що було затверджене на засіданні Вченої ради НПУ імені М. П. Драгоманова від 30 грудня 2015 року (протокол № 9);

– в плані імплементації положень Закону про вищу освіту України, зокрема статті 46 “Автономія вищого навчального закладу”, була проведена робота з оновлення “Положення про екзаменаційну комісію Національного педагогічного університету імені М. П. Драгоманова”, яке було затверджене на засіданні Вченої ради НПУ імені М. П. Драгоманова від 30 грудня 2015 року (протокол № 9);

– відповідно до вимог часу були оновлені “Положення про порядок ліквідації академічної заборгованості студентами Національного педагогічного університету імені М. П. Драгоманова”

та “Положення про переведення, поновлення і відрахування студентів НПУ імені М. П. Драгоманова”;

– з метою удосконалення організаційної роботи деканатів щодо посилення уваги до здоров'я студентів та посилення уваги до розвитку студентської молоді, був розроблений “Порядок обліку медичних довідок, що засвідчують тимчасову непрацездатність студентів Національного педагогічного університету імені М. П. Драгоманова”;

– на виконання Наказу Міністерства освіти і науки України “Про затвердження Порядку проходження атестації для визнання здобутих кваліфікацій, результатів навчання та періодів навчання в системі вищої освіти, здобутих на тимчасово окупованій території України після 20 лютого 2014 року” від 19.05.2016 № 537 та Листа Міністерства освіти і науки України від 02.07.2016 № 1/9-336, співробітниками відділу був розроблений проект “Порядку проходження атестації для визнання здобутих кваліфікацій, результатів навчання та періодів навчання в системі вищої освіти, здобутих на тимчасово окупованій території України в Національному педагогічному університеті імені М. П. Драгоманова”.

Протягом року надавалася різного роду організаційно-методична підтримка та допомога факультетам при розробці навчальних планів, навчально-методичного забезпечення кафедр та інших структурних підрозділів університету.

Співробітники організаційно-методичного відділу з метою підвищення свого професійного рівня брали участь у багатьох науково-методичних та науково-практичних заходах (конференціях, семінарах, форумах), які проводилися в університеті та поза його межами, зокрема в семінарах, які проводило Міністерство освіти і науки України:

– Всеукраїнській нараді щодо запровадження дисциплін за вибором студентів у вищих навчальних закладах (30.05.2016 р.);

– семінарі “Визнання іноземних документів про освіту в Україні вищими навчальними закладами” (01.07.2016 р.) тощо.

Навчально-методична робота в університеті в організаційному аспекті виконувалася загалом за відповідними планами (“План

роботи університету на навчальний рік (основні напрями)” у розділах “Навчальний процес”; “План засідань ректорату”; “Робота Вченої ради університету”; “Навчально-методична робота – основні напрями на навчальний рік”; “Навчально-методична робота – знакові заходи на навчальний рік”; “План навчально-методичної роботи університету”; “План роботи Науково-методичної ради університету”), а також у підрозділах університету за планами роботи інститутів, факультетів та кафедр. Серед планових, наприклад, такі: заходи з удосконалення навчально-методичного забезпечення відповідно до вимог Болонського процесу; визначення тематики дипломних та магістерських робіт і підготовка наказів про її затвердження; затвердження графіків навчального процесу; науково-методичний семінар завідувачів методичних кафедр, факультетських керівників педагогічних практик з питань посилення практичної підготовки майбутніх учителів; підготовка проектів наказів про голів та склади ЕК, підготовка документації з бакалаврської й магістерської атестації; підготовка розрахунків годин педагогічного навантаження кафедр університету на навчальний рік тощо.

Для створення необхідних умов з розвитку особистості й творчої самореалізації кожного студента університету протягом звітного періоду продовжувалася робота щодо оптимізації переліку вибіркового навчальних дисциплін та регламентації порядку формування змісту вибіркової частини робочих навчальних планів підготовки фахівців.

У 2015/2016 н. р. на факультетах університету продовжено роботу з удосконалення програми магістерської підготовки. Головною метою реалізації магістерських програм є формування у студентів компетентностей, необхідних для виконання фахових завдань за первинними посадами професіоналів.

Набуті випускниками університету професійні якості стають основним критерієм визначення результативності діяльності кафедр НПУ імені М. П. Драгоманова. Адже з кожної магістерської програми відповідні кафедри розробили спеціалізовані тренінги, в основі яких лежить закріплення практичних знань та навичок студентів, набутих при вивченні навчальних дисциплін.

В університеті систематично здійснювався контроль за якістю проведення лекційних, практичних та лабораторних занять шляхом контрольного відвідування їх завідувачами кафедр, директорами інститутів та деканами факультетів, взаємовідвідування викладачів, проведення відкритих занять, обговорення конспектів лекцій на кафедрах. Крім того, заняття відвідували і проводили їх аналіз представники ректорату та члени відповідних робочих груп при проведенні декад інститутів та факультетів, моніторингу якості освіти в університеті загалом.

Основними питаннями, що стали предметом розгляду на кафедрах університету протягом звітнього періоду, були питання навчально-методичної роботи, зокрема:

- аналіз досвіду і результатів впровадження системи оцінювання навчальних досягнень студентів;
- аналіз навчальної успішності з дисциплін кафедр;
- методичні засади підготовки типових навчальних програм і методичних рекомендацій для самостійної роботи студентів;
- обґрунтування підходів до розробки практичних завдань і тестових пакетів для моніторингу якості освіти;
- результати педагогічної практики;
- обговорення відкритих лекцій викладачів;
- поточні питання: затвердження тем дипломних робіт, тематики та програм спецкурсів, екзаменаційних і залікових робіт;
- хід розробки навчально-методичних комплексів дисциплін кафедри;
- стратегія і тактика вступної кампанії.

З метою забезпечення основного принципу державної політики в галузі вищої освіти, сприяння сталому розвитку суспільства шляхом підготовки конкурентоспроможних фахівців та створення умов для освіти протягом життя, в університеті проводиться постійна робота щодо:

- розробки й оновлення освітніх програм відповідно до попиту ринку праці та сучасних тенденцій розвитку суспільства;
- забезпечення ступневості й безперервності освіти, розвитку форм і методів організації навчально-наукового процесу;

– запровадження інноваційних технологій навчання, зокрема, комп'ютерних навчальних програм, елементів дистанційної освіти.

Організація самостійної роботи студентів залишається одним із пріоритетних напрямів діяльності усіх інститутів та кафедр. Її методичне забезпечення постійно оновлюється, поповнюється, триває пошук нових форм контролю якості самостійно здобутих студентами знань. Значна увага в університеті приділялась організації та проведенню міжсесійного контролю навчальної діяльності студентів, особливо на молодших курсах. Результати міжсесійного контролю успішності обговорюються на робочих нарадах зі студентами, засіданнях кафедр, вчених радах інститутів, за необхідності доводяться до відома батьків студентів.

Практична реалізація соціальної мотивації навчальної діяльності студентів розглядається як один з важливих напрямів діяльності органів студентського самоврядування, через які студентський колектив зможе ефективно впливати на навчально-виховний процес, сприяючи покращенню якості підготовки.

Головний гуманістичний принцип сучасної освіти – “людиноцентризм” – в університеті протягом року забезпечувався шляхом застосування індивідуальних підходів в організації освітнього процесу, диференціації практичних завдань і завдань для самостійної роботи студентів, а також різних форм і методів індивідуальної роботи. Для удосконалення цього спрямування ректоратом університету систематично проводилися тематичні конференції, семінари, круглі столи міжнародного, загальноукраїнського та університетського рівнів.

Ефективність практичного закріплення теоретичних знань та формування фахових умінь і навичок майбутніх фахівців в університеті забезпечувалося шляхом застосуванням тренінгових технологій, ділових ігор, “мозкових штурмів”, кейс-методик тощо.

Важливим чинником сприяння інтеграції системи вищої освіти України у Європейський та світовий освітній простір, популяризації й розвитку досягнень і прогресивних традицій національної вищої школи стала академічна мобільність студентської молоді та науково-педагогічних кадрів, що реалізувалася протягом навчального року в рамках міжнародних програм університету, таких як: програма академічного

взаємообміну з Педагогічною академією імені Комісії Едукації Народової в Кракові (Польща), Стипендіальною програмою для молодих науковців Кракові (Польща) та іншими.

В умовах оновлення вищої освіти відповідно до вимог чинного законодавства колектив університету наполегливо працює в напрямі імплементації положень Закону України “Про вищу освіту”, реалізації основних засад Європейської кредитно-трансферної системи, яка є базовою ланкою гармонізації освітніх систем країн Європейського простору вищої освіти (ЄПВО) і сприяння мобільності академічної спільноти.

1.3. Виконання державного замовлення та договірних зобов'язань з підготовки фахівців, у тому числі на комерційних засадах

Загальний обсяг державного замовлення на випуск фахівців у 2016 р. складає 2457 студентів, у тому числі за напрямками та спеціальностями:

Таблиця 1.3.1

Підготовка бакалаврів

№ п/п	Напрямок підготовки	Спеціальність	Держзамовлення			Контингент		
			денна	заочна	всього	денна	заочна	всього
1	0101 Педагогічна освіта	6.010101 Дошкільна освіта у т.ч. на основі ОКР молод. спеціаліста	34	22	56	34	21	55
				5			5	5
		6.010102 Початкова освіта у т.ч. на основі ОКР молод. спеціаліста	42	37	79	42	35	77
			19	21	40	19	21	40
		6.010103 Технологічна освіта у т.ч. на основі ОКР	33	18	51	30	18	48
			8	8		8	8	

		молод. спеціаліста						
		6.010104 Професійна освіта	6		6	6		6
		у т.ч. на основі ОКР молод. спеціаліста	6		6	6		6
		6.010105 Корекційна освіта	95	86	181	94	84	178
		у т.ч. на основі ОКР молод. спеціаліста	7	14	21	7	14	21
		6.010106 Соціальна педагогіка	28	15	43	27	15	42
		у т.ч. на основі ОКР молод. спеціаліста	7	5	12	7	5	12
2	0102 Фізичне виховання, спорт і здоров'я людини	6.010201 Фізичне виховання	32	8	40	32	8	40
		6.010202 Спорт	15	7	22	15	7	22
		6.010203 Здоров'я людини	23		23	23		23
		у т.ч. на основі ОКР молод. спеціаліста	4		4	4		4
3	0201 Культура	6.020101 Культурологія	20	8	28	18	7	25
		6.020106 Менеджмент соціокультурної діяльності	5		5	5		5
4	0202 Мистецтво	6.020202 Хореографія	21	5	26	19	4	23
		у т.ч. на основі ОКР молод. спеціаліста	6	1	7	6	1	7
		6.020204 Музичне мистецтво	41	4	45	39	4	43
		у т.ч. на основі ОКР молод. спеціаліста	17	2	19	17	2	19
		6.020205 Образотворче мистецтво	19		19	19		19
		у т.ч. на основі ОКР молод. спеціаліста	6		6	6		6
		6.020207 Дизайн	9		9	9		9
5	0203 Гуманітарні науки	6.020301 Філософія	25	7	32	24	7	31
		6.020302 Історія	104	15	119	99	15	114
		6.020303 Філологія (укр.)	111	38	149	110	36	146
		у т.ч. на основі ОКР молод. спеціаліста	14	10	24	14	20	24
		6.020303 Філологія (іноз.)	132	14	146	131	14	145
		у т.ч. на основі ОКР молод. спеціаліста	3	10	13	3	10	13
6	0301 Соціально- політичні науки	6.030101 Соціологія	27	10	37	26	10	36
		6.030102 Психологія	56	22	78	54	21	75
		у т.ч. на основі ОКР молод. спеціаліста	3	5	8	3	5	8
		6.030103 Практична психологія	28	14	42	28	14	42
		у т.ч. на основі ОКР молод. спеціаліста	6	4	10	6	4	10

Звіт про роботу НПУ імені М. П. Драгоманова

		6.030104 Політологія	15	4	19	14	4	18
7	0303 Журналісти ка та інформація	6.030303 Видавнича справа та редагування	14	3	17	14	3	17
		у т.ч. на основі ОКР молод. спеціаліста	5	1	6	5	1	6
8	0304 Право	6.030401 Правознавство	20		20	20		20
9	0306 Менеджмент і адміністру- вання	6.030601 Менеджмент	21	7	28	21	5	26
10	0401 Природничі науки	6.040101 Хімія	12		12	12		12
		6.040102 Біологія	19	8	27	19	7	26
		6.040104 Географія	25	9	34	24	6	30
		6.040106 Екологія, охорона навколишнього середовища	12	5	17	11	5	16
11	0402 Фізико- математичн і науки	6.040201 Математика	68	5	73	59	5	64
		6.040203 Фізика	40		40	36		36
		у т.ч. на основі ОКР молод. спеціаліста	2		2	2		2
		6.040206 Астрономія	10		10	9		9
12	0403 Системні науки та кібернетика	6.040302 Інформатика	42	10	52	31	10	41
		у т.ч. на основі ОКР молод. спеціаліста	18	2	20	14	2	16
13	1301 Соціальне забезпечен- ня	6.130101 Соціальна допомога	24	10	34	25	9	34
		у т.ч. на основі ОКР молод. спеціаліста	5	5	10	5	5	10
		6.130102 Соціальна робота	37	8	45	38	8	46
		у т.ч. на основі ОКР молод. спеціаліста	5	2	7	5	2	7
14	1401 Сфера обслугову- вання	6.140103 Туризм	14	8	22	14	9	23
Всього:			127	40	168	123	39	162
у т.ч. на основі ОКР молод. спеціаліста			9	7	6	1	1	2
			133	98	231	129	98	227

Таблиця 1.3.2

Підготовка спеціалістів

№ п/п	Напрямок підготовки	Спеціальність	Держзамовлення			Контингент		
			денна	заочна	всього	денна	заочна	всього
1	0101 Педагогічна освіта	7.01010101 Дошкільне виховання	18	3	21	18	3	21
		7.01010201 Початкове навчання	10	6	16	10	6	16
		7.01010301 Технологічна освіта	6	6	12	6	6	12
		7.01010501 Корекційна освіта (за нозологіями)	26	15	41	26	15	41
		7.01010601 Соціальна педагогіка	8	8	16	8	8	16
2	0102 Фізичне виховання і спорт	7.01020101 Фізичне виховання	15	0	15	14		14
		7.01020201 Спорт (за видами)	4	3	7	4	2	6
		7.01020301 Здоров'я людини	3	7	10	3	4	7
		7.01020301 Фізична реабілітація	5		5	5	3	8
4	0202 Мистецтво	7.02020201 Хореографія	5	5	10	3	4	7
		7.02020401 Музичне мистецтво	10	2	12	9	2	11
		7.02020501 Образотворче мистецтво	5		5	5		5
		7.02030201 Історія	48	2	50	45	2	47
		7.02030301 Українська мова та література	15	37	52	15	37	52
		7.02030302 Мова та література (із зазначенням мови)	15	2	17	14	2	16
6	0301 Соціально-політичні науки	7.03010101 Соціологія	11	3	14	9	3	12
		7.03010201 Психологія	22	2	24	21	2	23
		7.03010301 Практична психологія	8	1	9	8	1	9
		7.03010401 Політологія	9	3	12	9	3	12

№ п/п	Напрямок підготовки	Спеціальність	Держзамовлення			Контингент		
			денна	заочна	всього	денна	заочна	всього
7	0303 Журналістика	7.03030301 Видавнича справа та редагування	6	3	9	6	3	9
8	0304 Право	7.03040101 Правознавство	12	3	15	12	3	15
9	0305 Економіка і підприємництво	7.03050101 Економічна теорія	8	10	18	7	9	16
10	0306 Менеджмент	7.03060101 Менеджмент організації	5	1	6	5	2	7
11	0401 Природничі науки	7.04010101 Хімія	3		3	3		3
		7.04010201 Біологія	5	2	7	5	2	7
		7.04010401 Географія	5	1	6	5	1	6
		7.04010601 Екологія та охорона навколишнього середовища	3	1	4	2	1	3
12	0402 Фізико-математичні науки	7.04020101 Математика	10	1	11	7	1	8
		7.04020301 Фізика	10	5	15	7	5	12
		7.04030201 Інформатика	3		3	3		3
		7.13010101 Соціальна допомога	5		5	5		5
13	1301 Соціальне забезпечення	7.13010201 Соціальна робота	7	10	17	8	10	18
14	1401 Сфера обслуговування	7.14010301 Туризмознавство	3	1	4	3	1	4
	Всього:		328	143	471	310	141	451

Таблиця 1.3.3

Підготовка магістрів

№ п/п	Напрямок підготовки	Спеціальність	Держзамовлення			Контингент		
			денна	заочна	всього	денна	заочна	Всього
1	0101 Педагогічна освіта	8.01010101 Дошкільна освіта		10	10		10	10
		8.01010201 Початкова освіта		15	15		14	14
		8.01010301 Технологічна освіта		15	15		15	15

		8.01010501 Корекційна освіта (за нозологіями)		30	30		30	30
		8.01010601 Соціальна педагогіка		5	5		5	5
		8.01020301 Здоров'я людини	3		3	3		3
4	0202 Мистецтво	8.02020201 Хореографія		7	7		6	6
		8.02020401 Музичне мистецтво		11	11		11	11
		8.02030201 Історія	37	3	40	37	3	40
		8.02030301 Українська мова та література		15	15		16	16
		8.02030302 Мова та література (із зазначенням мови)		5	5		4	4
6	0301 Соціально-політичні науки	8.03010101 Соціологія	10		10	10		10
		8.03010201 Психологія	27	22	49	27	22	49
		8.03010301 Практична психологія		8	8		8	8
		8.03010401 Політологія		5	5		5	5
		8.04010201 Біологія		2	2		2	2
		8.04010401 Географія		3	3		3	3
12	0402 Фізико-математичні науки	8.04020101 Математика		20	20		20	20
		8.13010101 Соціальна допомога	3		3	3		3
13	1301 Соціальне забезпечення	8.13010201 Соціальна робота		5	5		5	5
		8.18010001 Управління соціальним закладом	10		10	10		10
15	1801 Специфічні категорії	8.18010018 Адміністративний менеджмент	2	9	11	1	9	10
		8.18010020 Управління навчальним закладом	5	9	14	5	9	14
		8.18010021 Педагогіка вищої школи		4	4		4	4
	Всього:		97	203	300	96	201	297

Отже, випуск студентів, зарахованих на навчання за державним замовленням за освітньо-кваліфікаційними рівнями “бакалавр”, “спеціаліст” і “магістр”, загалом відповідає обсягам держзамовлення, затвердженого МОН України, і відповідно

становить: “бакалавр” – денна форма навчання – **1231** особа, заочна – **391** особа; “спеціаліст” – денна форма навчання – **310** осіб, заочна – **141** особа; “магістр” – денна форма навчання – **96** осіб, заочна – **201** особа.

Загальний випуск фахівців, що навчалися на договірних засадах, склав **2665** осіб, у тому числі за спеціальностями:

Таблиця 1.3.4

Бакалаври

Спеціальність	Форма навчання				Всього
	денна	екстерни	заочна	вечірня	
Дошкільна освіта	64		124		188
Початкова освіта	20		54		74
Технологічна освіта			16		16
Корекційна освіта (за нозологіями)	73		111		184
Соціальна педагогіка	13		19		32
Фізичне виховання	7		13		20
Спорт (за видами)	3		6		9
Здоров'я людини	15		15		30
Культурологія	30		7		37
Хореографія	15		46		61
Музичне мистецтво	17		21		38
Образотворче мистецтво	13				13
Дизайн	15				15
Філософія	8		10		18
Історія	2		17		19
Українська мова та література	14		28		42
Мова та література (із зазначенням мови)	78	1	42	23	144
Соціологія	12		4		16
Психологія	32		32	5	69
Практична психологія	26		33		59
Політологія	16		5		21
Видавнича справа	19		28		47

Спеціальність	Форма навчання				Всього
	денна	екстерни	заочна	вечірня	
Правознавство	34	2	24		60
Економічна теорія	11		7		18
Менеджмент організації	33		14		47
Хімія	3				3
Біологія	6		4		10
Географія	14		11		25
Екологія та охорона навколишнього середовища	4		1		5
Математика	5		8		13
Фізика	15		10		25
Інформатика	1		11		12
Соціальна робота	10		23		33
Соціальна допомога	12		14		26
Туризмознавство	8		11		19
Менеджмент соціокультурної діяльності	19		11		30
Документознавство	35				35
Всього:	702	3	780	28	1513

Таблиця 1.3.5

Спеціалісти

Магістри

Спеціальність	Форма навчання				Всього	Форма навчання			Всього
	денна	екстерн	заочна	вечірня		денна	заочна	вечірня	
Дошкільна освіта	7		104		111		30		30
Початкова освіта	2		59		61		43	1	44
Технологічна освіта			11		11		1		1
Корекційна освіта (за нозологіями)	16		289		305		22		22
Соціальна педагогіка	2		21		23		8		8
Фізичне виховання	4		53		57				

Спеціальність	Форма навчання				Всього	Форма навчання			Всього
	денна	екстерн	заочна	вечірня		денна	заочна	вечірня	
Спорт (за видами)			3		3				
Здоров'я людини						3			3
Фізична реабілітація	1		42		43				
Культурологія									
Хореографія			5		5		13		13
Музичне мистецтво			3		3		18		18
Образотворче мистецтво	2				2				
Філософія									
Релігієзнавство			9		9				
Історія			21		21	2	6		8
Українська мова та література	1		31		32		39		39
Мова та література (із зазначенням мови)			90	2	92		53	39	92
Переклад									
Соціологія	2		4		6	5	15		20
Психологія	3		129	1	133		10	10	20
Практична психологія			12		12		27		27
Політологія	12		11		23		6		6
Видавнича справа			13		13				
Правознавство	1		48		49				
Економічна теорія			16		16		3		3
Менеджмент організації			2		2				
Хімія									
Біологія	2		3		5		1		1
Географія	5		6		11	1	3		4
Екологія та охорона навколишнього середовища	1				1				
Математика			31		31		4		4
Фізика	1		21		22	1	3		4
Інформатика									
Освітні вимірювання									
Соціальна робота	9		13		22	1	10		11
Соціальна допомога	9				9				

Спеціальність	Форма навчання				Всього	Форма навчання			Всього
	денна	екстерн	заочна	вечірня		денна	заочна	вечірня	
Туризмознавство			1		1				
Менеджмент соціокульт. діял.	7				7				
Адміністративний менеджмент							7		7
Управління навчальним закладом						1	41		42
Педагогіка вищої школи							11		11
Управління інноваційною діяльністю						3			3
Дорадництво							6		6
Всього:	87		1051	3	1141	17	380	50	447

Отже, випуск фахівців **контрактної** форми навчання за освітньо-кваліфікаційними рівнями є таким:

– освітньо-кваліфікаційний рівень “бакалавр” здобули **1 513** осіб, зокрема 702 особи денної форми навчання, 808 осіб – заочної та вечірньої, 3 екстерни;

– освітньо-кваліфікаційний рівень “спеціаліст” здобули **1 141** студент, зокрема 87 студентів денної форми навчання, 1 054 студенти – заочної та вечірньої;

– освітньо-кваліфікаційний рівень “магістр” здобули **447** студентів, зокрема 17 студентів денної форми навчання, 430 студентів – заочної та вечірньої.

Загальний випуск фахівців у 2016 році з урахуванням контингенту всіх форм фінансування характеризується такими показниками:

– освітньо-кваліфікаційний рівень “бакалавр” здобули **3 135** студентів, зокрема 1933 студенти денної форми навчання, 1 202 студенти – заочної та вечірньої;

– освітньо-кваліфікаційний рівень “спеціаліст” здобули **1 592** студенти, зокрема 397 студентів денної форми навчання,

1 195 студентів – заочної та вечірньої;

– освітньо-кваліфікаційний рівень “магістр” здобули 744 студенти, зокрема 113 студентів денної форми навчання, 631 студент – заочної та вечірньої.

Всього у 2015–2016 н. р. на договірних засадах в університеті навчалось 7 858 студентів, зокрема на денній формі навчання – 3083 особи, на заочній – 4 636 осіб, на вечірній – 139 осіб. Договори на навчання студентів за кошти фізичних та юридичних осіб відповідають Типовому договору, затвердженому наказом МОН України від 11.03.2002 р. № 183. Контингент студентів університету за напрямками і спеціальностями знаходиться у межах ліцензованого обсягу.

Аналіз випуску фахівців у 2016 році свідчить, що незважаючи на певні об’єктивні та суб’єктивні фактори розбіжність планової і реальної кількості випускників зменшилася і складає 87 осіб (99 осіб минулого року). За освітньо-кваліфікаційними рівнями загальні показники виконання плану держзамовлення з випуску фахівців у 2016 році подані в таблиці 1.4.5.

Таблиця 1.3.6

Відхилення від плану держзамовлення з випуску фахівців у 2015-2016 н. р.

Показники випуску	ОКР “бакалавр”		ОКР “спеціаліст”		ОКР “магістр”	
	денна	заочна	денна	заочна	денна	заочна
План	1279	407	328	143	97	203
Факт	1231	391	310	141	96	201
Відхилення від плану держзамовлення за напрямками/спеціальностями						
Перевиконання	0	0	0	0	0	0
Недовиконання	48	16	18	2	1	2

Серед них є студенти, відраховані через академічну неуспішність або невиконання навчального плану; або відраховані як такі, що повністю виконали теоретичний та практичний курс навчання, але не склали державний іспит та/або не захистили кваліфікаційну роботу. Не завжди вдається компенсувати

недовиконання плану випуску за рахунок переведення студентів контрактної форми на бюджет; у більшості випадках було неможливо через відсутність на певних напрямках (спеціальностях) контрактних студентів.

Варто відзначити, що рух студентів здійснюється через Єдину державну електронну базу “Освіта” (ЄДЕБО), отже виправляти /приховувати власні помилки чи недбалість буде вкрай складно.

Хочеться звернути особливу увагу на забезпечення випускників документами про вищу освіту державного зразка. Як і минулого року, замовлення та виготовлення дипломів було повністю покладене на вищі навчальні заклади. Дипломи випускникам було видано вчасно.

1.4. Навчальне навантаження. Організація самостійної роботи студентів

Загальне педагогічне навантаження професорсько-викладацького складу університету у 2015/2016 н. р. становило 749 238 годин, аудиторне навантаження – 440 008 годин (58,7%), зокрема лекційних занять – 148 985 годин, лабораторних занять – 78 690 годин, практичних (семінарських) занять – 203037 годин, індивідуальної роботи – 9296 годин, позааудиторної навчальної роботи – 309 230 годин (41,3%). Для організації та проведення педагогічних практик було заплановано 44 943 години, на керівництво дипломними та магістерськими роботами – 79 937 годин (рис. 1.4.1).

Для виконання вищевказаних обсягів навчальної роботи наказом № 491 від 07 жовтня 2015 року затверджено 1280 ставок науково-педагогічних працівників, розподілених між 118 кафедрами університету.



Рис. 1.4.1. Структура педагогічного навантаження в 2015/2016 н. р.

Середній обсяг фактично виконуваної навчальної роботи викладачем університету в минулому навчальному році складав 585 годин. Індивідуальне навчальне навантаження відповідно до посад професорсько-викладацького складу розподілялось у таких межах:

Професор	– 480 – 580 год.
Доцент	– 480 – 590 год.
Старший викладач	– 590 – 600 год.
Викладач, асистент	– 590 – 600 год.

Обсяг загальноуніверситетського педагогічного навантаження на 99,7% виконано протягом вересня-червня 2015–2016 н. р., а 0,3% загального обсягу виконано впродовж літнього періоду (літня педагогічна практика).

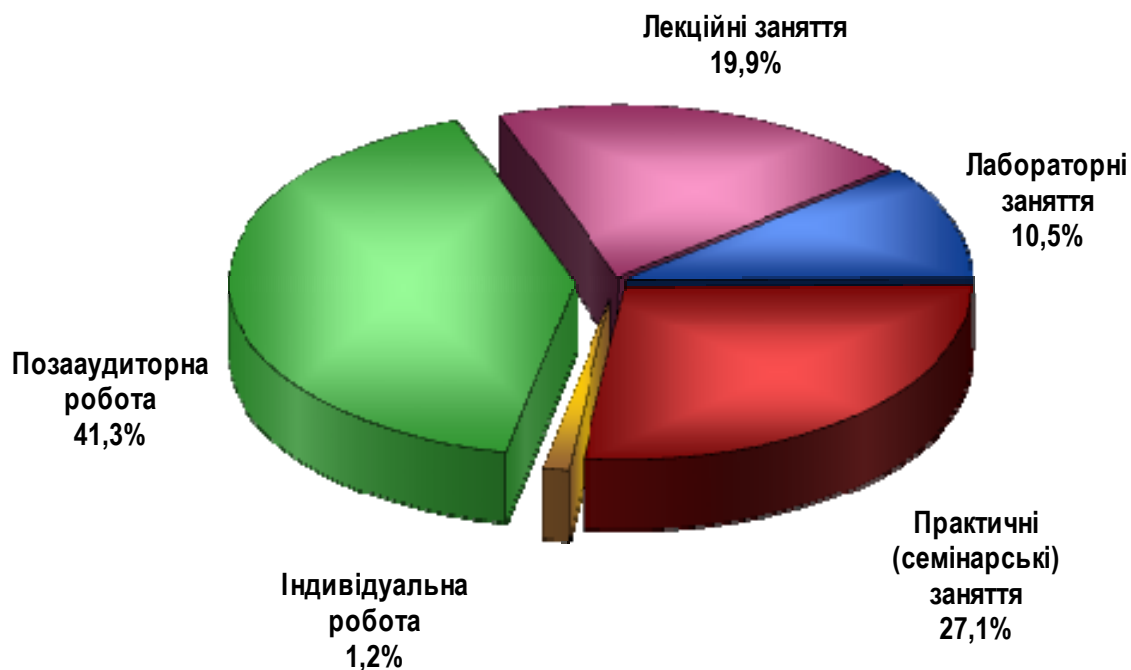
Розподіл відносного обсягу навчальної роботи в розрізі інститутів у 2015–2016 н. р. представлено на рис. 1.4.2.



Рис. 1.4.2. Відносні обсяги педагогічного навантаження

По інститутам у 2015–2016 н. р.

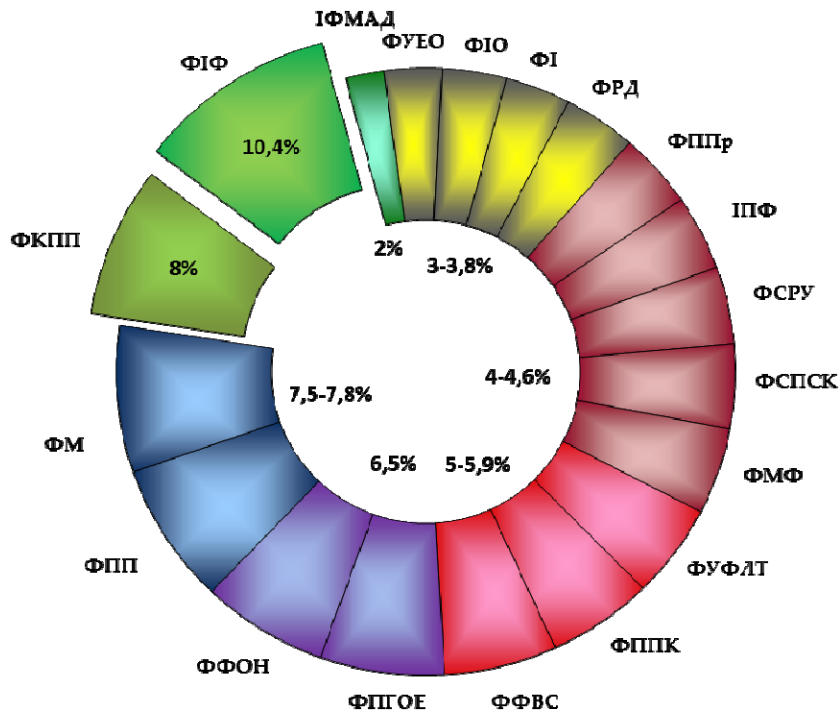

Рис. 1.4.3. Контингент студентів університету

Фактичний контингент студентів університету в 2015–2016 н. р. становить 15334 особи, зокрема за формами навчання (рис. 1.4.3):

- денна форма навчання – 8685 осіб (рис. 1.4.4);
- заочна форма навчання – 6506 осіб;
- вечірня форма навчання – 143 особи.

У 2015/2016 н. р. загальна кількість аспірантів всіх років навчання становила 559 осіб (денна форма навчання – 291 особа, заочна – 268 осіб), з них 614 осіб навчалися за рахунок коштів держбюджету, а 236 осіб – за кошти фізичних та юридичних осіб. Докторантів цього навчального року налічувалось 55 осіб.

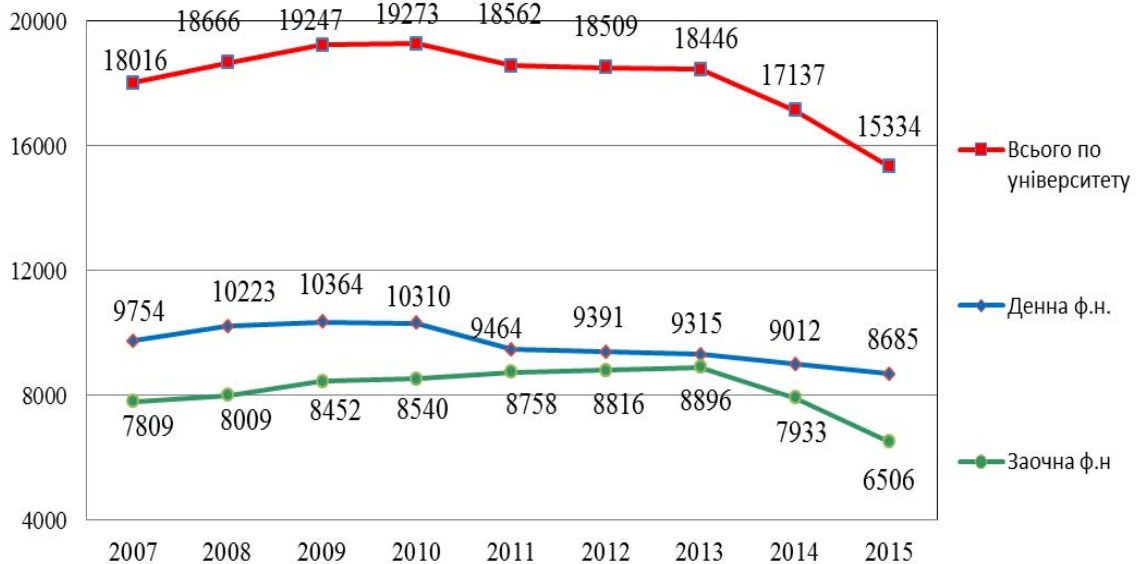

Рис. 1.4.4. Контингент студентів університету денної форми навчання



Рис. 1.4.5. Структура контингенту університету за формами навчання в 2015–2016 н. р.

Контингент студентів, що навчався за магістерськими програмами в НПУ імені М. П. Драгоманова в 2015–2016 н. р., склав 2029 магістрантів усіх форм навчання (рис. 1.4.6).

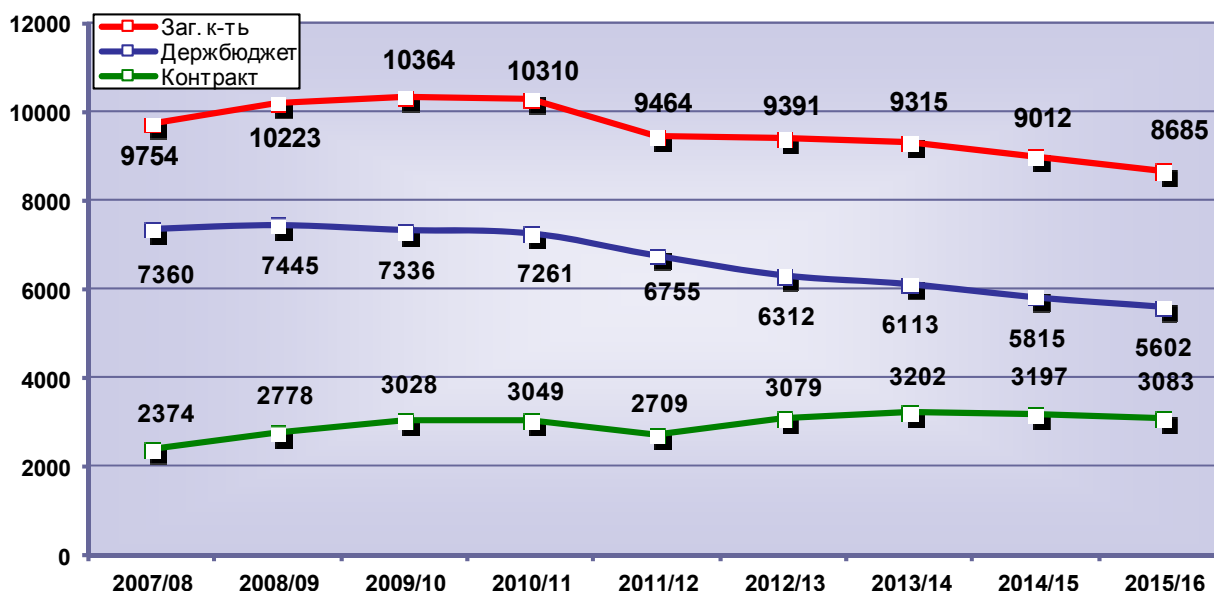

Рис. 1.4.6. Контингент магістрантів університету

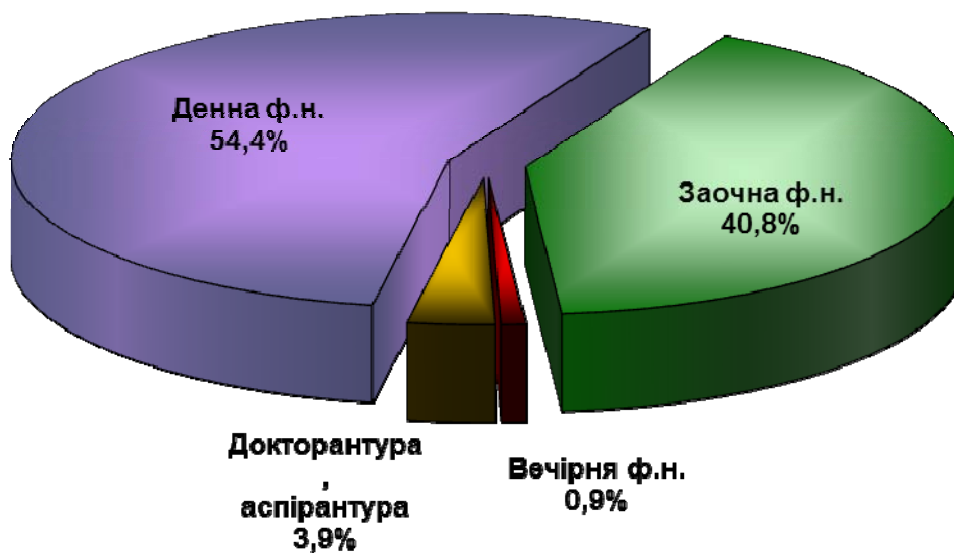
У 2015–2016 н. р. студенти 2-5 курсів усіх спеціальностей і форм навчання та освітньо-кваліфікаційних рівнів навчалися за робочими навчальними планами, розробленими на основі затверджених в установленому порядку навчальних планів, створених з урахуванням принципів кредитно-трансферної системи, яка передбачає надання пріоритету самостійній роботі студентів під відповідним контролем викладача.

Студенти перших курсів у 2015/16 н. р. навчалися за робочими навчальними планами, розробленими відповідно до наказу МОН України від 26 січня 2015 року № 47 “Про особливості формування навчальних планів на 2015/2016 н. р.”; рішення Вченої ради університету від 27 листопада 2014 року “Про структуру освітньо-професійних (освітньо-наукових програм першого (бакалавр) та другого (магістр) рівнів вищої освіти”; “Методичних рекомендацій з розробки освітньо-професійних і освітньо-наукових програм та навчальних планів першого і другого рівнів вищої освіти”, затверджених рішенням Вченої ради університету 25 грудня 2014 року (протокол № 5); наказу ректора університету від 14 квітня 2015 року № 163 “Про затвердження переліку обов’язкових дисциплін для підготовки фахівців освітніх ступенів бакалавра і магістра.

Неупереджений аналіз досягнутих результатів свідчить, що запровадження модульних інноваційних технологій навчальної діяльності активізує навчальну та науково-дослідну роботу студентів, підвищує зацікавленість в оволодінні знаннями, а що найголовніше – стимулює їх систематичну самостійну роботу.

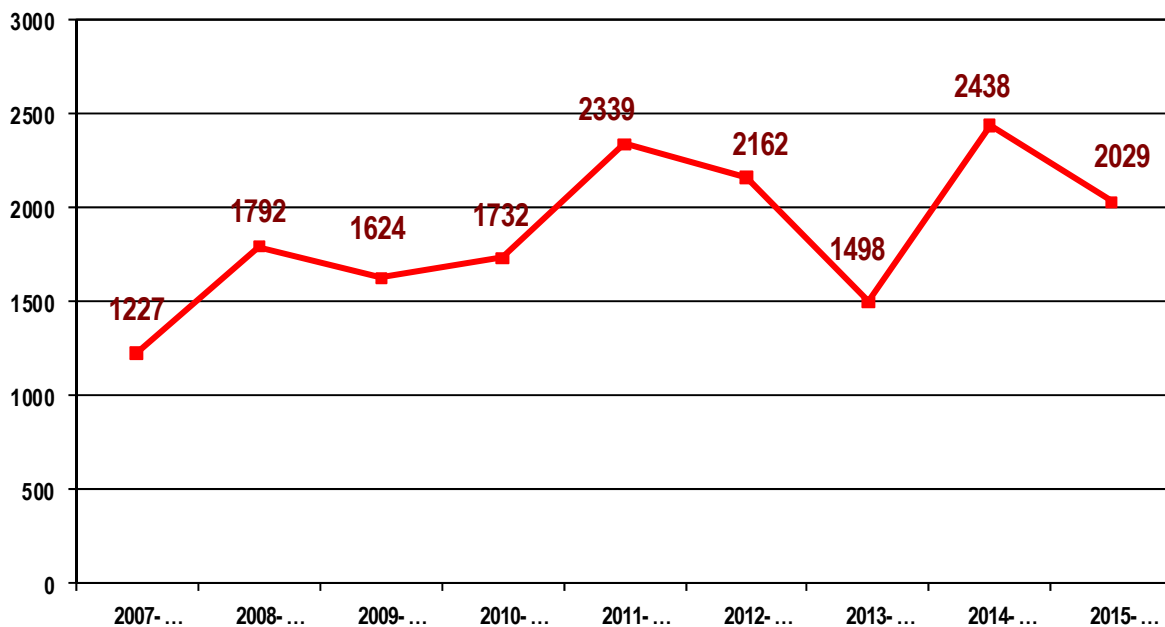
Кафедрами університету самостійна робота студентів розглядається як органічна та абсолютно необхідна складова навчального процесу. Викладачами з кожної навчальної дисципліни розроблено методичні комплекси для забезпечення самостійної роботи студента відповідно до сучасних вимог (у тому числі в електронному вигляді). Їх основою є ретельно відібраний навчальний матеріал, який виноситься для самостійного опрацювання студентами з урахуванням рекомендацій щодо бюджету часу, необхідного для опрацювання матеріалу студентом.

Самостійна робота студентів організована згідно з

затвердженими кредитно-модульними робочими навчальними програмами та графіками модульного контролю кожної кафедри. У програмі кожного навчального курсу передбачені завдання і проблемні питання для самостійної роботи студентів. Для організації самостійної роботи студентів викладачі кафедр використовують широкий спектр видів робіт: виконання творчих завдань; робота з першоджерелами, підручниками; підготовка письмових повідомлень; розробка структурно-логічних схем лекцій; виконання різного виду творчих завдань (складання кросвордів, підготовка сценаріїв, тренінгів).

Завдання для самостійної роботи диференціюються з урахуванням досвіду навчальної діяльності студентів у вищому навчальному закладі, специфіки навчального предмета, освітньо-кваліфікаційного рівня, за яким студенти здобувають вищу освіту. Тому завдання з навчальних дисциплін різні за характером: репродуктивні, творчі, комбіновані. Особлива увага приділяється організації самостійної роботи студентів I курсів університету. Студентам старших курсів (особливо магістрантам) пропонуються завдання науково-пошукового змісту, зокрема такі, як: розв'язування ситуативних педагогічних завдань; написання творів; розробка конспектів занять, дидактичних ігор, діагностичних методик; проведення спостережень за дітьми в різних видах діяльності; самостійне опрацювання інформаційних джерел, побудова формальних схем політичного прогнозування; аналіз соціологічних закономірностей політичного середовища тощо. Значне місце в самостійній роботі студентів університету посідає виконання науково-дослідних завдань. Так, за рішенням Вченої ради факультету історичної освіти, індивідуальні навчально-дослідні завдання (ІНДЗ) є визначальною формою самостійної роботи.

Ефективним методом організації самостійної роботи студентів є запроваджені факультетом соціально-психологічних наук та управління виконання студентами творчих проектів, що дає змогу формувати у майбутніх фахівців професійні навички менеджерів та актуалізує їх організаційні й аналітичні здібності.

Для методичного супроводу самостійної роботи студентів

широко використовуються наявні можливості web-порталу університету та інтернет-сайти факультетів. На сайтах факультетів розміщено електронні підручники, методичні матеріали, тексти лекцій, завдання для лабораторних робіт, вимоги до написання курсових і кваліфікаційних робіт та багато іншого матеріалу, який може бути корисним для організації самостійної роботи студентів. Це забезпечує можливість одночасного звернення до багатьох джерел навчальної інформації великої кількості студентів, спілкування за допомогою мережі Інтернет студентів між собою та з викладачами. До послуг студентів університету Центри електронного навчання, розміщені в навчальних корпусах університету.

Важливе місце в організації самостійної роботи студентів відведено контролю за її виконанням. З цією метою викладачами кафедр складаються графіки контролю самостійної роботи студентів з фахових навчальних дисциплін на кожний семестр, в якому визначається дисципліна, розділ навчальної програми, що виноситься на самостійне опрацювання, завдання, форма контролю, термін виконання.

Контроль за самостійною роботою студентів проводиться в різних формах: під час семінарських та лабораторних занять; у вигляді колоквиумів та контрольних робіт; шляхом перевірки рефератів з опрацьованих тем та проблем; під час індивідуальних та групових консультацій; у вигляді тестової форми поточного і підсумкового контролю знань; у формі педагогічних есе, анотацій до першоджерел, захистів авторських проектів, тьюторських занять. Наприклад, на кафедрі теорії і методики навчання природничо-географічних дисциплін одним із способів здійснення навчальної діяльності є застосування викладачами алгоритмів виконання конкретних професійних дій учителя. До всіх видів самостійної роботи студентів запропоновані необхідні для опрацювання інформаційні джерела та алгоритми їх виконання (зразки таблиць, схем, складених планів-конспектів, дидактичних матеріалів тощо). Такий алгоритмічний підхід до виконання навчально-методичних завдань, забезпечення студентів необхідною інформацією та обладнанням, наявність взірців оформлення

результатів самостійної діяльності та готовності викладачів здійснювати своєчасну консультаційну та контрольну роботу є важливими складовими навчального середовища, орієнтованого на формування майбутніх учителів потреби в знаннях та умінь самостійно працювати.

Для успішного вивчення навчальних дисциплін викладачі університету проводять спеціальні методичні семінари, на яких ознайомлюють студентів з методикою опрацювання науково-методичної літератури. З метою методичної допомоги студентам і викладачам упродовж кількох років успішно функціонує “віртуальний методичний кабінет”, в якому для студентів передбачено спеціальні рубрики, зокрема: “Педагогічна практика”, “На допомогу студентам, що навчаються за індивідуальним графіком”, “На допомогу магістрантам в організації і проведенні асистентської практики”, “Напрями здійснення науково-дослідної роботи студентів (НДРС)” та інші.

З метою удосконалення організації самостійної роботи студентів проводиться робота щодо відновлення функціонування філій університетської бібліотеки в студентських гуртожитках.

1.5. Практична підготовка майбутніх фахівців

Практична складова навчально-виховного процесу є визначальною частиною освітньо-професійної програми підготовки висококваліфікованих фахівців. Ступінь готовності студентів до майбутньої професійної діяльності визначається рівнем сформованості професійних здібностей студентів на основі закріплення та розширення теоретичних і методичних знань зі спеціальності та вироблення умінь й навичок свідомо застосовувати їх в самостійній викладацько-творчій роботі.

У 2015–2016 н. р. відповідно до вимог Закону України “Про вищу освіту” університет перейшов на нові програми підготовки

здобувачів вищої освіти за ступенями бакалавра та магістра. В нових навчальних планах значно збільшився обсяг навчального навантаження з практичної підготовки фахівця порівняно з теоретичною, зазнала суттєвих змін і сама структура практичної підготовки студентів.

Таким чином, система практичної підготовки студентів ступеня бакалавра в НПУ імені М. П. Драгоманова містить навчальні практики з фаху та виробничі практики безпосередньо на робочому місці.

Навчальні практики розпочинаються з перших курсів навчання, їх метою є початкове ознайомлення з майбутньою професією в установах та організаціях або вони безпосередньо пов'язані з фаховими дисциплінами, і проводяться на базі науково-навчальних центрів та лабораторій університету або інститутів Академії наук України. Найбільшу тривалість (до 14 тижнів) такі практики мають на факультеті природничо-географічної освіти та екології.



Рис. 1.5.1. Практична підготовка студентів ступеня бакалавра в НПУ імені М. П. Драгоманова

З метою підвищення естетично-культурного рівня майбутніх вчителів в університеті запроваджено безвідривну навчальну культурологічну практику тривалістю 4 тижні. Така практика проводиться на базі культурних закладів та мистецьких центрів столиці.

Основними видами практик студентів-бакалаврів педагогічних спеціальностей є пропедевтична (навчальна педагогічна), організаційно-виховна та виробничі педагогічні практики в загальноосвітніх навчальних закладах.

Пропедевтична практика виступає підготовчою ланкою до виробничих педагогічних практик. Головна мета цієї практики – ознайомлення студентів з системою навчально-виховної та позакласної роботи школи; вивчення досвіду роботи вчителів-предметників та класних керівників.

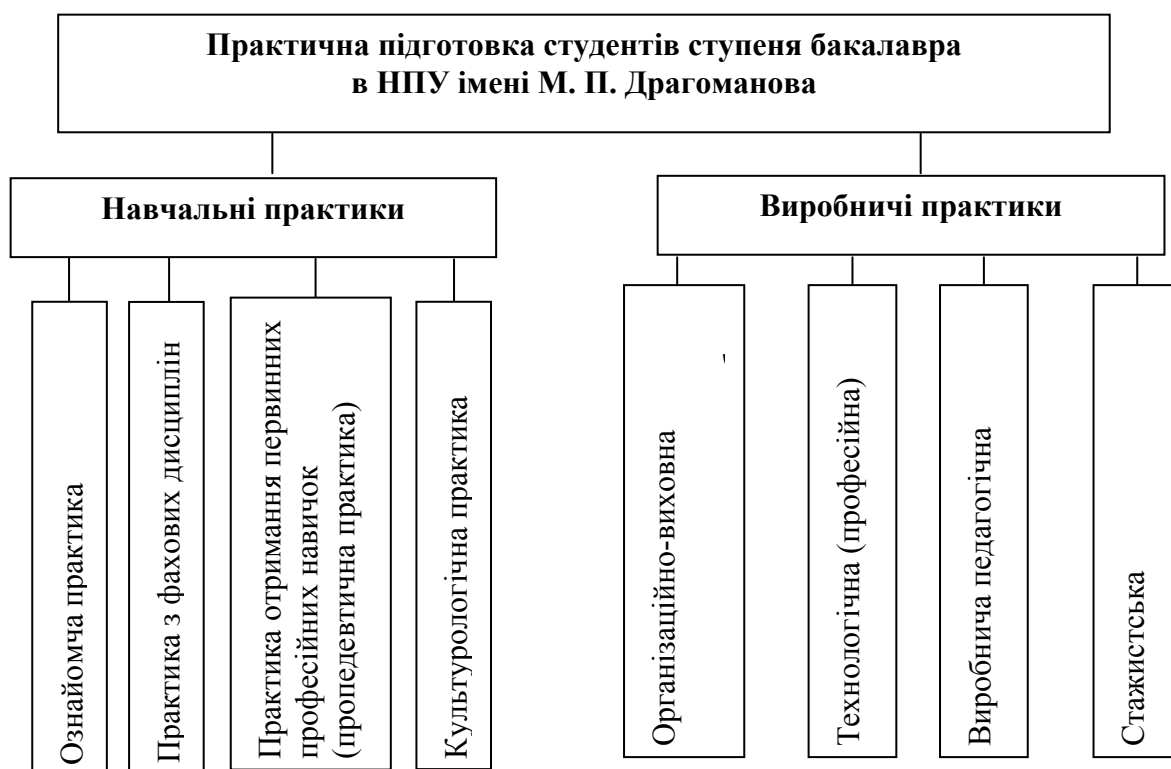
Організаційно-виховна практика проводиться в літніх оздоровчих дитячих таборах, позашкільних закладах освіти і має на меті сформувати у студентів комплекс професійно-педагогічних навичок з організації групової та індивідуальної роботи з дітьми та підлітками.

Базами для проходження організаційно-виховної практики, з якими підписано угоди про співробітництво на 2016 рік, є:

- ДЗСТ “Верховина” (с. Верховина, Івано-Франківська обл.);
- ДЗОВ “Юний романтик” (м. Одеса);
- КО “Сонячний берег” (кур. Сергіївка, Одеська обл.);
- ДПЗОВ “Променистий” (м. Буча, Київська обл.);
- ДОТ “Дружба” (м. Ірпінь, Київська обл.).

Максимально наближають студента до його майбутньої професійної діяльності виробничі практики. Зміст і характер діяльності студентів під час цих практик відрізняється більшою різноманітністю і самостійністю. Під керівництвом досвідчених викладачів методичних кафедр університету та провідних фахівців установи, організації чи підприємства студенти мають змогу пройти первинну апробацію своїх здібностей та майстерності.



Рис. 1.5.2. Практична підготовка студентів ступеня магістра в НПУ імені М. П. Драгоманова

У 2015–2016 н. р. відділом практичної підготовки організовано роботу зі створення навчально-методичного комплексу “Опис практичної підготовки студентів НПУ імені М. П. Драгоманова” та оновленого комплексу “Збірник наскрізних програм практик за спеціальностями університету” відповідно до нових навчальних планів підготовки фахівців з вищою освітою.

Діяльність кафедр університету щодо планування, організації та контролю за проведенням практик студентів здійснюється згідно з нормативними документами Міністерства освіти і науки України, Порядком організації практик студентів НПУ імені М. П. Драгоманова, затвердженого рішенням Вченої ради НПУ імені М. П. Драгоманова від 23.09.2010, та наказами по університету.

Наказом ректора № 410 від 26.08.2015 затверджено графік навчального процесу НПУ імені М. П. Драгоманова (зокрема,

графік проведення практик в університеті) на 2015–2016 н. р. за напрямками (спеціальностями). На сьогодні в університеті проводиться 649 різних видів практик. Систематично ведеться робота з удосконалення організації та змісту практичної підготовки, оновлення програм практик, впровадження європейських принципів її оцінювання.

Щорічне університетське видання, яке представляє нормативно-правові документів з питань організації “Матеріали з організації практичної підготовки в НПУ імені М. П. Драгоманова” використовується методистами, керівниками практики, працівниками відділу практичної підготовки Навчально-методичного центру для забезпечення якісних організаційних умов практичної підготовки майбутніх фахівців.

Виробничі практики студентів університету проводяться на відповідних базах практики. В університеті сформовано єдиний реєстр баз практик НПУ імені М. П. Драгоманова. Він налічує:

- 393 навчально-виховні заклади, серед них:
 - 205 загальноосвітніх шкіл, ліцеїв, гімназій,
 - 79 дошкільних навчальних закладів,
 - 47 спеціальних навчально-виховних закладів,
 - 24 позашкільних навчальних заклади,
 - 5 професійно-технічних навчальних закладів,
 - 28 вищих навчальних закладів всіх рівнів акредитації,
 - 5 дитячих оздоровчих таборів;
- 95 державних та громадських установ;
- 35 соціальних служб;
- 43 реабілітаційних заклади та медичні установи;
- 46 підприємств державної та приватної форм власності.

З вищеназваними закладами укладено відповідні угоди. Перелік базових закладів освіти м. Києва для проходження практик студентами НПУ імені М. П. Драгоманова погоджено з Департаментом **освіти і науки, молоді та спорту** виконавчого

органу Київської міської ради (Київської міської державної адміністрації) терміном до 2020 року.

За організаційної підтримки відділу практичної підготовки випусковими та методичними кафедрами підготовлено до друку Довідник “Бази практик для проведення виробничих педагогічних практик студентами НПУ імені М. П. Драгоманова”.

Студенти випускних курсів, які працюють за фахом, проходять практику за індивідуальними планами практик, затвердженими в установленому порядку, за місцем працевлаштування.

Практикою студентів керують досвідчені викладачі університету. У 2015–2016 н. р. кадровий склад керівників практики від факультетів є таким (рис. 1.5.3, рис. 1.5.4, таблиця 1.5.1, таблиця 1.5.2):



Рис. 1.5.3. Кадровий склад керівників практики студентів (%) (осінній семестр 2015–2016 н. р.)

Таблиця 1.5.1

Кадровий склад керівників практики студентів (осінній семестр)

№ з/п	Інститут	Загальна кількість керівників практики від інституту	в тому числі			
			професорів	доцентів	старших викладачів	викладачів (асистентів)
1	Інженерно-педагогічний факультет	9	0	6	1	2
2	Факультет іноземної філології	38	6	12	16	4
3	Факультет інформатики	10	4	4	1	1
4	Факультет історичної освіти					
5	Факультет корекційної педагогіки та психології	117	31	69	16	1
6	Факультет магістратури, аспірантури і докторантури	20	9	8	3	0
7	Факультет мистецтв	34	4	9	17	4
8	Факультет педагогіки та психології	82	8	30	24	20
9	Факультет перепідготовки та підвищення кваліфікації	43	6	9	6	22
10	Факультет політології та права	19	9	9	1	0
11	Факультет природничо-географічної освіти та екології	26	4	20	0	2
12	Факультет соціально-психологічних наук та управління	117	29	52	24	12
13	Факультет української філології та літ. творчості імені Андрія Малишка	41	12	22	2	5
14	Факультет фізичного виховання і спорту	17	2	4	5	6
15	Фізико-математичний факультет	13	1	4	5	3
16	Факультет філософської освіти і науки	41	18	9	8	6
17	Вечірній факультет	21	5	7	4	5
Всього:		639	148	268	132	91

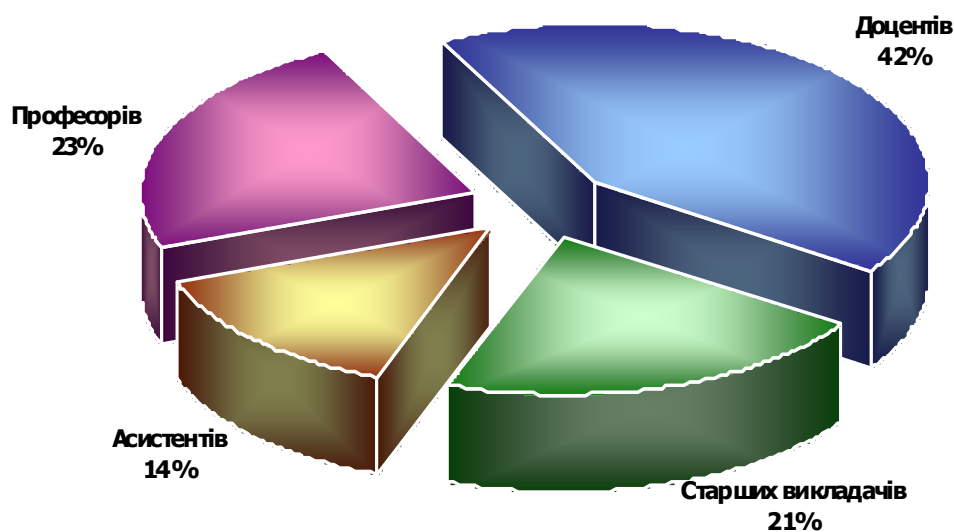

Рис. 1.5.4. Кадровий склад керівників практики студентів (%)
(весняний семестр 2015–2016 н. р.)

Таблиця 1.5.2

Кадровий склад керівників практики студентів (весняний семестр)

№ з/п	Інститут	Загальна кількість керівників в практики від інституту	в тому числі			
			професорів	доцентів	старших викладачів	викладачів (асистентів)
1	Інженерно-педагогічний факультет	27	5	16	0	6
2	Факультет іноземної філології	102	17	23	52	10
3	Факультет інформатики	31	10	18	2	1
4	Факультет історичної освіти					
5	Факультет корекційної педагогіки та психології	273	60	151	46	16
6	Факультет магістратури, аспірантури і докторантури	0	0	0	0	0
7	Факультет мистецтв	67	10	28	24	5
8	Факультет педагогіки та психології	152	26	64	38	24
9	Факультет перепідготовки та підвищення кваліфікації	19	4	5	1	9
10	Факультет політології та права	9	2	4	2	1
11	Факультет природничо-географічної освіти та екології	40	8	31	0	1

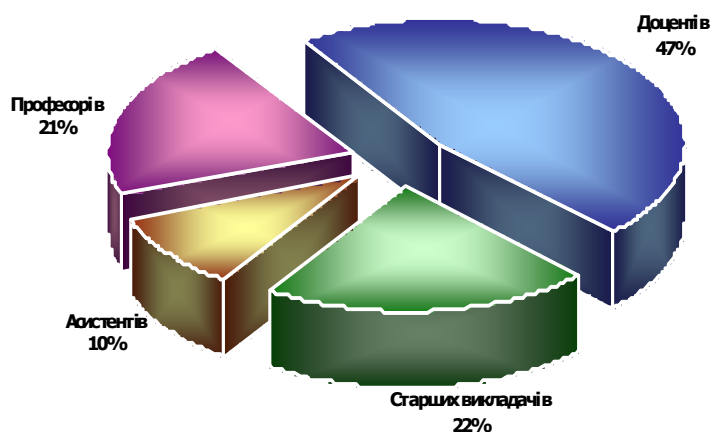
№ з/п	Інститут	Загальна кількість керівників в практиці від інституту	в тому числі			
			професорів	доцентів	старших викладачів	викладачів (асистентів)
12	Факультет соціально-психологічних наук та управління	156	37	80	28	11
13	Факультет української філології та літ. творчості імені Андрія Малишка					
14	Факультет фізичного виховання і спорту	21	2	8	9	2
15	Фізико-математичний факультет					
16	Факультет філософської освіти і науки	48	15	15	8	10
17	Вечірній факультет	29	6	10	10	3
Всього:		974	202	453	220	99

Отже, з огляду на кадрове забезпечення практичної підготовки, керівництво та організацію практики покладено переважно на професорсько-викладацький склад з вченими званнями і науковими ступенями (67% від загальної кількості керівників практики в університеті).

Підсумки професійної діяльності студентів під час практики підбиваються на звітній конференції, всі завдання практики визначаються певною кількістю балів за 100-бальною шкалою ECTS, що дає змогу зробити оцінювання практики більш об'єктивним.

Аналіз успішності з практики у 2015–2016 н. р. свідчить, що більшість студентів-практикантів виявили високий рівень практичної фахової підготовки, достатній рівень навчальних та наукових досягнень, розуміння сучасних підходів до проведення самостійної професійної діяльності (таблиця 1.5.3, таблиця 1.5.4).

Таблиця 1.5.3

Успішність студентів за результатами практики (осінній семестр 2015–2016 н. р.)

№ з/п	Інститут	Загальна кількість студентів	Оцінка за практику						Абсолютна успішність		Якісні показники	
			"А"	"В", "С"	"D", "Е"	"FX"	"F"	осіб	%	осіб	%	
1.	Інженерно-педагогічний факультет	49	33	13	1	0	2	47	95,9%	46	93,9%	
2.	Факультет іноземної філології	105	76	23	6	0	0	105	100,0%	99	94,3%	
3.	Факультет інформатики	95	55	25	6	4	5	86	90,5%	80	84,2%	
4.	Факультет історичної освіти											
5.	Факультет корекційної педагогіки та психології	394	270	124	0	0	0	394	100,0%	394	100,0%	
6.	Факультет магістратури, аспірантури і докторантури	57	19	28	8	0	2	55	96,5%	47	82,5%	
7.	Факультет мистецтв	271	169	67	14	0	21	250	92,3%	236	87,1%	
8.	Факультет педагогіки та психології	587	355	193	37	2	0	585	99,7%	548	93,4%	
9.	Факультет підготовки та підвищення кваліфікації	532	375	133	19	5	0	527	99,1%	508	95,5%	
10.	Факультет політології та права	46	31	10	5	0	0	46	100,0%	41	89,1%	

№ з/п	Інститут	Загальна кількість студентів	Оцінка за практику					Абсолютна успішність		Якісні показники	
			"A"	"B", "C"	"D", "E"	"FX"	"F"	осіб	%	осіб	%
11.	Факультет природничо-географічної освіти та екології	80	52	22	6	0	0	80	100,0%	74	92,5%
12.	Факультет соціально-психологічних наук та управління	798	448	260	86	3	1	794	99,5%	708	88,7%
13.	Факультет української філології та літературної творчості імені Андрія Малишка	182	119	57	6	0	0	182	100,0%	176	96,7%
14.	Факультет фізичного виховання і спорту	103	28	45	18	12	0	91	88,3%	73	70,9%
15.	Фізико-математичний факультет	156	73	67	3	13	0	143	91,7%	140	89,7%
16.	Факультет філософської освіти і науки	292	145	86	42	19	0	273	93,5%	231	79,1%
17.	Вечірній факультет	99	76	22	1	0	0	99	100,0%	98	99,0%
Всього:		3846	2324	1175	258	58	31	3757	97,7%	3499	91,0%

Таблиця 1.5.4

Успішність студентів за результатами практики (весняний семестр 2015–2016 н. р.)

№ з/п	Інститут	Загальна кількість студентів	Оцінка за практику					Абсолютна успішність		Якісні показники	
			"А"	"В", "С"	"D", "Е"	"FХ"	"F"	осіб	%	осіб	%
1.	Інженерно-педагогічний факультет	155	86	52	10	3	4	148	95,5%	138	89,0%
2.	Факультет іноземної філології	685	448	198	33	6	0	679	99,1%	646	94,3%
3.	Факультет інформатики	264	133	77	30	6	18	240	90,9%	210	79,5%
4.	Факультет історичної освіти										
5.	Факультет корекційної педагогіки та психології	1943	1001	879	61	0	2	1941	99,9%	1880	96,8%
7.	Факультет мистецтв	394	171	151	45	0	27	367	93,1%	322	81,7%
8.	Факультет педагогіки та психології	1346	867	435	36	2	6	1338	99,4%	1302	96,7%
9.	Факультет перепідготовки та підвищення кваліфікації	193	104	73	16	0	0	193	100,0%	177	91,7%
10.	Факультет політології та права	83	46	18	12	7	0	76	91,6%	64	77,1%
11.	Факультет природничо-географічної освіти та екології	208	99	78	30	0	1	207	99,5%	177	85,1%

№ з/п	Інститут	Загальна кількість студентів	Оцінка за практику					Абсолютна успішність		Якісні показники	
			"А"	"В", "С"	"D", "E"	"FX"	"F"	осіб	%	осіб	%
12.	Факультет соціально-психологічних наук та управління	1004	533	367	89	2	13	989	98,5%	900	89,6%
13.	Факультет української філології та літературної творчості імені Андрія Малишка										
14.	Факультет фізичного виховання і спорту	185	58	46	25	56	0	129	69,7%	104	56,2%
15.	Фізико-математичний факультет										
16.	Факультет філософської освіти і науки	217	124	57	22	14	0	203	93,5%	181	83,4%
17.	Вечірній факультет	83	48	30	5	0	0	83	100,0%	78	94,0%
	Всього:	6760	3718	2461	414	96	71	6593	97,5%	6179	91,4%

Найвищі якісні показники успішності за 2015–2016 н. р. показують студенти факультету корекційної педагогіки та психології (99%), вечірнього факультету (97%), факультету педагогіки та психології (96%), факультету іноземної філології (94%).

Якісні показники успішності з практики залишаються стабільними і становлять 90-92% (рис. 1.5.5) за останні шість років.



Рис. 1.5.5. Якісні показники успішності студентів з практики (%) за навчальними роками

Це дає підстави стверджувати, що в цілому студенти-практиканти НПУ імені М. П. Драгоманова усвідомили основні вимоги і успішно виконали завдання виробничих та навчальних практик.

Під час практики студенти використовують як традиційні, так і інноваційні форми роботи, впроваджують інтерактивні технології навчання, виступають ініціаторами проведення нових факультативних курсів, створюють гуртки дитячої творчості.

Питання практичної підготовки студентів обговорюється під час засідань вчених рад факультетів, Вченої ради НПУ імені М. П. Драгоманова, ректорату університету, Науково-методичної ради університету.

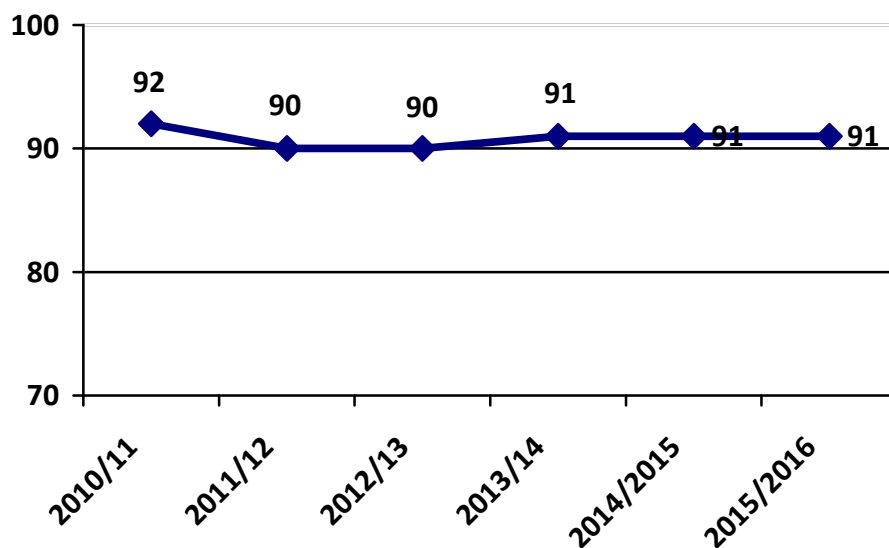
Для забезпечення реалізації основних напрямків перебудови вищої освіти, підвищення якості навчання студентів та їх практичної підготовки в університеті продовжується робота над пошуком нових форм проведення практик, виробленням сучасних критеріїв і показників ефективності їх проведення (з урахуванням європейських вимог), продовжується розробка системи галузевих зв'язків між роботодавцями та університетом для забезпечення здобуття студентами професійних навичок під час проходження виробничої практики та з метою їх майбутнього працевлаштування.

Враховуючи зростання вимог ринку праці до практичних результатів освітньої діяльності, університет продовжує роботу над впровадженням інноваційних технологій до реалізації практичної підготовки випускника з метою зменшення часу його адаптації на робочому місці.

1.6. Моніторинг якості освіти в університеті. Форми і методи контролю за навчально- виховним процесом

Згідно із стратегією розвитку Національного педагогічного університету імені М. П Драгоманова “П’ять кроків назустріч прогресу”, окресленої ректором вишу, академіком В. П. Андрущенком, перший крок визначився як завдання модернізації педагогічної освіти в контексті філософії нового закону “Про вищу освіту”, концепції підготовки вчителя до реалізації проекту Міністерства освіти і науки України “Нова школа. Простір освітніх можливостей”. Загальний пріоритет розвитку загальної середньої та вищої освіти сконцентрований на понятті “якість освіти”.

Відповідно до вищезгаданого закону, якість освіти – це рівень здобутих особою знань, умінь, навичок, інших компетенцій, що відображає її компетентність відповідно до стандартів вищої освіти

(ст. 1, п. 1, п. 23). Система якості вищої освіти університету забезпечується комплексним поєднанням двох підсистем: внутрішньої і зовнішньої.

Система внутрішнього забезпечення якості освіти в університеті передбачає здійснення таких заходів:

- визначення чинників вибору університету вступниками за результатами анкетування;

- визначення принципів та процедур забезпечення якості вищої освіти відповідно до кваліфікаційної характеристики, Національної рамки кваліфікацій;

- здійснення моніторингу освітніх програм (освітньо-професійних та освітньо-наукових) на відповідному рівні вищої освіти, в межах спеціальностей (перелік навчальних дисциплін і логічна послідовність їх вивчення, кількість кредитів ЄКТС, необхідних для виконання цієї програми);

- забезпечення публічності інформації про освітні програми, ступені вищої освіти та кваліфікації (наявність інформаційних пакетів та доступ до них на веб-ресурсах університету);

- забезпечення наявності ресурсів для організації освітнього процесу, у тому числі самостійної роботи студентів, за кожною освітньою (науковою) програмою (кадрове, матеріально-технічне та методичне забезпечення);

- здійснення моніторингу результатів навчання – компетентностей, якими повинен оволодіти здобувач відповідного ступеня вищої освіти та систематичне оприлюднення їх на офіційному веб-сайті університету, на інформаційних стендах та в будь-який інший спосіб;

- забезпечення наявності інформаційних систем для ефективного управління освітнім процесом (автоматизація управління освітнім процесом – електронний університет);

- забезпечення підвищення кваліфікації педагогічних, наукових і науково-педагогічних працівників (науковий ступінь та вчене звання, вивчення передового досвіду, застосування інноваційних технологій навчання, стажування та підвищення кваліфікації (один раз у 5 років));

- здійснення моніторингу умов для навчання та викладання; для проведення наукових досліджень; для проживання в гуртожитках; для дозвілля і відпочинку всіх учасників освітнього процесу;

- забезпечення ефективної системи запобігання та виявлення академічного плагіату у здобувачів вищої освіти;

- проведення підсумкових державних атестацій із залученням викладачів, які здійснювали підготовку фахівців з вищою освітою;

- проведення опитування випускників університету щодо задоволення якістю підготовки їх підготовки із залученням Асоціації випускників НПУ імені М. П. Драгоманова;

- інших процедур і контрольних заходів.

Система зовнішнього забезпечення якості освітньої діяльності університету передбачає здійснення таких процедур і заходів:

- забезпечення прозорості та ефективності процесів і процедур внутрішнього забезпечення якості освітньої діяльності університету;

- забезпечення умов для проведення процедур зовнішнього забезпечення якості акредитаційними комісіями Міністерства освіти і науки України, Національного агентства забезпечення якості освіти та незалежними моніторинговими агентствами;

- забезпечення наявності оприлюднених критеріїв оцінювання здобувачів вищої освіти відповідно до стандартів та рекомендацій забезпечення якості в Європейському просторі вищої освіти;

- створення умов для проведення періодичних перевірок діяльності систем забезпечення якості та механізмів роботи з отриманими рекомендаціями в університеті;

- проведення підсумкових державних атестацій із залученням науково-педагогічних працівників інших ВНЗ, провідних фахівців відповідної галузі, роботодавців;

- проведення опитування роботодавців щодо задоволення якістю підготовки випускників університету;

- забезпечення прозорості та доступності відомостей про діяльність університету щодо забезпечення якості надання освітніх послуг для участі у всеукраїнських та міжнародних рейтингах ВНЗ;

- інших процедур і заходів.

Система внутрішнього забезпечення якості освіти в університеті здійснюється на таких рівнях:

- індивідуальному (викладач (науковий керівник, консультант)) здійснює оцінювання результатів навчальної, наукової діяльності здобувачів вищої освіти згідно з діючими критеріями ЄКТС);

- кафедральному (випускові кафедри здійснюють комплекс заходів згідно з п. 5.1 для забезпечення якості підготовки фахівців з вищою освітою);

- факультетському (деканати організують регулярні моніторингові дії з проміжного та підсумкового оцінювання здобувачів вищої освіти);

- ректорському (уповноважені особи, моніторингові відділи, центри, агентства здійснюють оцінювання якості підготовки фахівців шляхом проведення ректорських контрольних робіт, роботи державних екзаменаційних комісій).

Система зовнішнього забезпечення якості освіти в університеті здійснюється на таких рівнях:

- індивідуальному (здобувачі вищої освіти, випускники Університету оцінюють якість наданих їм освітніх послуг);

- кафедральному (підготовка до акредитації освітніх та наукових програм підготовки фахівців з вищою освітою);

- факультетському (проведення акредитації освітніх та наукових програм підготовки фахівців з вищою освітою);

- ректорському (функціонування системи забезпечення якості підготовки фахівців з вищою освітою в університеті).

Якісний рівень освіти у світі забезпечується за допомогою відповідного механізму процедур (заходів) – моніторингу.

Якісну освіту нашого університету засвідчують високі місця НПУ імені М. П. Драгоманова у міжнародних і вітчизняних рейтингах кращих ВНЗ.

Зокрема, Інформаційним освітнім ресурсом “Освіта.іа” складено консолідований рейтинг вищих навчальних закладів України. У якості вихідних даних для складання цього консолідованого рейтингу використані авторитетніші серед

експертів та засобів масової інформації національні та міжнародні рейтинги вишів України: “Топ-200 Україна” та “Вебометрикс”, кожен з яких використовує різні критерії оцінювання вищих навчальних закладів. Саме в цьому рейтингу НПУ імені М. П. Драгоманова посів перше місце серед педагогічних університетів України та дев’ятнадцяте місце в загальнонаціональному рейтингу.

У світовому рейтингу університетів Webometrics ranking (July 2016) наш університет посів тринадцяте місце серед українських університетів. Варто відзначити, що Національний педагогічний університет імені М. П. Драгоманова увійшов до цього рейтингу поруч з такими українськими університетами, як Київський національний університет імені Т. Г. Шевченка, Харківський національний університет імені К. Н. Каразіна, НТУ “Харківський політехнічний інститут”, Національний авіаційний університет.

За результатами конкурсу вищих навчальних закладів України, що проходив у рамках Міжнародної виставки “Освіта та кар’єра – 2016” (14-16 квітня 2016 р.) у номінації “Інноваційних розвиток освіти та сучасні педагогічні технології” Національний педагогічний університет імені М. П. Драгоманова отримав ГРАН-ПРІ – найвищу нагороду конкурсу, а за результатами огляду вищих навчальних закладів України його удостоєно почесного звання “Лідер вищої освіти України”.

Одним із головних показників університету у рейтингах є якість знань студентів. Саме тому наш виш значну увагу приділяє моніторингу якості освіти. Моніторинг якості освіти в НПУ імені М. П. Драгоманова – це постійне, систематичне збирання дослідницькими методами (спостереження, експеримент, аналіз, синтез і контроль) даних про навчально-виховний процес з метою визначення оптимальних шляхів підвищення якості освіти і ухвалення відповідних управлінських рішень.

Організація і методичне керівництво всіма видами робіт, у тому числі науковими дослідженнями, пов’язаними з моніторингом якості освіти, зосереджені у Центрі моніторингу якості освіти (ЦМЯО). Працівники Центру здійснюють організацію роботи за напрямками: розроблення методики моніторингу і забезпечення

якості освіти; дослідження науково-методичного забезпечення; спостереження за навчальним процесом; розроблення інструментарію для здійснення моніторингу; соціальний моніторинг, проектування на основі матеріалів моніторингу системи управління якістю освіти; забезпечення виробничої практики магістрів денної та заочної форм навчання спеціальності 011 “Науки про освіту (Освітні вимірювання)”. Реалізація завдань практики й особливостей навчання студентів за спеціальністю “Освітні вимірювання” у НПУ імені М. П. Драгоманова забезпечує їх готовність до фахового виконання професійних функцій. Магістри з освітніх вимірювань під час проходження практики в ЦМЯО отримали поглиблену практичну підготовку в галузі педагогічного оцінювання, тестування та моніторингу якості освіти. Це необхідно для забезпечення реальних потреб розвитку сучасної освіти України. Магістри цього профілю готуються до науково-викладацької, просвітницької та методичної діяльності в освітній та науковій сферах. Вони можуть працювати керівниками та фахівцями центрів моніторингу якості освіти як окремих навчальних закладів, так і регіональних та всеукраїнських центрів. Також достатньо сучасною є програма виробничої практики студентів, що проводилась на базі Українського центру оцінювання якості освіти за відповідною угодою. Підготовлено магістрів з цієї спеціальності для факультетів університету та інших ВНЗ України.

Виконання цих завдань було покладено на співробітників Центру: професора В. П. Сергієнка – директора (за сумісництвом), завідувача лабораторії П. В. Микитенка, інженерів-програмістів Л. М. Мельник і Т. М. Онишко, спеціаліста В. В. Кудінової. Більшість фахівців Центру моніторингу якості освіти мають дипломи за спеціальністю 8.1800022 “Освітні вимірювання”, їм присвоєно кваліфікацію “Керівник закладу з оцінювання якості освіти. Фахівець з освітніх вимірювань”. П. В. Микитенко у 2016 році захистив кандидатську дисертацію на тему: “Комп’ютерно-орієнтовані технології освітніх вимірювань як засіб удосконалення фахової підготовки майбутніх учителів інформатики”.

В університеті для проведення моніторингу якості освіти використовуються відповідні форми, методи та засоби, зокрема у 2016 р. проведено декади факультетів:

- факультету фізичного виховання і спорту – лютий 2016 р.
- факультету української мови та літературної творчості імені А. Малишка – квітень 2016 р.
- факультету філософської освіти і науки – травень 2016 р.
- фізико-математичного факультету – грудень, 2016 р.

У рамках проведення декад ЦМЯО були проведені ректорські контрольні роботи (РКР) зі студентами 2-4 курсів стаціонарної форми навчання, а також проведено on-line анкетування студентів-респондентів цих факультетів. Центром моніторингу якості освіти спільно з деканами факультетів, в яких проходили декади, відповідно до плану роботи університету на 2015–2016 н. р. та 2016–2017 н. р., було розроблено графіки проведення ректорських контрольних робіт та спільно з кафедрами – відповідні контрольні роботи. Ректорський контроль здійснювався переважно методом комп'ютерної діагностики знань студентів. У зв'язку з цим було оновлено та доповнено банк тестових завдань в системі управління електронними курсами MOODLE.

Підсумки декад заслуховувалися на засіданнях Вченої ради університету і були прийняті відповідні рішення щодо покращення якості надання освітніх послуг в НПУ імені М. П. Драгоманова.

Крім РКР, щорічно організовується і проводиться комп'ютерне тестування для поточного контролю знань студентів, різноманітні науково-практичні та міжнародні заходи з питань моніторингу якості освіти, засідання науково-методичних рад факультетів.

Центром моніторингу якості освіти проводиться структуризація в системі управління електронними курсами MOODLE (в структуру дистанційних курсів факультетів вводяться кафедри і відповідно до них переносяться тести), налаштовано статистичний модуль системи MOODLE (статистика по курсах, тестах та РКР). Адаптовано Модуль зворотного зв'язку для проведення соціологічних опитувань та педагогічного експерименту в системі MOODLE.

Також університет повністю перейшов на автоматизоване анонімне анкетування студентів у середовищі Google Forms, що дало змогу об'єктивно дослідити відносини між студентами та викладачами, виявити чинники у навчанні студентів, що сприяють підвищенню рівня їх професійних компетентностей.

Відповідно до ст. 79, п. 1 Закону України “Про вищу освіту”, “...рішення та діяльність у сфері вищої освіти, крім інформації з обмеженим доступом, є відкритими. Інформація про процедури та результати прийняття рішень і провадження діяльності у сфері вищої освіти підлягає обов'язковому оприлюдненню на офіційних Web-сайтах та у засобах масової інформації, на інформаційних стендах та в будь-який інший спосіб”. Четвертий рік поспіль Центр моніторингу якості освіти функціонує як електронний підрозділ: усі науково-методичні матеріали, результати ректорських контрольних робіт, рейтингів викладачів кафедр, факультетів університету, результати моніторингу якості освіти, накази, рекомендації, оголошення та новини про його діяльність висвітлюються на веб-сайті [//www.zmyo.npu.edu.ua/](http://www.zmyo.npu.edu.ua/).

Діяльність Центру моніторингу якості освіти базується на науково-методичному забезпеченні, розробленому його працівниками, зокрема:

1. Положення про рейтингове оцінювання діяльності викладачів, кафедр та інститутів НПУ імені М. П. Драгоманова.
2. Положення про систему комп'ютерної діагностики знань студентів в НПУ імені М. П. Драгоманова.
3. Положення про Науково-методичну раду НПУ імені М. П. Драгоманова та інститутів.
4. Методичні рекомендації зі складання тестових завдань.
5. Методичні рекомендації зі створення тестових завдань і тестів у системі управління навчальними матеріалами MOODLE.
6. Навчально-методичний посібник “Методичні рекомендації зі створення тестових завдань і тестів у системі управління навчальними матеріалами MOODLE 2.5.x”.
7. Методичні рекомендації “Визначення критеріїв оцінювання рівня навчальних досягнень студентів НПУ імені М. П. Драгоманова”.

Центр моніторингу якості освіти НПУ імені М. П. Драгоманова ефективно співпрацює з Українським центром оцінювання якості освіти, Київським регіональним центром оцінювання якості освіти, Центром науково-освітніх інновацій та моніторингу, Інститутом моніторингу якості освіти Національного технічного університету України “Київський політехнічний інституту”.

Центром моніторингу якості освіти НПУ імені М. П. Драгоманова періодично організовуються і проводяться лекції за участю міжнародних консультантів у галузі освітніх вимірювань та курси з питань освітніх вимірювань і моніторингу якості освіти на базі факультету перепідготовки та підвищення кваліфікації для працівників освіти. НПУ імені М. П. Драгоманова і Центр моніторингу якості освіти зокрема стали консультативним осередком для науковців України з цих питань.

Усе це, безумовно, сприяє удосконаленню навчального процесу, дає змогу приймати відповідні управлінські рішення для підвищення якості надання, отримання та засвоєння знань студентів університету.

Усього в університеті за звітний період під час проведення декад було проведено 22 ректорські контрольні роботи, до виконання яких були залучені 384 студенти. При цьому найбільше – 8 контрольних робіт – було проведено на факультеті мистецтв, найменше – 2 контрольні роботи – на факультеті філософської освіти та науки.

Із загальної кількості ректорських контрольних робіт 13 були проведені засобами комп’ютерного діагностування у системі MOODLE, що становить 59 %.

Найвищий якісний показник знань студентів на факультеті мистецтв – 86,8 % при середньому значенні абсолютної успішності 96,3 %.

Факультет філософської освіти і науки – 81,2 %

Факультет фізичного виховання і спорту – 53,56 %.

Факультет української філології та літературної творчості імені А. Малишка – 50 %.

“Відмінно” отримали 103 студенти (27 %), “добре” – 164 студенти (44 %), “задовільно” – 58 студентів (15 %), “незадовільно” – 56 студентів (14 %).

Таблиця 1.6.1

***Результати ректорських контрольних робіт за факультетами
НПУ імені М. П. Драгоманова за 2015–2016 н. р.***

Факультет	Проведено РКР	Залучено студентів	Отримали оцінки				Середнє значення абсолютної успішності за РКР, %	Середнє значення абсолютної успішності за сесією, %	Якість, %
			“5”	“4”	“3”	“2”			
Факультет української філології та літературної творчості імені А. Малишка	7	76	14	19	16	19	77	100	50
Факультет філософської освіти і науки	2	26	10	13		3	81,2	100	81,2
Факультет фізичного виховання і спорту	5	74	2	25	16	20	80	100	53,56
Факультет мистецтв	8	208	77	107	23	1	96,3	88,2	86,8
Всього по університету	22	384	103	164	55	43	84	97	68

Виходячи з теорії якості знань, міцність знань студентів, залучених до РКР на вищеназваних факультетах, переважно відповідає вимогам. Основним недоліком, визначеним під час

ректорських контрольних робіт, є недостатня наповненість бази тестових завдань. Вона має удосконалюватись і наповнюватись кафедрами відповідно до сучасних вимог та рішень Вченої ради університету.

Проте, моніторинг здійснюється нами не лише шляхом проведення ректорських контрольних робіт, а й під час перевірок організації навчально-виховного процесу, виконання навчальних планів і робочих програм, іспитів; проведення поточного і екзаменаційного тестування, рубіжного контролю; використання технічних і програмних засобів, сучасних інформаційних технологій у навчальному процесі; через сприяння організації самостійної роботи студентів засобами системи MOODLE.

Так, протягом звітнього навчального року систематично здійснювався контроль за якістю проведення лекційних, практичних і лабораторних занять шляхом контрольного відвідування їх завідувачами кафедр, директорами факультетів, взаємовідвідування викладачів, відвідування відкритих занять, обговорення конспектів лекцій на кафедрах. Крім того, заняття відвідували і проводили їх аналіз представники ректорату та члени відповідних робочих груп при проведенні декад факультетів.

Політика з підвищення якості освіти в університеті є цілеспрямованою, систематичною, конкретною, адресною і обґрунтованою, тобто спирається на аналіз конкретної соціальної інформації.

Саме тому Центром моніторингу якості освіти було проведено вибіркове соціологічне дослідження з проблеми “Визначення якості підготовки фахівців” на другому-четвертому курсах. В результаті вибірки на запитання анкети відповіли 203 студенти з різних факультетів.

Висновки за результатами соціологічних досліджень, проведених ЦМЯО, подавались для ознайомлення у відповідні терміни у деканати факультетів.

Результати проведеного соціологічного дослідження сприяють створенню нових можливостей для функціонування і розвитку НПУ імені М. П. Драгоманова, забезпеченню абітурієнтів, студентів та викладачів правом вибору умов для повноцінного

навчання і праці, підвищенню якості освіти та визначенню конкурентоспроможності спеціальностей нашого університету на ринку праці. Крім того, дані віддзеркалюють картину особливостей життєдіяльності студентів університету у різних сферах, які прямо чи опосередковано впливають на навчальний процес загалом і якість освіти зокрема. Безперечно, що за малої вибірки респондентів наведені результати є певною мірою наближеними, але все ж дають підстави вважати ефективним комплексне проведення ректорських контрольних робіт та анкетування студентів із застосуванням сучасних комп'ютерно орієнтованих технологій.

1.7. Аналіз успішності студентів

У 2015–2016 н. р. Національний педагогічний університет імені М. П. Драгоманова продовжував запровадження стандартів забезпечення якості вищої освіти, відповідно до рекомендацій Європейської Асоціації з гарантування якості у вищій освіті (ENQA – European Association for Quality Assurance in Higher Education).

В університеті продовжувалася робота з розробки відповідних методик гарантування якості власних програм підготовки, методик оцінювання студентів згідно з прозорими критеріями, забезпечення оцінювання якості на двох рівнях: загальноуніверситетському і на рівні навчальної дисципліни.

Реалізація контролю якості на рівні навчальної дисципліни пов'язана, насамперед, з процедурами оцінювання знань студентів. Така система оцінки навчальних досягнень студентів вимагає, щонайменше, дотримання загальновідомих критеріїв і правил та високого рівня об'єктивності. На виконання рішення Вченої ради університету з метою удосконалення системи контролю рівня підготовки та підвищення об'єктивності оцінювання навчальних досягнень студентів при організації атестації в умовах кредитно-модульної системи забезпечувалося:

- проведення модульного контролю на останньому занятті модуля, як правило, у письмовій формі;
- підсумковий семестровий контроль у формі заліку виставлявся за результатами поточної успішності;
- проведення підсумкового семестрового контролю у формі екзамену як контрольного заходу під час екзаменаційної сесії, як правило, у письмовій формі. Виняток становили екзамени з дисциплін, метою опанування яких є набуття навичок професійної риторики та мовленнєвої практики.

Перелік дисциплін, з яких екзамени проводилися в усній формі або у формі комп'ютерного тестування, затверджувалися вченими радами факультетів та за поданням завідувачів кафедр.

Використання кредитно-модульної системи організації навчального процесу повною мірою на заочній формі навчання стимулювало всіх учасників навчального процесу на досягнення високої якості фахової підготовки, заохочення студентів до якісної навчальної діяльності та продуктивної і систематичної самостійної навчальної діяльності. При цьому забезпечувалося формування бази даних контингенту студентів університету заочної форми навчання та проведення електронного обліку їх успішності, запровадження порядку та правил реєстрації успішності згідно з вимогами Європейської кредитно-трансферної системи.

Такі особливості проведення зимової та літньої заліково-екзаменаційних сесій в НПУ імені М. П. Драгоманова у 2015–2016 н. р. на всіх курсах освітньо-кваліфікаційних рівнів “бакалавр”, “спеціаліст”, “магістр” денної, заочної та вечірньої форм навчання, безсумнівно, сприяли підвищенню вимогливості, об'єктивності та прозорості системи оцінювання, що виявилось в результатах успішності.

Денна форма навчання

У 2015–2016 н. р. під час зимової екзаменаційної сесії з 8713 студентів денної форми навчання (18 студентів перебували в академічній відпустці) до складання іспитів було допущено 8683 особи. Не допущеними до складання екзаменаційної сесії були 12 студентів. На сесію не з'явилися: 37 осіб з поважних

причин та 128 – без поважних причин, що складає 1,9% від загальної кількості студентів, допущених до складання екзаменів.

Успішно склали підсумкову атестацію 7761 студент денної форми навчання, що становить 89,3% від загальної кількості студентів, які повинні були складати екзамени (показник зменшився на 0,8% порівняно з минулим роком), з них:

Таблиця 1.7.1

З усіх предметів склали	2014/2015 н.р.	2015/2016 н.р.	Δ
тільки на “відмінно” (“А”)	925 (10,4 %)	1003 (11,5 %)	+ 1,1 %
тільки на “добре” (“В”, “С”)	1068 (12 %)	1032 (11,9 %)	- 0,1%
на “відмінно” та “добре” (“А”, “В”, “С”)	2948 (33,1 %)	2806 (32,3 %)	- 0,8%
на змішані оцінки	2641 (29,7 %)	2442 (28,1 %)	- 1,6 %
тільки на “задовільно” (“D”, “E”)	441 (5 %)	476 (5,5 %)	+ 0,5 %

Порівняння з минулим роком показує, що кількість відмінників дещо збільшилась на 1,1%, хорошистів – зменшилось на 0,9%, а трієчників – на 1,1%.

Незадовільні оцінки (“FX” та “F”) отримали 757 студентів (8,7%). Всього на момент завершення атестації в університеті налічувалось 934 академборжники (10,7%).

Загальна кількість академборжників по курсах складає: на 1 курсі – 190 студентів, на 2 курсі – 260 студентів, на 3 курсі – 224 студенти, на 4 курсі – 178 студентів, у спеціалістів – 38 студентів та магістрів – 44 студенти. Найбільша кількість академборжників налічується на фізико-математичному факультеті (143 студенти), факультеті педагогіки та психології (115 студентів), факультеті політології та права (104 студенти), факультеті корекційної педагогіки та психології (100 студентів), факультеті інформатики (66 студентів), факультеті управління та економіки освіти (65 студентів), факультеті мистецтв (57 студентів), а також

на факультеті природничо-географічної освіти та екології (54 студенти).

Загальні показники абсолютної успішності та якості навчання в університеті на денній формі навчання за результатами зимової екзаменаційної сесії високі і становлять – 89,3% і 55,7% відповідно.

Результати зимової екзаменаційної сесії на денній формі навчання за факультетами, порівняно з минулорічними показниками, представлено у таблицях 1.7.2., 1.7.3.

Таблиця 1.7.2

***Рейтинг факультетів за показниками абсолютної успішності
(зимова екзаменаційна сесія)***

№ з/п	Факультет	Абсолютна успішність		
		2014–2015 н. р.	2015–2016 н. р.	Δ
1.	Факультет української філології та літературної творчості імені Андрія Малишка	99,8%	99,5%	- 0,3 %
2.	Факультет соціальної роботи та управління	97,7%	98,6%	+ 0,9 %
3.	Факультет філософської освіти і науки	98,5%	97,2%	- 1,3 %
4.	Факультет історичної освіти	96,7%	97,0%	+ 0,3 %
5.	Факультет іноземної філології	95,6%	94,9%	- 0,7 %
6.	Факультет фізичного виховання і спорту	97,5%	93,0%	- 4,5%
7.	Факультет природничо-географічної освіти та екології	82,1%	90,3%	+ 8,2 %
8.	Факультет педагогіки та психології	91,3%	89,8%	- 1,5 %
9.	Факультет соціології, психології та соціальних комунікацій	91,4%	89,3%	-2,1 %
10.	Факультет корекційної педагогіки і психології	89,5%	88,9%	- 0,6 %
11.	Факультет перепідготовки та підвищення кваліфікації	89,7%	88,6%	- 1,1%

№ з/п	Факультет	Абсолютна успішність		
		2014–2015 н. р.	2015–2016 н. р.	Δ
12.	Факультет магістратури, аспірантури та докторантури	100%	88,2%	- 11,8%
13.	Інженерно-педагогічний факультет	87,6%	84,7%	- 2,9%
14.	Факультет мистецтв	85,9%	83,9%	- 2,0 %
15.	Фізико-математичний факультет	78,2%	73,7%	- 4,5 %
16.	Факультет політології та права	82,3%	70,9%	- 11,4 %
17.	Факультет управління та економіки освіти	82,7%	69,9%	- 12,8%
18.	Факультет інформатики	69,0%	67,8%	- 1,2 %

Загалом показник абсолютної успішності знаходиться в межах 67,8% – 99,5%, при середньому значенні 89,3%.

За показниками абсолютної успішності студентів, порівняно з результатами минулого року, у половини факультетів суттєвої відмінності не спостерігається.

Найбільше зменшення показника абсолютної успішності спостерігається на факультеті управління та економіки освіти (-12,8%), факультеті магістратури, аспірантури та докторантури (-11,8%), факультеті політології та права (-11,4%), факультеті фізичного виховання та спорту і на фізико-математичному факультеті (-4,5%).

Суттєво збільшився показник тільки на факультеті природничо-географічної освіти та екології (+8,2%).

Таблиця 1.7.3

**Рейтинг факультетів за показниками якості навчання
(зимова екзаменаційна сесія)**

№ з/п	Факультет	Показники якості		
		2014–2015 н. р.	2015–2016 н. р.	Δ
1.	Факультет магістратури, аспірантури та докторантури	88,9%	76,5%	-12,4%
2.	Факультет соціальної роботи та управління	63,2%	67,9%	+ 4,7%
3.	Факультет історичної освіти	70,5%	66,0%	- 4,5%
4.	Факультет соціології, психології та соціальних комунікацій	64,9%	61,4%	- 3,5%
5.	Факультет іноземної філології	70,2%	60,9%	- 9,3%
6.	Факультет корекційної педагогіки та психології	59,6%	59,7%	+ 0,1%
7.	Факультет педагогіки та психології	61,8%	59,6%	- 2,2%
8.	Факультет перепідготовки та підвищення кваліфікації	59,8%	59,5%	- 0,3%
9.	Факультет української філології та літературної творчості імені Андрія Малишка	50,1%	56,9%	+ 6,8%
10.	Факультет філософської освіти та науки	53,3%	56,0%	+ 2,7%
11.	Факультет мистецтв	51,3%	49,2%	- 2,1%
12.	Факультет природничо-географічної освіти та екології	45,0%	48,6%	+ 3,6%
13.	Фізико-математичний факультет	46,0%	48,3%	+ 2,3%
14.	Інженерно-педагогічний факультет	51,0%	46,2%	- 4,8%
15.	Факультет фізичного виховання та спорту	46,1%	46,0%	- 0,1%
16.	Факультет інформатики	44,0%	41,5%	- 2,5%
17.	Факультет політології та права	41,1%	40,2%	- 0,9%
18.	Факультет управління та економіки освіти	88,9%	30,6%	- 6,5%

Як видно з таблиці, діапазон значень показника якості навчання знаходиться в межах від 30,6% до 76,5% при середньому по університеті 55,7%.

Найвищий показник якості навчання зафіксовано на факультеті магістратури, аспірантури та докторантури – 76,5%, факультеті соціальної роботи та управління – 67,9% та на факультеті історичної освіти – 66%. **Мінімальний показник якості навчання** студентів денної форми навчання в першому семестрі 2015–2016 н. р. спостерігається на факультеті управління та економіки освіти – 30,6%.

Порівняно з минулим навчальним роком **значне зростання показника** якості спостерігається на факультеті української філології та літературної творчості ім. Андрія Малишка (+6,8%), факультеті соціальної роботи та управління (+4,7%), факультеті природничо-географічної освіти та екології (+3,6%), а також на факультеті філософської освіти та науки (+2,7%).

Суттєві зменшення якості навчання спостерігається на факультетах, які займають найвищу та найнижчу позицію в рейтингу, а саме: на факультеті магістратури, аспірантури та докторантури (-12,4%), факультеті іноземної філології (9,3%) та факультеті управління та економіки освіти (-6,5%). Також зменшення спостерігається на інженерно-педагогічному факультеті (-4,8%) та факультеті історичної освіти (-4,5%).

Показники успішності студентів університету денної форми навчання за результатами зимової екзаменаційної сесії в розрізі курсів представлено в таблиці 1.7.4.

Вже вкотре найнижчий показник якості навчання на денній формі спостерігається на другому курсі і складає 46,3%, а традиційно високі результати у спеціалістів та магістрів, що дорівнює 68,8% та 80,4% відповідно. Причому у магістрів спостерігається суттєве збільшення показника (+8,3%), а у спеціалістів, навпаки, зменшення (- 3,6%).

Таблиця 1.7.4

**Показники успішності студентів університету по курсах
(зимова екзаменаційна сесія)**

Курс	Абсолютна успішність			Показники якості		
	2014/2015 н. р.	2015/2016 н. р.	Δ	2014/2015 н. р.	2015/2016 н. р.	Δ
I	87,5%	88,3%	+ 0,8%	46,8%	48,7%	+ 1,9%
II	88,4%	85,4%	- 3%	47,7%	46,3%	- 1,4%
III	90,1%	89,0%	- 1,1%	53,8%	53,1%	- 0,7%
IV	92,7%	91,1%	- 1,6%	61,9%	59,7%	- 2,2%
Спеціалісти	91,9%	92,5%	+ 0,6%	72,4%	68,8%	- 3,6%
Магістри	93,7%	94,1%	+ 0,4%	72,1%	80,4%	+ 8,3%
Всього по університету	90,1%	89,3%	- 0,8%	55,5%	55,7%	+ 0,2%

Літню екзаменаційну сесію 2015–2016 н. р. повинні були скласти 8293 студенти денної форми навчання, з них 23 студенти були не допущені до складання екзаменів. Не з'явилося на сесію: 3 особи з поважних причин і 47 осіб – без поважних причин, що склало 0,6% від допущених до складання екзаменаційної сесії. Успішно склали екзамени 7740 студентів, що становить 93,3% від загальної кількості студентів, які повинні були скласти екзамени, з них:

Таблиця 1.7.5

<i>З усіх предметів склали</i>	<i>2014/2015 н.р.</i>	<i>2015/2016н.р.</i>	<i>Δ</i>
тільки на “відмінно” (“А”)	1048 (12,5%)	970 (11,7%)	- 0,8%
тільки на “добре” (“В”, “С”)	874 (10,4%)	879 (10,6%)	+ 0,2%

<i>З усіх предметів склали</i>	<i>2014/2015 н.р.</i>	<i>2015/2016н.р.</i>	<i>Δ</i>
на “відмінно” та “добре” (“А”, “В”, “С”)	2750 (32,7%)	2640 (31,8%)	- 0,9%
на змішані оцінки	2767 (32,9%)	2781 (33,5%)	+ 0,6%
тільки на “задовільно” (“D”, “E”)	434 (5,2%)	470 (5,7%)	+ 0,5%

Отримали незадовільні оцінки – 480 студентів (5,8%), що на 0,5% більше, ніж у минулому навчальному році.

Порівняно з літньою екзаменаційною сесією 2014–2015 н. р., спостерігаємо незначні зміни результатів: зафіксовано зменшення кількості відмінників та хорошистів на 0,8% та 0,7% відповідно, а кількість трієчників збільшилась на 1,1%.

Усього на момент закінчення літньої екзаменаційної сесії на денній формі навчання в університеті налічувалось 553 (6,7%) академборжники (на 0,4% більше за минулорічний показник). Загальна кількість академборжників по курсах складає: на 1 курсі – 175 студентів, на 2 курсі – 135 студентів, на 3 курсі – 170 студентів, на 4 курсі – 36 студентів, у спеціалістів – 7 студентів та магістрів – 30 студентів. Найбільша кількість академборжників на факультеті педагогіки та психології (84 студенти), факультеті інформатики (80 студентів), факультеті корекційної педагогіки та психології (75 студентів), факультеті політології та права (55 студентів), а також на факультеті іноземної філології (47 студентів), фізико-математичному факультеті (41 студент) і на факультеті природничо-географічної освіти та екології (38 студентів).

В рейтингу за абсолютним показником успішності факультети розмістилися таким чином:

Таблиця 1.7.6

**Рейтинг факультетів за показником абсолютної успішності
(літня екзаменаційна сесія)**

№ з/п	Факультет	Абсолютна успішність		
		2014–2015 н. р.	2015–2016 н. р.	Δ
1	Факультет української філології та літературної творчості імені А. Малишка	99,4%	100,0%	+0,6%
2	Факультет магістратури, аспірантури та докторантури	100,0%	100,0%	0,0%
3	Факультет філософської освіти та науки	98,5%	97,6%	-0,9%
4	Факультет соціально-психологічних наук та управління	92,7%	97,6%	+4,9%
5	Факультет фізичного виховання та спорту	95,8%	97,5%	+1,7%
6	Факультет історичної освіти	94,8%	96,3%	+1,5%
7	Факультет іноземної філології	95,4%	94,6%	-0,8%
8	Факультет природничо-географічної освіти та екології	93,2%	93,0%	-0,2%
9	Факультет перепідготовки та підвищення кваліфікації	86,3%	92,6%	+6,3%
10	Фізико-математичний факультет	87,1%	92,4%	+5,3%
11	Факультет педагогіки та психології	93,7%	92,2%	-1,5%
12	Факультет мистецтв	88,2%	92,0%	+3,8%
13	Факультет корекційної педагогіки та психології	95,3%	91,6%	-3,7%
14	Інженерно-педагогічний факультет	92,9%	89,5%	-3,4%
15	Факультет політології та права	100,0%	84,6%	-15,4%
16	Факультет інформатики	71,9%	60,4%	-11,5%
Всього по університету:		93,6%	93,3%	-0,3%

Загалом показник абсолютної успішності за результатами літньої екзаменаційної сесії знаходиться в межах 60,4–100%, при середньому значенні 93,3%. Найвищу позицію в рейтингу розділили факультет української філології та літературної творчості імені А. Малишка і факультет магістратури, аспірантури та докторантури, а найнижчу позицію посів факультет інформатики.

Порівняно з минулим роком абсолютна успішність у лідерів рейтингу майже не змінилась та досягає максимуму, суттєво зріс показник на факультеті перепідготовки та підвищення кваліфікації (+6,3%), фізико-математичному факультеті (+5,3%), факультеті соціально-психологічних наук та управління (+4,9%), факультеті мистецтв (+3,8%) та на факультеті фізичного виховання та спорту (+1,7%).

Найбільше зменшився показник абсолютної успішності на факультеті політології та права (-15,4%) і на факультеті інформатики (-11,5%). Також спостерігається помітне зменшення показника на факультеті корекційної педагогіки та психології (-3,7%), інженерно-педагогічному факультеті (-3,4%), та факультеті педагогіки та психології (-1,5%).

Таблиця 1.7.7

**Рейтинг факультетів за показником якості навчання
(літня екзаменаційна сесія)**

№ з/п	Факультет	Показник якості навчання		
		2014–2015 н. р.	2015–2016 н. р.	Δ
1	Факультет магістратури, аспірантури та докторантури	61,1%	90,9%	+29,8%
2	Факультет перепідготовки та підвищення кваліфікації	60,7%	72,8%	+12,1%
3	Факультет історичної освіти	69,3%	63,8%	-5,5%

№ з/п	Факультет	Показник якості навчання		
		2014–2015 н. р.	2015–2016 н. р.	Δ
4	Факультет корекційної педагогіки та психології	65,6%	63,3%	-2,3%
5	Факультет педагогіки та психології	53,9%	61,2%	+7,3%
6	Факультет мистецтв	51,1%	59,1%	+8,0%
7	Факультет соціально-психологічних наук та управління	60,7%	53,4%	-7,3%
8	Факультет іноземної філології	56,7%	52,7%	-4,0%
9	Факультет філософської освіти та науки	54,4%	52,0%	-2,4%
10	Факультет української філології та літературної творчості імені А. Малишка	51,7%	49,1%	-2,6%
11	Інженерно-педагогічний факультет	64,3%	48,5%	-15,8%
12	Фізико-математичний факультет	45,8%	48,4%	+2,6%
13	Факультет природничо-географічної освіти та екології	51,2%	47,4%	-3,8%
14	Факультет політології та права	47,5%	46,2%	-1,3%
15	Факультет фізичного виховання та спорту	40,0%	39,2%	-0,8%
16	Факультет інформатики	32,9%	32,2%	-0,7%
Всього по університету:		55,5%	54,1%	-1,4%

Показники якості навчання в структурних підрозділах університету за результатами літньої екзаменаційної сесії знаходяться в інтервалі 32,2–90,9%, причому найвищий зафіксовано на факультеті магістратури, аспірантури та докторантури, а найнижчий, як і за показником абсолютної успішності – на факультеті інформатики.

Порівняно з минулим роком найбільше зростання показника якості навчання спостерігається у лідера рейтингу – факультету магістратури, аспірантури та докторантури (+29,8%), а також у

факультету перепідготовки та підвищення кваліфікації (+12,1%). Суттєво збільшився показник якості на факультеті мистецтв (+8%), факультеті педагогіки та психології (+7,3%) та фізико-математичному факультеті (+2,6%).

Найбільше знизився відповідний показник у інженерно-педагогічного факультету (-15,8%). Суттєве зменшення показника виявлено також на факультеті соціально-психологічних наук та управління (-7,3%), факультеті історичної освіти (-5,5%), факультеті іноземної філології (-4%) та факультеті природничо-географічної освіти та екології (-3,8%).

Успішність студентів університету за підсумками літньої екзаменаційної сесії в розрізі курсів навчання представлено в таблиці 1.7.8.

Таблиця 1.7.8

**Показники успішності студентів за курсами навчання
(літня екзаменаційна сесія)**

Курс	Абсолютна успішність			Показники якості навчання		
	2014/2015 н.р.	2015/2016 н.р.	Δ	2014/2015 н.р.	2015/2016 н.р.	Δ
I	90,1%	88,9%	- 1,2%	44,6%	41,6%	- 3%
II	90,9%	92,1%	+ 1,2%	49,5%	49,5%	–
III	92,3%	91,4%	- 0,9%	54,4%	54,4%	–
IV	98%	98,1%	+ 0,1%	62,7%	56,7%	- 6%
Спеціалісти	98,3%	98,5%	+ 0,2%	68,6%	72,1%	+ 3,5%
Магістри	99,4%	95,3%	- 4,1%	73,5%	75,4%	+ 1,9%
Всього по університету	93,6%	93,3%	- 0,3%	55,5%	54,1%	- 1,4%

За результатами літньої екзаменаційної сесії абсолютна та якісна успішність по денній формі навчання порівняно з минулорічними показниками зменшилась та складає 93,3% і 54,1%

відповідно. Найнижчий показник якості навчання 41,6% на першому курсі, а найвищий – 75,4% традиційно в магістратурі. Причому показник якості навчання у випускників ОКР “спеціаліст” та “магістр” зріс, а у випускників бакалаврів значно знизився. У студентів II та III курсу показник якості навчання не змінився.

Загалом, показник абсолютної та якісної успішності серед студентів денної форми навчання в НПУ імені М. П. Драгоманова в 2015–2016 н. р. складає 91,3% та 54,9% відповідно.

У 2015–2016 н. р. на денній формі навчання в рейтингу за показником якості факультети розмістилися таким чином:

Таблиця 1.7.9

***Рейтинг факультетів за показником якості навчання
(2015/2016 н. р.)***

<i>№ з/п</i>	<i>Факультет</i>	<i>Показник якості навчання</i>
1	Факультет магістратури, аспірантури та докторантури	83,7%
2	Факультет перепідготовки та підвищення кваліфікації	66,2%
3	Факультет історичної освіти	64,9%
4	Факультет корекційної педагогіки та психології	61,5%
5	Факультет педагогіки та психології	60,4%
6	Факультет іноземної філології	56,8%
7	Факультет соціально-психологічних наук та управління	56,1%
8	Факультет мистецтв	54,1%
9	Факультет філософської освіти та науки	54,0%
10	Факультет української філології та літературної творчості імені А. Малишка	53,0%
11	Фізико-математичний факультет	48,4%
12	Факультет природничо-географічної освіти та екології	48,0%
13	Інженерно-педагогічний факультет	47,4%
14	Факультет політології та права	43,2%
15	Факультет фізичного виховання та спорту	42,6%
16	Факультет інформатики	36,8%
<i>Всього по університету</i>		<i>54,9%</i>

Заочна форма навчання

З 5859 студентів заочної форми навчання (44 студенти перебувало в академічній відпустці) були допущені до складання іспитів 5814 осіб. На сесію не з'явилися: 100 осіб з поважних причин та 124 – без поважних причин, що складає 3,9% від загальної кількості студентів, допущених до складання екзаменів.

Успішно склали підсумкову атестацію (екзаменаційну сесію) 5519 студентів заочної форми навчання, що становить 94,9% від загальної кількості студентів, які повинні були скласти екзамени. З них:

Таблиця 1.7.10

З усіх предметів склали	2014/2015н.р.	2015/2016н.р.	Δ
тільки на “відмінно” (“А”)	820 (12,5 %)	739 (12,7 %)	+0,2 %
тільки на “добре” (“В”, “С”)	1054 (16,1 %)	804 (13,8 %)	- 2,3%
на “відмінно” та “добре” (“А”, “В”, “С”)	2608 (39,9 %)	2390 (41,1 %)	+ 1,2%
на змішані оцінки	1453 (22,2%)	1423 (24,5%)	+ 2,3%
тільки на “задовільно” (“D”, “E”)	247 (3,8 %)	163 (2,8 %)	- 1%

Порівняно з результатами зимової екзаменаційної сесії минулого року, на заочній формі навчання кількість відмінників залишалась на тому ж самому рівні, хорошистів – зменшилась на 1,1%, а трієчників – на 1,3% збільшилась.

Незадовільні оцінки (“FX” та “F”) отримали 71 студент (1,2%).

Всього на момент завершення зимової екзаменаційної сесії в університеті на заочній формі навчання налічувалось 296 академборжників – 5,1% від загальної кількості студентів заочної форми навчання, що повинні були скласти екзамени.

Загальна кількість академборжників по курсах складає: на 1 курсі – 26 студентів, на 2 курсі – 24 студенти, на 3 курсі – 69 студентів, на 4 курсі – 69 студентів, у спеціалістів – 73 студенти та магістрів – 35 студентів. Найбільша кількість академборжників на факультеті перепідготовки та підвищення кваліфікації (58 студентів), факультеті педагогіки та психології (40 студентів) та факультеті мистецтв (37 студентів).

Результати зимової екзаменаційної сесії на заочній формі навчання за факультетами представлено у таблицях 1.7.11, 1.7.12.

Таблиця 1.7.11

*Рейтинг факультетів за показниками абсолютної успішності
(зимова екзаменаційна сесія)*

№ з/п	Факультет	Абсолютна успішність		Δ
		2014–2015 н. р.	2015–2016 н. р.	
1.	Факультет української філології та літературної творчості ім. А. Малишка	100%	100%	–
2.	Факультет соціальної роботи та управління	98,4%	99,7%	+ 1,3%
3.	Факультет історичної освіти	82,3%	99,1%	+ 16,8%
4.	Факультет педагогіки та психології	97,3%	96,8%	- 0,5%
5.	Факультет іноземної філології	98,7%	96,1%	- 2,6%
6.	Факультет корекційної педагогіки і психології	98,7%	95,6%	- 3,1%
7.	Факультет перепідготовки та підвищення кваліфікації	98,1%	95,2%	- 2,9%
8.	Інженерно-педагогічний факультет	93,3%	95,0%	+ 1,7%
9.	Факультет фізичного виховання і спорту	97,5%	93,1%	- 4,4%
10.	Факультет природничо-географічної освіти та екології	85,0%	92,6%	+ 7,6%
11.	Факультет магістратури, аспірантури та докторантури	95,5%	92,5%	- 3,0%
12.	Факультет політології та права	95,3%	92,0%	- 3,3%
13.	Факультет філософської освіти і науки	77,8%	91,9%	+ 14,1%
14.	Факультет соціології, психології та соціальних комунікацій	91,2%	91,5%	+ 0,3%
15.	Фізико-математичний факультет	85,4%	87,4%	+ 2,0%

№ з/п	Факультет	Абсолютна успішність		Δ
		2014–2015 н. р.	2015–2016 н. р.	
16.	Факультет управління та економіки освіти	56,0%	86,9%	+ 30,9%
17.	Факультет мистецтв	80,4%	86,6%	+ 6,2%
18.	Факультет інформатики	82,9%	79,3%	- 3,6%

На заочній формі навчання показник абсолютної успішності знаходиться в межах 79,3–100% при середньому показнику 94,9% (на 0,4% більше, ніж у минулому році). Найвищі позиції в рейтингу по абсолютній успішності займають факультет української філології та літературної творчості ім. А. Малишка (100%), факультет соціальної роботи та управління (99,7%), факультет історичної освіти (99,1%). Найнижчий показник і відповідно позицію в рейтингу має факультет інформатики (79,3%).

Порівняно з минулорічними показниками, найбільше зростання абсолютної успішності спостерігається на факультеті управління та економіки освіти (+30,9%), факультеті історичної освіти (+16,8%), факультеті філософської освіти та науки (+14,1%), факультеті природничо-географічної освіти та екології (+7,6%) та факультеті мистецтв (+6,2%). Суттєве зменшення показника відзначається на факультеті фізичного виховання та спорту (-4,4%) та факультеті інформатики (-3,6%).

Таблиця 1.7.12

**Рейтинг факультетів за показниками якості навчання
(зимова екзаменаційна сесія)**

№ з/п	Факультет	Якісна успішність		Δ
		2014–2015 н. р.	2015–2016 н. р.	
1.	Факультет магістратури, аспірантури та докторантури	81,8%	82,5%	+ 0,7%
2.	Факультет політології і права	51,8%	82,0%	+ 30,2%
3.	Факультет перепідготовки та підвищення кваліфікації	90,9%	81,5%	- 9,4%
4.	Факультет педагогіки та психології	71,5%	80,2%	+ 8,7%
5.	Факультет мистецтв	68,7%	77,2%	+ 8,5%
6.	Факультет соціології, психології та соціальних комунікацій	70,3%	72,3%	+ 2,0%
7.	Факультет соціальної роботи та управління	69,6%	72,2%	+ 2,6%
8.	Факультет корекційної педагогіки і психології	76,6%	69,4%	- 7,2%
9.	Фізико-математичний факультет	73,9%	69,3%	- 4,6%
10.	Інженерно-педагогічний факультет	60,0%	66,9%	+ 6,9%
11.	Факультет історичної освіти	52,5%	60,0%	+ 7,5%
12.	Факультет філософської освіти і науки	53,3%	55,8%	+ 2,5%
13.	Факультет іноземної філології	62,7%	46,5%	- 16,2%
14.	Факультет української філології та літературної творчості ім. А. Малишка	53,6%	43,8%	- 9,8%
15.	Факультет фізичного виховання і спорту	46,1%	36,6%	- 9,5%
16.	Факультет управління та економіки освіти	24,2%	35,5%	+ 11,3%
17.	Факультет інформатики	47,6%	32,2%	- 15,4%
18.	Факультет природничо-географічної освіти та екології	44,7%	27,7%	- 17,0%

Показник якості навчання студентів заочників за результатами підсумкової зимової атестації знаходиться в межах 27,7–82,5% при середньому значенні 67,6% (на 0,9% менше за минулорічний показник).

Найвищі показники якісної успішності серед студентів заочної форми навчання зафіксовано на факультеті магістратури, аспірантури та докторантури (82,5%), факультеті політології та права (82,0%) та факультеті перепідготовки та підвищення кваліфікації (81,5%). Низькі результати якості навчання у студентів заочників факультету фізичного виховання та спорту (36,6%), факультету управління та економіки освіти (35,5%) та факультету інформатики (32,2%). Найнижчий показник якісної успішності має факультет природничо-географічної освіти та екології (27,7%). Такі результати мають певні об'єктивні причини, але заслуговують на підвищену увагу та посилення якості навчальної роботи з боку професорсько-викладацького складу зазначених підрозділів та організаційних заходів з боку їх керівництва.

Порівняно з минулим навчальним роком найбільше показник якості навчання збільшився на факультеті політології та права (+30,2%), спостерігається суттєве зростання відповідного показника на факультеті управління та економіки освіти (+11,3%), факультеті педагогіки та психології (+8,7%), факультеті мистецтв (+8,5%), факультеті історичної освіти (+7,5%) та інженерно-педагогічному факультеті (+6,9%). Найбільше зменшилась якість навчання на факультеті природничо-географічної освіти та екології (-17,0%), факультеті іноземної філології (-16,2%) та факультеті інформатики (-15,4%). Суттєво зменшилась якість навчання на факультеті української філології та літературної творчості імені А. Малишка (-9,8%), факультеті фізичного виховання та спорту (-9,5%), факультеті перепідготовки та підвищення кваліфікації (-9,4%), факультеті корекційної педагогіки та психології (-7,2%) і фізико-математичному факультеті (-4,6%).

Щодо аналізу якості навчання студентів по курсах виявлено, що показник у спеціалістів та магістрів майже на одному рівні, а саме 78% та 77,4% відповідно, що значно вище, ніж у бакалаврів. А серед останніх найнижчий показник на I курсі (53,2%), що значно менше, ніж минулого року (-11,6%). Також порівняно з

минулорічними показниками досить суттєве зменшення показника якості успішності спостерігається у магістрів (-5,3%) та спеціалістів (-4,7%) і незначне на II курсі ступеня “бакалавр” (-2,2%). Зростання показника виявлено лише на 3 та 4 курсі бакалаврів. Показники успішності студентів університету заочної форми навчання в розрізі курсів представлено в таблиці 1.7.13.

Таблиця 1.7.13

*Показники успішності студентів університету по курсах
(зимова екзаменаційна сесія)*

Курс	Абсолютна успішність			Показники якості		
	2014/15 н.р.	2015/16 н.р.	Δ	2014/15 н.р.	2015/16 н.р.	Δ
I	94,2%	90,7%	- 3,5%	64,8%	53,2%	- 11,6%
II	93,1%	96,3%	+ 3,2%	59,6%	57,4%	- 2,2%
III	92,2%	92,7%	+ 0,5%	57,5%	60,7%	+ 3,2%
IV	91,1%	94,1%	+ 3%	55,5%	58,3%	+ 2,8%
Спеціалісти	97,9%	95,9%	- 2,0%	82,7%	78,0%	- 4,7%
Магістри	97%	96,5%	- 0,5%	82,7%	77,4%	- 5,3%
Всього по університету	94,5%	94,9%	+ 0,4%	68,5%	67,6%	-0,9%

До складання літньої екзаменаційної сесії 2015/2016 н. р. з 5306 студентів заочної форми навчання, що повинні були скласти екзамени, були допущені всі. Не з'явилися на сесію: 57 осіб з поважних причин і 113 осіб – без поважних причин, що склало 3,2% студентів. Успішно склали екзамени 93,8% студентів – 4979 осіб, з них:

Таблиця 1.7.14

З усіх предметів склали	2014/2015н.р.	2015/2016н.р.	Δ
тільки на “відмінно” (“А”)	761 (12,1%)	458 (8,6%)	- 3,5 %
тільки на “добре” (“В”, “С”)	937 (14,9%)	666 (12,6%)	- 2,3%

З усіх предметів склали	2014/2015н.р.	2015/2016н.р.	Δ
на “відмінно” та “добре” (“А”, “В”, “С”)	2475 (39,2%)	2255 (42,5%)	+ 3,3%
на змішані оцінки	1634 (25,9%)	1501 (28,3%)	+ 2,4%
тільки на “задовільно” (“D”, “E”)	194 (3,1%)	99 (1,9%)	- 1,2%

Порівняння з результатами літньої екзаменаційної сесії минулого року показує, що кількість відмінників на заочній формі навчання змінилась на 3,5%, а хорошистів та трієчників збільшилось на 1% та 1,2% відповідно.

Отримали незадовільні оцінки – 153 студенти (2,9%). Усього на момент завершення літньої екзаменаційної сесії на заочній формі навчання в університеті налічується 323 (6,1%) академборжники.

Загальна кількість академборжників по курсах складає: на 1 курсі – 30 студентів, на 2 курсі – 53 студенти, на 3 курсі – 121 студент, на 4 курсі – 33 студенти, у спеціалістів – 62 студенти та магістрів – 24 студенти. Найбільша кількість академборжників на факультеті перепідготовки та підвищення кваліфікації (53 студенти), факультеті іноземної філології (47 студентів), факультеті природничо-географічної освіти та екології (38 студентів), факультеті корекційної педагогіки та психології (34 студенти) та факультеті педагогіки та психології (33 студенти).

В рейтингу за абсолютним показником успішності факультети розмістилися таким чином:

Таблиця 1.7.15

**Рейтинг факультетів за показником абсолютної успішності
(літня екзаменаційна сесія)**

№ з/п	Факультет	Абсолютна успішність		
		2014/15 н. р.	2015/16 н. р.	Δ
1	Факультет української філології та літературної творчості імені А. Малишка	99,7%	100,0%	+0,3 %

№ з/п	Факультет	Абсолютна успішність		
		2014/15 н. р.	2015/16 н. р.	Δ
2	Факультет політології та права	100,0%	97,9%	-2,1%
3	Факультет педагогіки та психології	96,7%	97,1%	+0,4%
4	Факультет соціально-психологічних наук та управління	92,8%	96,6%	+3,8%
5	Факультет перепідготовки та підвищення кваліфікації	97,5%	95,6%	-1,9%
6	Факультет корекційної педагогіки та психології	97,7%	95,1%	-2,6%
7	Факультет філософської освіти та науки	96,9%	95,0%	-1,9%
8	Факультет мистецтв	91,4%	92,9%	+1,5%
9	Факультет фізичного виховання та спорту	86,2%	91,9%	+5,7%
10	Факультет магістратури, аспірантури та докторантури	100,0%	89,5%	-10,5%
11	Факультет іноземної філології	97,3%	83,6%	-13,7%
12	Фізико-математичний факультет	88,0%	83,0%	-5,0%
13	Факультет природничо-географічної освіти та екології	90,3%	82,9%	-7,4%
14	Факультет історичної освіти	81,4%	80,4%	-1,0%
15	Факультет інформатики	79,1%	74,4%	-4,7%
Всього по університету:		95,1%	93,8%	-1,3%

На заочній формі навчання показник абсолютної успішності за результатами літньої екзаменаційної сесії знаходиться в межах 47,4–100% при середньому значенні 93,8%. Найвищі позиції в рейтингу по абсолютній успішності займає факультет української філології та літературної творчості імені Андрія Малишка (100%), а найнижчу позицію – факультет інформатики (47,4%).

Абсолютна успішність за результатами літньої екзаменаційної сесії порівняно з минулим роком найбільше зросла на факультеті фізичного виховання та спорту (+5,7%) та факультеті соціально-

психологічних наук та управління (+3,8%). Найбільше зменшення показника відзначається на факультеті іноземної філології (-13,7%), факультеті магістратури, аспірантури та докторантури (-10,5%). Також суттєве зменшення виявлено на факультеті природничо-географічної освіти та екології (-7,4%), фізико-математичному факультеті (-5%) та факультеті інформатики (-4,7%).

Таблиця 1.7.16

**Рейтинг факультетів за показником якості навчання
(літня екзаменаційна сесія)**

№ з/п	Факультет	Якість навчання		
		2014/15 н.р.	2015/16 н.р.	Δ
1	Факультет магістратури, аспірантури та докторантури	95,5%	84,2%	-11,3%
2	Факультет перепідготовки та підвищення кваліфікації	87,6%	79,6%	-8,0%
3	Факультет педагогіки та психології	69,3%	77,1%	7,8%
4	Факультет мистецтв	74,6%	70,2%	-4,4%
5	Факультет корекційної педагогіки та психології	75,6%	69,8%	-5,8%
6	Факультет філософської освіти та науки	55,7%	58,8%	3,1%
7	Факультет політології та права	47,5%	56,3%	8,8%
8	Фізико-математичний факультет	68,3%	53,0%	-15,3%
9	Факультет соціально-психологічних наук та управління	59,8%	49,4%	-10,4%
10	Факультет історичної освіти	53,5%	45,5%	-8,0%
11	Факультет української філології та літературної творчості імені А. Малишка	43,5%	44,5%	1,0%
12	Факультет іноземної філології	50,5%	39,5%	-11,0%
13	Факультет інформатики	37,4%	36,0%	-1,4%
14	Факультет фізичного виховання та спорту	52,5%	35,5%	-17,0%
15	Факультет природничо-географічної освіти та екології	34,3%	26,1%	-8,2%
Всього по університету:		66,2%	63,7%	-2,5%

Показник якості навчання студентів заочників за результатами літньої підсумкової атестації знаходиться в межах 26,1 – 84,2% при середньому значенні 63,7%.

Найвищі показники якійсної успішності серед студентів заочної форми навчання, як і в минулому році, зафіксовано на факультеті магістратури, аспірантури та докторантури (84,2%) і факультеті перепідготовки та підвищення кваліфікації (79,6%), а найнижчий – на факультеті природничо-географічної освіти та екології (26,1%).

В переважній більшості факультетів порівняно з минулорічними показниками спостерігається зниження якості навчання. Найбільше показник якості зріс на факультеті політології та права (+8,8%) і факультеті педагогіки та психології (+7,8%). Найбільш суттєво якість навчання знизилась на факультеті фізичного виховання та спорту (-17%), фізико-математичному факультеті (-15,3%), факультеті магістратури, аспірантури та докторантури (-11,3%), факультеті іноземної філології (-11%), факультеті соціально-психологічних наук та управління (-10,4%), факультеті природничо-географічної освіти та екології (-8,2%) та факультеті історичної освіти (-8%).

Щодо аналізу якості навчання студентів за освітніми рівнями виявлено, що показники у спеціалістів та магістрів вищі, ніж у бакалаврів, причому найвищий – у спеціалістів. В розрізі курсів за ступенем “бакалавр” спостерігається підвищення якості навчання з переходом до більш старших курсів.

Показники успішності студентів університету заочної форми навчання в розрізі курсів представлено в таблиці 1.7.17.

Таблиця 1.7.17

Показники успішності студентів заочної форми навчання за курсами навчання (літня екзаменаційна сесія)

Курс	Абсолютна успішність			Показники якості		
	2014/15 н.р.	2015/16 н.р.	Δ	2014/15 н.р.	2015/16 н.р.	Δ
I	92,9%	88,6%	- 4,3%	57,4%	39,5%	- 17,9%
II	92,2%	91,6%	- 0,6%	51,8%	49,1%	- 2,7%
III	90,4%	87,8%	- 2,6%	50%	51,5%	+ 1,5%
IV	97,2%	97,2%	–	60,7%	61,8%	+ 1,1%

Курс	Абсолютна успішність			Показники якості		
	2014/15 н.р.	2015/16 н.р.	Δ	2014/15 н.р.	2015/16 н.р.	Δ
Спеціалісти	97,9%	96,2%	- 1,7%	83,1%	79,2%	- 3,9%
Магістри	96,7%	95,7%	- 1%	79,5%	72,4%	- 7,1%
Всього по університету	95,1%	93,8%	- 1,3%	66,6%	63,7%	+ 2,9%

Загалом, показник абсолютної та якісної успішності по заочній формі навчання в НПУ імені М. П. Драгоманова в 2015–2016 н. р. складає 94,4% та 65,6% відповідно.

У 2015–2016 н. р. на заочній формі навчання в рейтингу за показником якості навчання факультети розмістилися таким чином:

Таблиця 1.7.18

***Рейтинг факультетів за показником якості навчання
(2015–2016 н. р.)***

№ з/п	Факультет	Показник якості навчання
1	Факультет педагогіки та психології	78,6%
2	Факультет іноземної філології	43,0%
3	Факультет української філології та літературної творчості імені А. Малишка	44,1%
4	Факультет корекційної педагогіки та психології	69,6%
5	Факультет інформатики	34,1%
6	Фізико-математичний факультет	61,2%
7	Факультет природничо-географічної освіти та екології	26,9%
8	Факультет політології та права	69,1%
9	Факультет філософської освіти та науки	57,3%
10	Факультет мистецтв	73,7%
11	Факультет фізичного виховання та спорту	36,0%
12	Факультет соціально-психологічних наук та управління	52,8%
13	Факультет історичної освіти	52,8%

№ з/п	Факультет	Показник якості навчання
14	Факультет перепідготовки та підвищення кваліфікації	80,5%
15	Факультет магістратури, аспірантури та докторантури	83,4%
Всього по університету:		65,6%

Вечірня форма навчання

На вечірній формі навчання зі 139 студентів, що повинні були скласти зимову екзаменаційну сесію, були допущені – 137 осіб.

Успішно склали зимову екзаменаційну сесію 136 студентів вечірньої форми навчання, що становить 97,8% (-1,7% порівняно з минулим навчальним роком). 1 студент не з'явився на екзамені без поважної причини. Середній показник якості навчання склав 66,9%, що на 9,5% більше за минулорічне значення.

Таблиця 1.7.19

З усіх предметів склали	2014/2015н.р.	2015/2016н.р.	Δ
тільки на “відмінно” (“А”)	35 (18,4%)	21 (15,1%)	- 3,3 %
тільки на “добре” (“В”, “С”)	20 (10,5 %)	14 (10,1 %)	- 0,4%
на “відмінно” та “добре” (“А”, “В”, “С”)	54 (28,4%)	58 (41,7%)	+ 13,3%
на змішані оцінки	80 (42,1%)	42 (30,2%)	- 11,9%
тільки на “задовільно” (“D”, “E”)	0 (0%)	1 (0,7%)	+0,7%

Порівняно з результатами зимової екзаменаційної сесії минулого року, кількість відмінників на вечірній формі навчання зменшилась на 3,3%, а трієчників – зменшилась на 11,2%. Щодо тих, хто навчається без трійок, результати сесії демонструють збільшення кількості на 12,9%.

На момент завершення зимової екзаменаційної сесії налічувалось 3 академборжники (2,2%) – студенти, що були не допущенні до складання сесії та мають факт неявки на екзамени.

Найнижчий показник якості навчання за результатами зимової екзаменаційної сесії серед студентів вечірнього факультету спостерігається у студентів III курсу – 53,3%, а найвищий – у спеціалістів та студентів IV курсу – 100% та 76,7% відповідно. Порівняно з минулим навчальним роком якість навчання суттєво збільшилась на II курсі у спеціалістів та магістрів, а на першому курсі значно зменшилась.

У таблиці 1.7.20 представлено показники успішності студентів вечірньої форми навчання в розрізі курсів та їхнє середнє значення за результатами зимової екзаменаційної сесії.

Таблиця 1.7.20

***Показники успішності студентів вечірньої форми навчання по курсах
(зима екзаменаційна сесія)***

Курс	Абсолютна успішність			Показники якості		
	2014–2015 н. р.	2015–2016 н. р.	Δ	2014–2015 н. р.	2015–2016 н. р.	Δ
I	100%	100%	–	100%	66,7%	- 33,3%
II	100%	100%	–	54,5%	75%	+20,5 %
III	100%	100%	–	55,2%	53,3%	-1,9%
IV	97,1%	96,7%	- 0,4%	73,5%	76,7%	+3,2%
Спеціалісти	100%	100%	–	30,6%	100%	+69,4 %
Магістри	100%	97,5%	- 2,5%	53,1%	63,8%	+10,7 %
Всього:	99,5%	97,8%	- 1,7%	57,4%	66,9%	+9,5%

З 92 студентів, що повинні були складати екзамени, до літньої екзаменаційної сесії були допущені 91. Успішно склали сесію всі

студенти, причому якість навчання складає 45,7%, що на 5,8% нижче, ніж у минулому році.

Таблиця 1.7.21

З усіх предметів склали	2014/2015 н. р.	2015/2016 н. р.	Δ
тільки на “відмінно” (“А”)	22 (21,8%)	10 (10,9%)	- 10,9 %
тільки на “добре” (“В”, “С”)	11 (10,9%)	0 (0%)	- 10,9%
на “відмінно” та “добре” (“А”, “В”, “С”)	19 (18,8%)	32 (34,8%)	+ 16%
на змішані оцінки	47 (46,5%)	49 (53,3%)	+ 6,8%
тільки на “задовільно” (“D”, “E”)	1 (1%)	0 (0%)	- 1%

Порівняно з результатами літньої екзаменаційної сесії минулого року, кількість відмінників на вечірній формі навчання зменшилась на 10,9%, а кількість студентів, що навчаються на “добре” та “задовільно”, збільшилась на 5,1% та 5,8%, відповідно.

На момент завершення літньої екзаменаційної сесії налічувався 1 академборжник (1,1%) – студент, що був не допущений до складання екзаменів.

Таблиця 1.7.22

Показники успішності студентів вечірньої форми навчання по курсах (літня екзаменаційна сесія)

Курс	Абсолютна успішність			Показники якості		
	2014/15 н.р.	2015/16 н.р.	Δ	2014/15 н.р.	2015/16 н.р.	Δ
I	100%	100%	–	66,7%	33,3%	-33,4%
II	100%	100%	–	35,7%	40%	+4,3%
III	100%	100%	–	63%	23,5%	-39,5%
IV	96,2%	96,3%	+ 0,1%	46,2%	51,9%	+5,7%

Курс	Абсолютна успішність			Показники якості		
	2014/15 н.р.	2015/16 н.р.	Δ	2014/15 н.р.	2015/16 н.р.	Δ
Спеціалісти	100%	100%	–	30,8%	100%	+69,2 %
Магістри	100%	100%	–	66,7%	50%	-16,7%
Всього:	99%	98,9%	- 0,1%	51,5%	45,7%	-5,8%

Як і за результатами зимової екзаменаційної сесії, найнижчий показник якості навчання під час літньої екзаменаційної сесії серед студентів вечірнього факультету спостерігається на 3 курсі ступеня “бакалавр” – 23,5%, а найвищий – у спеціалістів, який досягає 100%.

Загалом за 2015–2016 н. р. показник абсолютної успішності студентів вечірньої форми навчання дорівнює 98,4%, а якість навчання досягла 56,3%. Найкращі результати в цьому навчальному році продемонстрували спеціалісти.

Аналіз результатів успішності студентів університету різних форм навчання в 2015–2016 н. р. свідчить, що реалізація більш об’єктивних та прозорих форм проведення екзаменаційної сесії сприяла підвищенню вимогливості та виявилася в зниженні показників успішності студентів деяких спеціальностей. Реалізація кредитно-модульної системи організації навчального процесу спрямована на заохочення студентів до якісної систематичної навчальної діяльності та продуктивної самостійної роботи і потребує від студентів не періодичної, а постійної навчальної роботи.

Загалом показники успішності студентів НПУ імені М. П. Драгоманова в 2015–2016 н. р. досягли: абсолютна успішність – 93,6% і якісний показник успішності – 57,8%.

1.8. Робота Науково-методичної ради

За звітний період згідно з планом роботи Науково-методичної ради Національного педагогічного університету імені М. П. Драгоманова відбулось п'ять засідань у повному складі ради та два засідання Президії Науково-методичної ради університету.

На засіданнях Науково-методичної ради у доповідях голови Науково-методичної ради, заслуженого працівника освіти України, доктора педагогічних наук, професора, в. о. декана факультету перепідготовки та підвищення кваліфікації В. П. Сергієнка, висвітлювалась низка ключових питань щодо пріоритетних напрямків науково-методичної складової та навчально-виховної роботи професорсько-викладацького складу НПУ імені М. П. Драгоманова.

На розгляд Науково-методичної ради були винесені питання про підготовку майбутніх фахівців у НПУ імені М. П. Драгоманова.

З удосконаленням автоматизованої системи рейтингового оцінювання діяльності викладачів, кафедр, факультетів ознайомив адміністратор служби порталу та локальної мережі університету, кандидат педагогічних наук, доцент кафедри комп'ютерної інженерії, декан факультету інформатики В. М. Франчук.

Про національно-патріотичне виховання майбутніх учителів-філологів на факультеті іноземної філології доповідала голова Науково-методичної ради факультету іноземної мови, голова Науково-методичної ради факультету іноземної філології, доктор педагогічних наук, професор кафедри методики викладання російської мови та світової літератури Ж. В. Клименко.

З роллю викладача та закладу післядипломної освіти у формуванні особистості сучасного вчителя у світлі освітніх реформ на факультеті перепідготовки та підвищення кваліфікації ознайомила заступник голови Науково-методичної ради факультету перепідготовки та підвищення кваліфікації, доктор філологічних наук, доцент кафедри освіти дорослих, заступник декана з навчально-методичної роботи В. В. Уліщенко.

Альтернативна комунікація в системі підготовки корекційних педагогів на факультеті корекційної педагогіки та психології висвітлила голова Науково-методичної ради факультету корекційної педагогіки та психології, кандидат педагогічних наук, доцент кафедри психокорекційної педагогіки Н. П. Кравець.

Про методику застосування проектного методу в дослідницькій роботі доповіла кандидат історичних наук, доцент кафедри управління, інформаційно-аналітичної діяльності та євроінтеграції Я. О. Чепуренко.

Пропозиції студентської ради НПУ імені М. П. Драгоманова щодо викладання і методичного наповнення навчальних дисциплін та удосконалення рейтингової системи оцінювання діяльності університету ознайомив представник органу студентського самоврядування, студент 4 курсу І. Гасанов.

На Науково-методичній раді обговорювались питання про використання музейної педагогіки в навчальному процесі на інженерно-педагогічному факультеті, які висвітлила вчений секретар Науково-методичної ради інженерно-педагогічного факультету, кандидат педагогічних наук, доцент кафедри позашкільної освіти Н. В. Кардаш.

Про підготовку, організацію та проведення навчальних, педагогічних, виробничих практик студентів факультету філософської освіти і науки доповідала голова Науково-методичної ради факультету філософської освіти і науки, завідувач кафедри філософії, доктор філософських наук, професор, заслужений працівник освіти України Н. Г. Мозгова.

Про роль вітчизняної історії у фаховій підготовці вчителя сучасної України на факультеті історичної освіти актуалізував завідувач кафедри історії України факультету історичної освіти, доктор історичних наук, професор, заслужений діяч науки і техніки України В. Й. Борисенко.

Про науково-методологічні засади стандартів вищої освіти з астрономії на фізико-математичному факультеті доповів кандидат фізико-математичних наук, професор, заслужений працівник освіти України, завідувач кафедри експериментальної і теоретичної

фізики і астрономії фізико-математичного факультету
Г. О. Грищенко.

Про перспективи розвитку дистанційної освіти в сучасних університетах ознайомив голова НМР факультету інформатики, доктор педагогічних наук, професор, професор кафедри комп'ютерної інженерії та освітніх вимірювань І. С. Войтович.

З процедури рекомендацій до друку навчально-методичної літератури та її науково-методичної експертизи доповідав заступник голови Науково-методичної ради університету, доктор історичних наук, професор, завідувач кафедри джерелознавства та спеціальних історичних дисциплін факультету історичної освіти О. В. Потильчак.

Станом на 05.12.2016 р. Науково-методичною радою університету розглянуто і рекомендовано до друку 295 праць, зокрема: монографій – 3, підручників – 1, навчальних посібників – 25, навчально-методичних посібників – 24, методичних рекомендацій – 19, навчальних програм – 223.

II. НАУКОВО-ДОСЛІДНИЦЬКА ДІЯЛЬНІСТЬ І МІЖНАРОДНЕ СПІВРОБІТНИЦТВО

2.1. Науково-дослідна робота, зокрема на госпрозрахункових і комерційних засадах, її результати

“Як немає Науки без Освіти, так як і не може бути Освіти без Науки”. Ці слова почесного доктора НПУ імені М. П. Драгоманова Президента НАН України Бориса Євгеновича Патона досить точно відображають один з фундаментальних принципів драгомановського університету – гармонійне поєднання навчання та наукових досліджень, яке значною мірою забезпечується ефективним функціонуванням всесвітньо відомих науково-педагогічних шкіл Віктора Андрущенка, Володимира Євтуха, Віктора Даниленка, Володимира Бондаря, Мирослава Жалдака, Любові Мацько, Віктора Синьова, Миколи Шута та багатьох інших відомих учених-драгомановців.

Розвиток наукової роботи протягом 2016 р. здійснювався за декількома напрямками:

- проведення фундаментальних та прикладних науково-дослідних робіт за рахунок коштів державного бюджету, госпдоговірної та ініціативної тематики, міжнародних грантів та проектів;

- підготовка науково-педагогічних кадрів вищої кваліфікації через аспірантуру та докторантуру; вдосконалення діяльності спеціалізованих вчених рад університету;

- розвиток студентської науково-дослідної роботи;
- розвиток інформаційного забезпечення науково-дослідної роботи та донесення наукових здобутків учених університету до світової наукової спільноти; розробка наукометричних основ для створення системи оцінювання науково-дослідної роботи працівників університету;

- розвиток науково-видавничої інфраструктури університету.

До основних досягнень звітнього року можна віднести:

- суттєве збільшення фінансування наукових досліджень, що проводяться за рахунок коштів державного бюджету та за рахунок коштів міжнародних наукових фондів;

- входження двох наукових видань університету до найпрестижнішої наукометричної бази даних Web of Science: журнал “Міждисциплінарні дослідження складних систем” (головний редактор – В. П. Андрущенко, виконавчий редактор – Ю. Г. Кондратьєв); журнал “Methods of Functional Analysis and Topology” (спільне видання з Інститутом математики НАНУ, головні редактори – Березанський Ю. М., Кондратьєв Ю. Г.);

- ефективну роботу з підготовки кадрів вищої кваліфікації: розроблено та проліцензовано освітньо-наукові програми підготовки докторів філософії з 17 спеціальностей;

- присудження трьом перспективним дослідникам-драгомановцям (доценти Людмила Кухар (факультет інформатики), Роман Нікіфоров (фізико-математичний факультет), Тетяна Мелещенко (історичний факультет)) стипендій Кабінету Міністрів України для молодих учених; стипендію Верховної ради для найталановитіших молодих учених виборола професор Євгенія Більченко (факультет філософської освіти і науки);

- створення в університеті контактного пункту за програмою наукових досліджень “Горизонт 2020” та проведення тренінгів для науковців університету з розробки проектів для участі у загальноєвропейських конкурсах в рамках “Горизонт 2020”;

- міжнародні та всеукраїнські конференції, які проводяться на базі драгомановського університету (у звітньому році проведено більше 75 міжнародних), отримали значний резонанс у науковому середовищі як України, так і далеко за її межами;

- вдосконалення роботи спеціалізованих вчених рад;

-суттєве зростання активності та ефективності науково-дослідної роботи студентів (23 студенти-драгомановці стали переможцями всеукраїнських студентських предметних олімпіад та конкурсів студентських наукових робіт);

-зростання ефективності діяльності відділу інтелектуальної власності (укладено близько 220 угод для забезпечення авторських прав науковців університету, створено базу творчих продуктів університету; розроблено проект системи антиплагіатних заходів);

-розвиток належної інформаційної інфраструктури для дослідників університету Науковою бібліотекою (з метою поширення наукових досягнень учених-драгомановців суттєво поповнився репозитарій університету (<http://enpuir.npu.edu.ua>), фонд якого складає більше 8000 документів; проведено серію тренінгів з викладачами щодо роботи з наукометричними базами даних, для аспірантів та професорсько-викладацького складу організовано тестовий доступ до бази даних Web of Science від Thompson Reuters, а з червня 2016 року ця база даних включила наш університет до переліку користувачів цієї наукової платформи).

Протягом звітнього року в НПУ імені М. П. Драгоманова науково-дослідна робота здійснювалась за такими основними науковими напрямками:



Рис. 2.1.1. Наукові напрями, за якими здійснювалась науково-дослідна робота протягом 2015–2016 н. р. в НПУ імені М. П. Драгоманова

За результатами наукових досліджень науковцями-драгомановцями за звітний період підготовлено та видано більше 3100 найменування друкованої продукції загальним обсягом більше 5700 друкованих аркушів (серед них: 90 монографій – 926 друк. арк.; 55 підручників – 673 друк. арк.; 363 навчально-методичні посібники – 2200 друк. арк.; статті в журналах і наукових збірниках, тези – більше 2400 найменувань обсягом близько 1000 друк. арк.)

У звітному році суттєво зросло фінансування наукових досліджень, що проводяться за рахунок коштів державного бюджету (більше 1 600 тис. грн) та за рахунок коштів міжнародних наукових фондів (більше 2 500 тис. грн). До виконання держбюджетних робіт було залучено: по прикладній тематиці – 29 осіб, по фундаментальній тематиці – 143 особи, всього – 172 особи, в тому числі 103 викладачі (32 доктори наук, професори; 47 кандидатів наук, доцентів; без наукового ступеня – 24 особи), 9 аспірантів, 9 осіб навчально-допоміжного персоналу, 21 штатний співробітник відділу організації наукових досліджень (в тому числі 5 студентів), 30 сумісників з інших установ.

За результатами наукових досліджень з держбюджетної тематики захищено 2 докторські і 17 кандидатських дисертацій, опубліковано 7 монографій, 7 підручників, 16 посібників, 171 стаття в наукових виданнях, 48 публікацій у журналах, що входять до міжнародних наукометричних баз, проведено 79 наукових конференцій та семінарів. Серед науково-дослідних робіт, звіт про успішне виконання яких у звітному році затверджено Міністерством освіти і науки України, відзначимо наступні.

“Стохастичні еволюції у нескінченновимірних системах із складною локальною будовою та їх мультифрактальні властивості”. Науковий керівник – доктор фізико-математичних наук, професор *Кондратьєв Юрій Григорович*. Були досліджені та порівняні способи саморегуляції та локальної регуляції в складних системах, зокрема в моделях математичної біології. Були розглянуті математичні моделі розвитку ракових пухлин та отримані оцінки на параметри системи, які дозволяють контролювати

щільність системи. Досліджені просторові динаміки з кластерними структурами. Була досліджена рівноважна та нерівноважна стохастична модель Ізінга у неперервному просторі і знайдені умови, характерні для динамічного фазового переходу у такій системі, а також досліджені ергодичні властивості нерівноважної динаміки в області єдиності гіббсової міри. Були досліджені біологічні динаміки із локальною конкуренцією в обмежених областях при зростанні областей до всього простору. Розглянуто системи із злипанням та розділенням точок та вивчені кінетичні рівняння, які виникають при власівському переш калюванні. Була побудована шкала мезоскопічних шкалювань, яка поєднує класичні границі Власова та Лебовіца–Пенроуза. Було розглянуто гранична поведінка просторової моделі контактів, яка призводить до суперброунівського руху. Були знайдені необхідні і достатні умови існування гіббсівських мір, які узагальнюють умови Р. Добрушина. Нерівноважні динаміки кореляційних функцій в просторах обмежених функцій у нескінченному об'ємі були побудовані вперше в світі. Строге доведення мезоскопічних границь для неперервних систем в області ненульової щільності також були отримані вперше. Коефіцієнти стохастичних динамік, за яких будуть отримані оцінки на поведінку кореляційних функцій обиралися з більш широких класів, ніж в існуючих роботах інших авторів. Нелінійні нелокальні еволюційні рівняння були вивчені в класі обмежених неінтегрованих розв'язків, на відміну від більш простої ситуації інтегрованих розв'язків. Властивості фронту розв'язків нелінійних нелокальних рівнянь було розглянуто для значно більш широкого класу рівнянь та більш слабких умовах на коефіцієнти. Знаходження критеріїв чистої сингулярності та тонких фрактальних властивостей розподілів випадкових величин з незалежними та марківськими символами Q^* -розкладів та розкладів Сільвестера було здійснено вперше в світі. Також вперше було знайдено необхідні та достатні умови довірчості для визначення розмірності Хаусдорфа-Безиковича сімейств циліндричних відрізків, що породжуються кусково-лінійними f -розкладами, Q^* -розкладами, розкладами Кантора, Сільвестера та Остроградського. Цілком інноваційним став розвиток теорії

перетворень, які зберігають пакувальну розмірність, що є важливим кроком до застосувань теорії фракталів. Оцінки параметра Хюрста для змішаних моделей було також одержано вперше у світі. Оцінки параметра зсуву для змішаних моделей покращать існуючі вітчизняні та іноземні аналоги. Вперше в світі було одержано результати про локальну поведінку асимптотично операторно самоподібних мультифрактальних полів. Захищено 8 кандидатських дисертацій та 18 магістерських робіт. Підготовлено 3 монографії, 4 навчальні посібники, в тому числі 3 навчальні посібники з грифом МОНмолодьспорту. Опубліковано 58 статей у журналах, що входять до наукометричних баз даних та 12 статей у журналах, що включені до переліку наукових фахових видань України; 5 публікацій у матеріалах конференцій, тезах доповідей та виданнях, що не включені до переліку наукових фахових видань України.

“Багаторівневий аналіз сингулярних ймовірнісних мір та його застосування”. Науковий керівник – доктор фізико-математичних наук, професор *Торбін Григорій Мирославович*.

Здобуто ряд результатів щодо розвитку загальної теорії та розробки нових методів аналізу сингулярно неперервних ймовірнісних мір, показано застосування отриманих результатів у теорії динамічних систем, теорії чисел, геометрії та спектральній теорії самоспряжених операторів. Створено нові методи встановлення чистоти та взаємної сингулярності ймовірнісних розподілів, показано застосування цих методів для дослідження структури ймовірнісних мір. Крім того було проведено дослідження зв'язків між Хаусдорфовою розмірністю, відносною ентропією, DP-та PDP-властивостями ймовірнісних мір. Показано застосування методів багаторівневого аналізу сингулярних мір до проблем теорії чисел (дослідження властивостей підмножин аномальних чисел), геометрії (розвиток теорії DP-та PDP-перетворень), теорії динамічних систем (дослідження ергодичних та розмірнісних властивостей символічних динамічних систем, пов'язаних з різними способами подання елементів за допомогою символів скінченного та нескінченного алфавітів), спектральної теорії (тонка структура операторів з сингулярно неперервним

спектром, спектральні та розмірні розклади операторного спектра). Оpubліковано 2 монографії, 43 статті в наукових виданнях, 34 публікації матеріалів конференцій. Захищено 2 кандидатські дисертації і підготовлено до захисту дві дисертації. Оpubліковано 37 студентських наукових робіт, захищено 20 курсових робіт, 15 магістерських та кваліфікаційних робіт.

“Полімер-оксидні нанокмозити з полішеними фізико-механічними, електрофізичними та тепловими властивостями”. Науковий керівник – доктор фізико-математичних наук, професор *Шут Микола Іванович*. Вперше отримано нові фундаментальні знання про вплив зміни міжфазної взаємодії, зумовленої засобами модифікування поверхонь взаємодіючих компонентів, на комплекс функціональних властивостей полімерних нанооксидних комозитів; встановлено залежність впливу способів модифікування на функціональні і експлуатаційні властивості; виявлено нові явища і ефекти в умовах зміни взаємодії компонентів, їх вмісту та впливу фізичних полів; розроблено нові полімерні композиційні матеріали з оптимальним комплексом поліфункціональних і високими показниками експлуатаційних властивостей; на основі запропонованої фізичної моделі та експериментальних результатів досліджень показано на шляхи до оптимізації функціональних властивостей ПКМ з погляду максимальної реалізації властивостей полімеру і наповнювача; отримано комозити на основі нанооксидних наповнювачів з високими показниками поглинальної здатності НВЧ електромагнітного та УЗ-випромінювань, електрофізичних, фізико-механічних, теплових, оптичних та експлуатаційних властивостей. Порівняно з відомими іноземними аналогами було отримано комозити із суттєво пониженим порогом перколяції та покращеними теплофізичними та фізико-механічними характеристиками, що може забезпечити значний економічний ефект при виробництві виробів з них; нанотехнології отримання нанодисперсних оксидних наповнювачів SnO₂ та SiO₂ і комозитів на їх основі є високоефективними, технологічними, патентоздатними, конкурентоспроможними на світовому ринку та такими, що відповідають вимогам техніки безпеки, охорони праці,

протипожежної техніки, є екологічно чистими тощо; зразки отриманих нанокмполімерів є: високоефективними, конкурентоспроможними на світовому ринку за показниками функціональних та експлуатаційних властивостей, патентноздатними, мають високі фізико-механічні показники та є технологічними при переробці у вироби. Видано 1 монографію та 3 навчальні посібники. Захищено 1 кандидатську дисертацію. Опубліковано 3 статті у журналах, що входять до наукометричних баз даних та 9 статей у журналах, що включені до переліку наукових фахових видань України; 12 публікацій у матеріалах конференцій, тезах доповідей та виданнях, що не включені до переліку наукових фахових видань України. Отримано 7 патентів (свідоцтв авторського права) України та подано 3 патенти (свідоцтв авторського права) України.

“Системи кодування дійсних чисел з нескінченним алфавітом і фрактали”. Науковий керівник – доктор фізико-математичних наук, професор *Працьовитий Микола Вікторович*.

Розроблено нові алгоритми кодування та декодування дійсних чисел за допомогою нескінченного алфавіту, зокрема, за допомогою знакозмінних рядів Люрота, рядів Сільвестера та Енгеля. Розв’язано ряд задач метричної, ймовірнісної та фрактальної теорій чисел для введених систем зображень (кодування) дійсних чисел. Побудовано основи метричної теорії зображення чисел за допомогою нескінченного алфавіту: детально описано геометрію цього зображення (з’ясовано геометричний зміст символів зображення, вивчено властивості циліндричних хвостових та напівциліндричних множин, множин з умовами на вживання символів); доведено ряд метричних співвідношень, для основного метричного відношення отримано точний вираз та різні оцінки; розв’язано ряд задач про міру Лебега множин дійсних чисел з певними обмеженнями на вживання символів зображення; знайдено кілька нормальних властивостей чисел. Дано повний опис топологічних, метричних та фрактальних властивостей множини неповних сум (підсум) досліджуваного ряду. Означено і досліджено тополого-метричні та фрактальні властивості числових множин, пов’язаних з кодуванням чисел з нескінченним алфавітом. Вивчено

лебегівську структуру, спектральні властивості і поведінку модуля характеристичної функції на нескінченності випадкової неповної суми заданого ряду. Доведено теореми про структуру, тополого-метричні та фрактальні властивості розподілів випадкових величин, заданих розподілами своїх. Розроблено метричну, ймовірнісну та фрактальну теорії Q_∞ , Q_∞^* -зображень та марківських зображень дійсних чисел. Досліджено зв'язки між кодуваннями дійсних чисел за допомогою нескінченного та скінченного алфавіту та використано їх для задання та дослідження складних математичних об'єктів. Обґрунтовано модифікації двійкового кодування, розроблено для них тополого-метричну, ймовірнісну та фрактальну теорії. Застосовано для моделювання функцій, випадкових величин, мір, динамічних систем. Отримані результати є новими і не мають аналогів у світі, доповідалися на міжнародних і всеукраїнських конференціях. Захищено 6 кандидатських дисертацій. Видано 5 навчальних посібників. Опубліковано 38 студентських наукових робіт, захищено 28 магістерських робіт, 26 курсових робіт. Опубліковано 13 статей у журналах, що входять до наукометричних баз даних та 23 статті у журналах, що включені до переліку наукових фахових видань України; 83 публікації у матеріалах конференцій, тезах доповідей та виданнях, що не включені до переліку наукових фахових видань України.

“Державно-громадське управління освітою: соціально-філософський аналіз”. Науковий керівник – доктор філософських наук, професор *Бех Володимир Павлович*.

Проаналізовано походження, природа та механізм саморозкриття і функціонування державно-громадського управління освітою. Науково обґрунтовано та філософськи осмислено механізм формування цілісної концепції управління сферою освіти, зокрема проаналізовано наукові підходи до вивчення феномену управління освітою; сформовано методологічні засади аналізу управління освітою; розроблено соціально-філософську матрицю для дослідження формування управління освітою; проаналізовано світоглядно-ідеологічну складову та стан розробки філософських основ управління освітніми системами;

визначено суперечності та провідні тенденції сучасного етапу формування філософських засад управління сферою освіти. У ході морфологічного аналізу створено модель системи державно-громадського управління освітою, що формалізує її елементну базу та структуру. Вперше в Україні з позиції соціально-філософського аналізу запропоновано цілісну модель державно-громадського управління освітою із впровадженням її на рівнях дошкільної, загальної середньої, професійно-технічної, вищої освіти. Для вітчизняного освітнього простору, на відміну від наявних зарубіжних зразків досвіду європейських країн, вперше визначено дослідницьку ідею: демократизація, гуманізація та модернізація сфери освіти вимагають перегляду механізмів управління нею в контексті взаємодії держави і громадянського суспільства. Держава і громадянське суспільство мають відмінні, несхожі інтереси, що є закономірним, проте тільки у співпраці вони можуть реалізувати їх. Визначено види спеціалізованої діяльності держави щодо системи управління освітою та громадський вплив на особистість. Визначено види суб'єктів системи державно-громадського управління освітою. Результати проведеного дослідження становлять практичну цінність для теорії і практики управління освітою, оскільки на сьогодні актуальними завданнями є формування новітньої філософії створення умов для взаємодії, співробітництва, партнерства між учасниками навчально-виховного процесу, яка є можливою тільки через налагодження компромісу і консенсусу у співпраці держави і громадянського суспільства в управлінні освітою. Практична цінність роботи полягає у підготовці кадрів дослідників різного спрямування та керівників різного рівня на основі розробленої світоглядної платформи, здатної сформувати нову генерацію, яка б могла глибше розуміти інформаційну природу та механізми державно-громадського управління освітою. Технологічне використання результатів дослідження вимагає формування корпусу фахівців принципово нового спрямування, а саме – появи аналітиків державно-громадського управління освітою. Видано 7 монографій та 5 навчальних посібників. Захищено 3 докторські дисертації і 1 кандидатська дисертація, 19 магістерських робіт. Опубліковано 19 статей у журналах, що

включені до переліку наукових фахових видань України; 8 публікацій у матеріалах конференцій, тезах доповідей та виданнях, що не включені до переліку наукових фахових видань України.

Протягом липня-вересня 2016 р. в університеті проведено конкурсний відбір наукових проектів фундаментальних досліджень, прикладних досліджень, науково-технічних (експериментальних) розробок, виконання яких розпочнеться у 2017 р. за рахунок коштів державного бюджету за кодом програмної класифікації видатків 2201040, 2201290.

За результатами внутрішньоуніверситетського конкурсу, який проводився на основі розроблених МОН України критеріїв оцінки науково-дослідних проектів, на загальноукраїнський конкурс від університету було подано:

- 5 фундаментальних наукових проектів:

1. Фрактальний аналіз розподілів випадкових величин типу Джессена-Вінтнера та його застосування (Секція: Математика), науковий керівник – Торбін Григорій Мирославович, д-р фіз.-мат. наук, проф.

2. Германо-романо-слов'янський корпус аутентичних наукових текстів з лінгвоантропогенезу: розробка технологій нового покоління. (Секція: Літературознавство, мовознавство та мистецтвознавство), науковий керівник – Корольова Алла Валер'янівна, д-р філол. наук, проф.

3. Теоретичні та методичні основи формування системи післядипломної освіти на засадах сталого розвитку (Секція: Педагогіка, психологія, проблеми молоді та спорту), науковий керівник Ісаєнко Володимир Миколайович, д-р біолог. наук, проф.

4. Сучасне науково-методичне забезпечення діяльності закладів професійної освіти в умовах децентралізації (Секція: Педагогіка, психологія, проблеми молоді та спорту), науковий керівник – Сліпчишин Лідія Василівна, канд. пед. наук, старш. наук. співроб.

5. Теоретичні та методичні засади впровадження інноваційних технологій у підготовку педагогів професійного навчання (Секція: Педагогіка, психологія, проблеми молоді та спорту),

науковий керівник – Робак Володимир Євгенович, канд. біолог. наук, старш. наук. співроб.

- 4 прикладні наукові проекти:

1. Розбудова академічного богослов'я в умовах освітніх трансформацій в Україні (Секція: Соціально-історичні науки), науковий керівник – Бондаренко Віктор Дмитрович, д-р філос. наук, проф.

2. Хмаро орієнтоване середовище навчання майбутніх вчителів (Секція: Педагогіка, психологія, проблеми молоді та спорту), науковий керівник – Сергієнко Володимир Петрович, д-р пед. наук, проф.

3. Психолого-педагогічний супровід виховання і розвитку дітей дошкільного віку з родин учасників АТО і внутрішньо переміщених осіб (Секція: Педагогіка, психологія, проблеми молоді та спорту), науковий керівник – Луценко Ірина Олексіївна, д-р пед. наук, доц.

4. Етнонаціональний чинник національної політики радянського комуністичного режиму щодо українського та польського народів (1920–1940 рр.). (Секція: Соціально-історичні науки), науковий керівник – Чернега Петро Макарович, д-р істор. наук, проф.

У 2016 р. перемогу у конкурсі українсько-латвійських наукових проектів, що здійснювався в рамках програми “Горизонт 2020”, здобув науковий проект під керівництвом декана факультету соціально-психологічних наук та управління університету, члена-кореспондента НАН України, доктора історичних наук, професора Володимира Борисовича Євтуха.

2.2. Підготовка наукових, науково-педагогічних кадрів, діяльність відділу аспірантури та докторантури і мережі спеціалізованих вчених рад університету

Відповідно до Законів України “Про ліцензування видів господарської діяльності”, “Про освіту”, “Про вищу освіту” в НПУ імені М. П. Драгоманова протягом травня – липня 2016 р. проводилося ліцензування освітньо-наукових програм підготовки докторів філософії відповідно до нового Переліку наукових спеціальностей (наказ № 1151 МОН України від 06.11.2015 р.).

Наказом ректора від 16 травня 2016 р. були створені проектні груп з розробки освітньо-наукових програм підготовки докторів філософії, до яких входили висококваліфіковані фахівці з різних галузей знань, а саме:

011 НАУКИ ПРО ОСВІТУ

Бондар Володимир Іванович – академік НАПН України, декан факультету педагогіки і психології, доктор педагогічних наук, професор кафедри психології і педагогіки (керівник проектної групи).

Вовк Людмила Петрівна – доктор педагогічних наук, професор, завідувач кафедри теорії та історії педагогіки.

Падалка Олег Семенович – академік НАПН України, доктор педагогічних наук, професор, завідувач кафедри економіки освіти.

Капська Алла Йосипівна – доктор педагогічних наук, професор кафедри соціальної педагогіки.

Матвієнко Олена Валеріївна – доктор педагогічних наук, професор кафедри педагогіки і методики початкового навчання факультету педагогіки і психології.

Шапошнікова Ірина Миколаївна – кандидат педагогічних наук, професор, завідувач кафедри педагогіки і методики початкового навчання факультету педагогіки і психології.

Вайнола Рената Хейкіївна – доктор педагогічних наук, професор кафедри соціальної педагогіки.

Цветкова Ганна Георгіївна – доктор педагогічних наук, професор, завідувач кафедри дитячої творчості факультету педагогіки і психології.

Луценко Ірина Олексіївна – доктор педагогічних наук, професор, завідувач кафедри методик та технологій дошкільної освіти факультету педагогіки і психології.

Сергієнко Володимир Петрович – доктор педагогічних наук, професор, завідувач кафедри комп'ютерної інженерії та освітніх вимірювань.

Войтович Ігор Станіславович – доктор педагогічних наук, професор, професор кафедри комп'ютерної інженерії та освітніх вимірювань.

014 СЕРЕДНЯ ОСВІТА (ЗА СПЕЦІАЛІЗАЦІЯМИ)

Корець Микола Савич – доктор педагогічних наук, професор, проректор з науково-педагогічної та адміністративно-господарської роботи НПУ імені М. П. Драгоманова (керівник проектної групи).

Сидорчук Людмила Андріївна – доктор педагогічних наук, професор, завідувач кафедри загальнотехнічних дисциплін.

Касперський Анатолій Володимирович – доктор педагогічних наук, професор, завідувач кафедри прикладних природничо-математичних дисциплін.

Яшанов Сергій Микитович – доктор педагогічних наук, професор, завідувач кафедри інформаційних систем і технологій.

Макаренко Леся Леонідівна – доктор педагогічних наук, професор кафедри інформаційних систем і технологій.

Ніколайчук Світлана Петрівна – кандидат педагогічних наук, викладач кафедри промислової інженерії та сервісу.

Ареф'єв Валерій Георгійович – доктор педагогічних наук, професор, завідувач кафедри теорії і методики фізичного виховання.

Тимошенко Олексій Валерійович – доктор педагогічних наук, професор, професор кафедри теорії і методики фізичного виховання, декан факультету фізичного виховання та спорту.

Дубогай Олександра Дмитрівна – доктор педагогічних наук, професор, завідувач кафедри фізичного виховання і здоров'я.

Сущенко Людмила Петрівна – доктор педагогічних наук, професор, завідувач кафедри фізичної реабілітації.

Волков Володимир Леонідович – доктор педагогічних наук, професор, професор кафедри олімпійського та професійного спорту.

Жалдак Мирослав Іванович – доктор педагогічних наук, професор, академік НАПН України, завідувач кафедри теоретичних основ інформатики (керівник проектної групи).

Рамський Юрій Савіанович – доктор педагогічних наук, професор, завідувач кафедри інформаційних технологій і програмування.

Підгорна Тетяна Володимирівна – кандидат педагогічних наук, доцент, доцент кафедри інформаційних технологій і програмування;

Рафальська Марина Володимирівна – кандидат педагогічних наук, доцент, доцент кафедри інформаційних технологій і програмування.

Умрик Марія Анатоліївна – кандидат педагогічних наук, доцент кафедри теоретичних основ інформатики.

Струтинська Оксана Віталіївна – кандидат педагогічних наук, доцент, доцент кафедри інформаційних технологій і програмування.

Ісаєва Олена Олександрівна – доктор педагогічних наук, професор, завідувач кафедри методики викладання російської мови та світової літератури (керівник проектної групи).

Клименко Жанна Валентинівна – доктор педагогічних наук, професор, професор кафедри методики викладання російської мови та світової літератури НПУ імені М. П. Драгоманова.

Мірошниченко Леся Федорівна – доктор педагогічних наук, професор, професор кафедри методики викладання російської мови та світової літератури.

Козир Алла Володимирівна – доктор педагогічних наук, професор, професор кафедри теорії та методики музичної освіти, хорового співу і диригування (керівник проектної групи);

Щолокова Ольга Пилипівна – доктор педагогічних наук, професор, завідувач кафедри фортепіанного виконавства та художньої культури.

Падалка Галина Микитівна – доктор педагогічних наук, професор, професор кафедри фортепіанного виконавства та художньої культури.

Савченко Регіна Анатоліївна – доктор педагогічних наук, професор, професор кафедри теорії та методики музичної освіти, хорового співу і диригування.

Федоришин Василь Ілліч – доктор педагогічних наук, професор, професор кафедри інструментального та оркестрового виконавства.

Бевз Валентина Григорівна – доктор педагогічних наук, професор, професор кафедри математики і теорії та методики навчання математики (керівник проектної групи).

Шкільний Олександр Володимирович – доктор педагогічних наук, доцент кафедри вищої математики.

Швець Василь Олександрович – кандидат педагогічних наук, професор, завідувач кафедри математики і теорії та методики навчання математики.

Забранський Віталій Ярославович – кандидат педагогічних наук, доцент, доцент кафедри математики і теорії та методики навчання математики.

015 ПРОФЕСІЙНА ОСВІТА

Дем'яненко Наталія Миколаївна – доктор педагогічних наук, професор, завідувач кафедри педагогіки і психології вищої школи (керівник проектної групи).

Падалка Олег Семенович – доктор педагогічних наук, професор, член-кореспондент НАПН України, професор кафедри теорії та історії педагогіки.

Сущенко Людмила Петрівна – доктор педагогічних наук, професор, завідувач кафедри фізичної реабілітації.

Бобрицька Валентина Іванівна – доктор педагогічних наук, професор, професор кафедри освітньої політики НПУ імені М. П. Драгоманова.

Акініна Наталія Леонідівна – кандидат педагогічних наук, доцент кафедри педагогіка і психології вищої школи НПУ імені М. П. Драгоманова.

Кравченко Ірина Миколаївна – кандидат педагогічних наук, доцент кафедри педагогіка і психології вищої школи.

Смікал Вікторія Олексіївна – кандидат педагогічних наук, доцент кафедри педагогіки і психології вищої школи.

016 СПЕЦІАЛЬНА ОСВІТА

Синьов Віктор Миколайович – академік НАПН України, доктор педагогічних наук, професор, декан факультету корекційної педагогіки та психології (керівник проектної групи).

Шеремет Марія Купріянівна – доктор педагогічних наук, професор, завідувач кафедри логопедії.

Федоренко Світлана Володимирівна – доктор педагогічних наук, професор кафедри тифлопедагогіки.

Шульженко Діна Іванівна – доктор психологічних наук, професор кафедри психокорекційної педагогіки.

Синьова Євгенія Павлівна – доктор психологічних наук, професор, завідувач кафедри тифлопедагогіки.

Фомічова Людмила Іванівна – доктор психологічних наук, професор, завідувач кафедри сурдопедагогіки.

Руденко Лілія Миколаївна – доктор психологічних наук, професор, завідувач кафедри спеціальної психології та медицини.

Шевцов Андрій Гаррійович – доктор педагогічних наук, професор кафедри ортопедагогіки та реабілітології.

Колесник Іван Пантелійович – кандидат педагогічних наук, професор, завідувач кафедри психокорекційної педагогіки.

Хворова Ганна Михайлівна – кандидат педагогічних наук, доцент, в. о. завідувача кафедри ортопедагогіки та реабілітології.

031 РЕЛІГІЄЗНАВСТВО

Бондаренко Віктор Дмитрович – доктор філософських наук, професор, член-кореспондент НАПН України, завідувач кафедри культурології (керівник проектної групи).

Осташук Іван Богданович – доктор філософських наук, професор, професор кафедри культурології.

Чорноморець Юрій Павлович – доктор філософських наук, професор, професор кафедри культурології.

Котлярова Тетяна Олександрівна – кандидат філософських наук, доцент, доцент кафедри культурології.

Хромець Віталій Леонідович – кандидат філософських наук, доцент, доцент кафедри культурології.

032 ІСТОРІЯ ТА АРХЕОЛОГІЯ

Сушко Олександр Олександрович – доктор історичних наук, професор, декан факультету історичної освіти (керівник проектної групи).

Борисенко Володимир Йосипович – доктор історичних наук, професор, завідувач кафедри історії України факультету історичної освіти.

Виговський Микола Юрійович – доктор історичних наук, професор, заступник декана факультету історичної освіти.

Дробот Іван Іванович – доктор історичних наук, професор, декан факультету філософської освіти і науки.

Журба Михайло Анатолійович – доктор історичних наук, професор завідувач кафедри історії та археології слов'ян факультету історичної освіти.

Потильчак Олександр Валентинович – доктор історичних наук, професор, завідувач кафедри джерелознавства та спеціальних історичних дисциплін факультету історичної освіти.

Стоян Тетяна Андріївна – доктор історичних наук, професор завідувачка кафедри міжнародного туризму та гуманітарних дисциплін факультету історичної освіти.

Чернега Петро Макарович – доктор історичних наук, професор, завідувач кафедри етнології факультету історичної освіти.

033 ФІЛОСОФІЯ

Андрущенко Віктор Петрович – доктор філософських наук, професор, ректор НПУ імені М. П. Драгоманова (керівник проектної групи).

Мозгова Наталія Георгіївна – доктор філософських наук, професор, завідувач кафедри філософії.

Немчинов Ігор Геннадійович – доктор філософських наук, професор кафедри філософії.

Андрущенко Тетяна Іванівна – доктор філософських наук, професор, завідувач кафедри етики та естетики.

Кивлюк Ольга Петрівна – доктор філософських наук, професор, завідувач кафедри методології науки і міжнародної освіти.

Кочубей Наталія Василівна – доктор філософських наук, професор, завідувач кафедри менеджменту та інноваційних технологій соціокультурної діяльності.

Крилова Світлана Анатоліївна – доктор філософських наук, професор, завідувач кафедри філософської антропології.

Легенький Юрій Григорович – доктор філософських наук, професор, завідувач кафедри дизайну та реклами.

Боднар Ксенія Анатоліївна – кандидат філософських наук, доцент, завідувач відділу аспірантури і докторантури.

Матюшко Богдан Костьович – кандидат філософських наук, доцент, доцент кафедри філософії.

Адаменко Надія Богданівна – кандидат філософських наук, доцент, доцент кафедри філософії.

034 КУЛЬТУРОЛОГІЯ

Більченко Євгенія Віталіївна – доктор культурології, доцент, професор кафедри культурології (керівник проектної групи).

Миленька Галина Дмитрівна – професор кафедри культурології, доктор філософських наук, професор, професор кафедри культурології.

Меднікова Галина Сергіївна – доктор філософських наук, професор, професор кафедри культурології.

Юхимик Юлія Віталіївна – доктор філософських наук, професор, професор кафедри культурології.

Пруденко Яніна Дмитрівна – кандидат філософських наук, доцент, доцент кафедри культурології.

Бугай Наталія Ярославівна – кандидат культурології, старший викладач кафедри дизайну та реклами.

035 ФІЛОЛОГІЯ

Висоцький Анатолій Васильович – декан факультету української філології та літературної творчості імені Андрія Малишка, доктор філологічних наук, професор кафедри української мови (керівник проектної групи).

Зернецька Алла Анатоліївна – декан факультету іноземної філології, доктор філологічних наук, доцент кафедри російської мови.

Плющ Марія Яківна – доктор філологічних наук, професор, завідувач кафедри української мови.

Погребенник Володимир Федорович – доктор філологічних наук, професор, завідувач кафедри української літератури.

Нікітіна Фіонілла Олексіївна – доктор філологічних наук, професор, завідувач кафедри англійської філології.

Романовська Юлія Юріївна – кандидат філологічних наук, професор кафедри англійської філології.

Титаренко Олена Юріївна – кандидат філологічних наук, доцент, професор кафедри англійської філології.

Толчєєва Тетяна Станіславівна – доктор філологічних наук, професор, професор кафедри загального мовознавства і германістики.

Вашкевич Віктор Миколайович – доктор філософських наук, професор, завідувач кафедри філософії мови, порівняльного мовознавства та перекладу.

Корольова Алла Валер'янівна – доктор філологічних наук, професор, завідувач кафедри загального мовознавства і германістики.

Іванова Людмила Петрівна – доктор філологічних наук, професор, професор кафедри російської мови.

Кравцова Юлія Валентинівна – доктор філологічних наук, професор, завідувач кафедри російської мови.

Іванова Людмила Петрівна – доктор філологічних наук, професор, професор кафедри російської мови.

Корнієнко Оксана Олександрівна – доктор філологічних наук, професор, завідувач кафедри російської та зарубіжної літератури.

Анненкова Олена Сергіївна – доктор філологічних наук, професор, професор кафедри російської та зарубіжної літератури.

Пахарєва Тетяна Анатоліївна – доктор філологічних наук, професор, професор кафедри російської та зарубіжної літератури.

052 ПОЛІТОЛОГІЯ

Бабкіна Ольга Володимирівна – доктор політичних наук, професор, завідувач кафедри політичних наук (керівник проектної групи).

Варзар Іван Михайлович – доктор політичних наук, професор кафедри політичних наук.

Новакова Олена Вікторівна – доктор політичних наук, професор кафедри політичних наук.

Остапенко Марина Анатоліївна – доктор політичних наук, професор кафедри політичних наук.

Волощук Юлія Іванівна – кандидат політичних наук, доцент кафедри політичних наук.

Волянюк Ольга Ярославівна – кандидат політичних наук, доцент кафедри політичних наук.

Гаврилюк Дмитро Юрійович – кандидат політичних наук, старший викладач кафедри політичних наук.

Горбатенко Ірина Анатоліївна – кандидат політичних наук, доцент кафедри політичних наук.

Карнаух Анна Анатоліївна – кандидат політичних наук, доцент кафедри політичних наук.

Поляков Олександр Васильович – кандидат історичних наук, доцент кафедри політичних наук.

Радченко Леся Миколаївна – кандидат політичних наук, доцент кафедри політичних наук.

053 ПСИХОЛОГІЯ

Булах Ірина Сергіївна – доктор психологічних наук, професор, завідувач кафедри теоретичної та консультативної психології (керівник проектної групи).

Волошина Валентина Віталіївна – доктор психологічних наук, доцент кафедри теоретичної та консультативної психології.

Кузьменко Віра Улянівна – доктор психологічних наук, професор кафедри теоретичної та консультативної психології.

Долинська Любов Василівна – кандидат психологічних наук, професор, завідувач кафедри психології.

Ширяєва Людмила Миколаївна – кандидат психологічних наук, професор кафедри психології.

054 СОЦІОЛОГІЯ

Дікова-Фаворська Олена Михайлівна – доктор соціологічних наук, професор кафедри соціології (керівник проектної групи).

Хижняк Лариса Михайлівна – доктор соціологічних наук, в. о. завідувача кафедри прикладної соціології та соціальних комунікацій Харківського національного університету імені В. Н. Каразіна.

Євтух Володимир Борисович – доктор історичних наук, професор, член-кореспондент НАН України.

Яковенко Алла Казимирівна – кандидат соціологічних наук, професор кафедри соціології.

Крячко Володимир Іванович – кандидат соціологічних наук, доцент кафедри соціології.

091 БІОЛОГІЯ

Бровдій Василь Михайлович – доктор біологічних наук, професор, завідувач кафедри зоології (керівник проектної групи).

Калінін Ігор Васильович – доктор біологічних наук, доцент, завідувач кафедри хімії.

Волошина Наталія Олексіївна – доктор біологічних наук, професор, завідувач кафедри екології.

Чорний Іван Борисович – кандидат біологічних наук, доцент, завідувач кафедри ботаніки.

Плиска Олександр Іванович – професор, доктор медичних наук, завідувач кафедри анатомії, фізіології і шкільної гігієни.

Бабікова Катерина Олександрівна – кандидат сільськогосподарських наук, старший викладач кафедри освіти дорослих.

Ніколаєв Кирило Дмитрович – кандидат сільськогосподарських наук, доцент кафедри освіти дорослих.

Журавель Наталія Михайлівна – кандидат біологічних наук, доцент кафедри ботаніки.

Кустовська Алла Валентинівна – кандидат біологічних наук, доцент кафедри ботаніки.

Пархоменко Олександр Вікторович – кандидат біологічних наук, доцент кафедри зоології.

Лагутенко Оксана Тарасівна – кандидат сільськогосподарських наук, доцент кафедри зоології.

Єжель Ірина Миколаївна – кандидат біологічних наук, асистент кафедри ботаніки.

101 ЕКОЛОГІЯ

Волошина Наталія Олексіївна – доктор біологічних наук, професор, завідувач кафедри екології (керівник проектної групи).

Ісаєнко Володимир Миколайович – доктор біологічних наук, професор, декан факультету перепідготовки та підвищення кваліфікації.

Бровдій Василь Михайлович – доктор біологічних наук, професор, завідувач кафедри зоології.

Калінін Ігор Васильович – доктор біологічних наук, професор, завідувач кафедри хімії.

Шевченко Валентина Григорівна – кандидат біологічних наук, доцент кафедри екології.

Лазебна Ольга Миколаївна – кандидат педагогічних наук, доцент кафедри екології.

104 ФІЗИКА ТА АСТРОНОМІЯ

Шут Микола Іванович – академік НАПН України, доктор фізико-математичних наук, професор, завідувач кафедри загальної та прикладної фізики (керівник проектної групи).

Кудін Анатолій Петрович – доктор фізико-математичних наук, професор кафедри програмної інженерії.

Січкач Тарас Григорович – кандидат фізико-математичних наук, професор кафедри загальної та прикладної фізики.

Рокицький Максим Олександрович – кандидат фізико-математичних наук, доцент кафедри загальної та прикладної фізики.

Зазимко Наталія Михайлівна – кандидат фізико-математичних наук, доцент кафедри загальної та прикладної фізики.

Василенко Сергій Леонідович – кандидат фізико-математичних наук, доцент кафедри загальної та прикладної фізики.

111 МАТЕМАТИКА

Працьовитий Микола Вікторович – доктор фізико-математичних наук, професор, декан фізико-математичного факультету (керівник проектної групи).

Торбін Григорій Мирославович – доктор фізико-математичних наук, професор, проректор з наукової роботи НПУ імені М. П. Драгоманова.

Кондратьєв Юрій Григорович – доктор фізико-математичних наук, професор, завідувач кафедри математичного аналізу та диференціальних рівнянь.

Деркач Володимир Олександрович – доктор фізико-математичних наук, професор, провідний науковий співробітник відділу організації наукових досліджень.

Турбін Анатолій Федорович – доктор фізико-математичних наук, провідний науковий співробітник відділу організації наукових досліджень, професор кафедри вищої математики.

Гончаренко Яніна Володимирівна – кандидат фізико-математичних наук, доцент, завідувач кафедри вищої математики.

Требенко Оксана Олександрівна – кандидат фізико-математичних наук, доцент кафедри вищої математики.

231 СОЦІАЛЬНА РОБОТА

Карпенко Олена Георгіївна – доктор педагогічних наук, професор, завідувач кафедри теорії та технології соціальної роботи (керівник проектної групи).

Капська Алла Йосипівна – доктор педагогічних наук, професор, завідувач кафедри соціальної педагогіки.

Вайнола Ренате Хейкіївна – доктор педагогічних наук, професор кафедри соціальної педагогіки.

Харченко Сергій Якович – доктор педагогічних наук, професор, завідувач кафедри соціальної педагогіки та соціальної роботи Луганського національного університету імені Т. Г. Шевченка.

Романова Наталія Федорівна – кандидат педагогічних наук, доцент кафедри теорії та технології соціальної роботи.

У липні-вересні 2016 р. НПУ імені М. П. Драгоманова отримав ліцензію на провадження освітньої діяльності на третьому освітньо-науковому рівні (наказ МОН України № 771 від 04.07.2016 р., № 856 від 19.07.2016 р., № 1111 від 15.09.2016 р.) за вказаними вище спеціальностями.

Наукове керівництво аспірантами та здобувачами здійснюють 286 висококваліфікованих фахівців. Серед них – 25 академіків НАПН і НАН України, 138 докторів наук, професорів та 116 кандидатів наук, доцентів.

На підставі складання вступних іспитів, за рекомендаціями кафедр і на основі рішення приймальної комісії у 2016 році зараховано на навчання до аспірантури 102 особи:

- за державним замовленням – 69 осіб:
 - 41 особа – денна форма навчання;
 - 28 осіб – вечірня форма навчання.
- на контрактну форму навчання – 33 особи:
 - 23 особи із зарубіжних країн – денна форма навчання;
 - 10 громадян України (1 особа – денна форма навчання, 9 осіб – заочна форма навчання).

На сьогодні в аспірантурі університету навчається 534 особи (з них 95 осіб із зарубіжних країн), з яких 335 осіб на стаціонарі, 171 особа на заочній формі навчання та 28 осіб на вечірній формі навчання: держбюджетна форма – 314 (192/94/28), контрактна основа – 220 (143/77).

У 2016 році закінчили аспірантуру 137 осіб:

- денна бюджетна форма – 65 осіб;

- заочна бюджетна форма – 52 особи;
- денна контрактна форма – 2 особи;
- заочна контрактна форма – 18 осіб.

З них достроково захистили кандидатські дисертації 15 осіб, рекомендовані кафедрами до захисту 32 особи.

До докторантури університету прийнято 21 особу:

- 15 осіб за державним замовленням;
- 6 осіб на контрактній основі (1 особа із зарубіжної країни).

У 2016 р. закінчили докторантуру 17 осіб.

У докторантурі університету нині навчається 59 осіб.

У 2016 р. в університеті працювало 19 спеціалізованих вчених рад у галузі педагогічних, психологічних, філологічних, філософських, політичних, юридичних та історичних наук. Загалом було проведено 230 засідань, на яких було захищено 216 дисертацій, з них 36 докторських і 180 кандидатських. Співробітниками університету у 2016 р. на засіданнях спеціалізованих вчених рад університету було захищено 6 докторських (Старовойт О. В., Терепищій С. О., Путров С. Ю., Школьнік О. В., Жилєнкова І. М., Волошина В. В.) та 53 кандидатські (Скопич А. В., Чугунова Є. В., Субіна О. О., Бєгека Д. А., Назаренко О. В., Коваль Т. В., Кириленко О. І., Микитенко О. С., Марченко Н. В., Монь А. О., Коноваленко Ю. В., Білик В. Г., Павлюченко Л. С., Бінецька Д. І., Себало Л. І., Андрєєв Д. Я., Затворнюк О. М., Поліщук К. О., Сковронський Б. В., Лемпій А. О., Качур К. Л., Давидюк М. І., Трегуб О. Д., Ніколайчук С. П., Шпильовий Ю. В., Микитенко П. В., Медведенко І. С., Макарова О. С., Пивовар І. В., Постол К. А., Потильчак О. П., Гавронська Т. В., Боятюк О. В., Корінець З. М., Чубарева О. О., Ставицький Г. А., Ляшенко О. А., Бойчук Я. А., Левченко Ю. І., Біляй І. М., Сушко О. С., Сидорчук М. С., Полтавець Ю. С., Хараман Н. О., Дзюман Н. П., Александренко В. В., Гноєвська О. Ю., Осадча Т. М., Кузьмінська Є. О., Федоренко М. І., Федоренко М. В., Масенко Л. В., Кархут В. Я.).

ДИСЕРТАЦІЙНІ ДОСЛІДЖЕННЯ, ЯКІ ЗАХИЩЕНІ У СПЕЦІАЛІЗОВАНИХ ВЧЕНИХ РАДАХ НАЦІОНАЛЬНОГО ПЕДАГОГІЧНОГО УНІВЕРСИТЕТУ ІМЕНІ М. П. ДРАГОМАНОВА 2015–2016 Н. Р.

СПЕЦІАЛІЗОВАНА ВЧЕНА РАДА Д 26.053.01

ГОЛОВА РАДИ – Падалка Олег Семенович – доктор педагогічних наук, професор, член-кореспондент НАПН України.

ЗАСТУПНИКИ:

Бондар Володимир Іванович – доктор педагогічних наук, професор, академік.

Вовк Людмила Петрівна – доктор педагогічних наук, професор.

ВЧЕНИЙ СЕКРЕТАР – Сиротюк Володимир Дмитрович – доктор педагогічних наук, професор.

Докторські дисертації зі спеціальності

13.00.04 – теорія і методика професійної освіти;

13.00.02 – теорія та методика навчання (фізика).

1. Подопригора Наталія Володимирівна “Методична система навчання математичних методів фізики у педагогічних університетах”.

Докторські дисертації зі спеціальності

13.00.04 – теорія та методика професійної освіти;

13.00.08 – дошкільна педагогіка.

1. Нечай Світлана Петрівна “Теорія і практика підготовки майбутніх вихователів до поліфункціонального застосування музики в аудіальному розвитку дошкільників”.

Докторські дисертації зі спеціальності

13.00.01 – загальна педагогіка та історія педагогіки:

1. Фізеші Октавії Йосипівни “Початкові школи Закарпаття в системних освітніх трансформаціях другої половини ХІХ – початку ХХІ ст.”

Докторські дисертації зі спеціальності

13.00.04 – теорія та методика професійної освіти:

1. Кайдановська Олена Олександрівна “Теоретико-методичні основи образотворчої підготовки архітекторів у вищих навчальних закладах”.

2. Тушева Вікторія Володимирівна “Теоретичні і методичні основи формування науково-дослідницької культури майбутніх учителів музики в процесі професійної підготовки”.

3. Базиль Людмила Олександрівна “Теоретичні і методичні засади розвитку літературознавчої компетентності майбутніх учителів української мови і літератури”.

Кандидатські дисертації зі спеціальності

13.00.01 – загальна педагогіка та історія педагогіки:

1. Монь Альона Олексіївна “Науково-педагогічні погляди та викладацька діяльність О. Г. Мороза (1959–2007 рр.)”.

2. Марченко Наталія Вікторівна “Науково-педагогічна та громадська діяльність А. Г. Погрібного (1960–2007 рр.)”.

3. Коноваленко Юрій Васильович “Зарубіжний досвід підготовки вчителя в українській періодичній педагогічній пресі (1985–2013 рр.)”.

4. Кікто Світлана Михайлівна “Просвітницько-виховна діяльність земств Полтавської губернії (друга половина ХІХ – початок ХХ століття)”.

Кандидатські дисертації зі спеціальності

13.00.04 – теорія та методика професійної освіти:

1. Кравченко-Дзондза Олена Енеївна “Формування комунікативної компетентності майбутніх учителів початкових класів у процесі фахової підготовки”.

2. Юник Іван Дмитрович “Формування фахових когнітивних умінь перекладачів у процесі професійної підготовки”.

3. Нікуліна Анастасія Володимирівна “Формування проектно-творчої компетентності майбутніх учителів технологій у процесі професійної підготовки”.

4. Чжоу Лі “Формування інтерпретаторської компетентності майбутніх співаків з КНР у процесі фахової підготовки у вищих педагогічних навчальних закладах України”.

5. Піддячий Володимир Миколайович “Естетичні засади професійного саморозвитку майбутнього педагога”.

6. Микитенко Олена Степанівна “Становлення і розвиток підготовки кваліфікованих робітників для легкої промисловості у технічних училищах України (1954–1984 рр.)”.

7. Салань Наталія Володимирівна “Підготовка майбутніх учителів фізико-математичних дисциплін до організації гурткової роботи у загальноосвітніх та навчальних закладах”.

8. Пархоменко Олександр Миколайович “Формування балетмейстерських умінь майбутніх учителів хореографії у процесі фахової підготовки”.

9. Зарицька Анна Андріївна “Акмеологічні засади професійної самореалізації майбутнього вчителя музики”.

10. Шарапа Ганна Федорівна “Підготовка майбутнього вчителя до виховання почуття людської гідності в учнів основної школи”.

11. Сорокіна Наталія Володимирівна “Формування професійної іншомовної компетентності майбутніх філологів засобами мультимедійних технологій”.

12. Білик Валентина Григорівна “Формування готовності майбутніх учителів до здоров’яформувальної діяльності у початковій школі”.

13. Павлюченко Лариса Сергіївна “Формування готовності майбутніх учителів інформатики до контрольної-оцінювальної діяльності з використанням комп’ютерних технологій”.

14. Бінецька Дар’я Ігорівна “Організаційно-педагогічні умови формування в майбутніх учителів іноземних мов дослідницьких умінь засобами освітнього середовища університету”.

15. Себало Людмила Ігорівна “Підготовка майбутнього вчителя початкових класів до самоосвітньої діяльності”.

16. Андреев Дмитро Якович “Комунікативна підготовка майбутніх учителів технологій з використанням інтерактивних середовищ”.

17. Затворнюк Оксана Миколаївна “Формування у майбутніх психологів готовності до професійного самовдосконалення”.

СПЕЦІАЛІЗОВАНА ВЧЕНА РАДА Д 26.053.02

ГОЛОВА РАДИ – Дробот Іван Іванович – доктор історичних наук, професор.

ЗАСТУПНИК – Борисенко Володимир Йосипович – доктор історичних наук, професор.

ВЧЕНИЙ СЕКРЕТАР – Стоян Тетяна Андріївна – доктор історичних наук, професор.

Докторські дисертації зі спеціальності

07.00.01 – історія України:

1. Стельникович Сергій Володимирович “Нацистський окупаційний режим на території Житомирсько-Вінницького регіону і місцеве населення: паралелі існування й боротьби (1941–1944 рр.)”.

2. Шпак Віктор Іванович “Мале підприємництво видавничої галузі України (1991-2010 рр.)”.

3. Жиленкова Ірина Миколаївна “Зовнішня торгівля українських губерній Російської імперії в контексті інтересів аграрно-промислового капіталу (90-ті рр. ХІХ ст. – 1914 р.)”.

Кандидатські дисертації зі спеціальності

07.00.01 – історія України:

1. Маковей Євгеній Олегович “Слов’янознавчі погляди Пантелеймона Куліша”.

2. Третяк Володимир Леонідович “Преса Першого Українського фронту у роки Другої світової війни (1943–1945 рр.)”.

СПЕЦІАЛІЗОВАНА ВЧЕНА РАДА Д 26.053.03

ГОЛОВА РАДИ – Жалдак Мирослав Іванович – академік НАПН України, доктор педагогічних наук, професор.

ЗАСТУПНИКИ:

Працьовитий Микола Вікторович – доктор фізико-математичних наук, професор;

Рамський Юрій Савіанович – доктор педагогічних наук, професор.

ВЧЕНИЙ СЕКРЕТАР – Швець Василь Олександрович – кандидат педагогічних наук, професор.

13.00.02 – теорія та методика навчання (математика)

Кандидатські дисертації:

13.00.02 – теорія та методика навчання (інформатика)

1. Біляй Іванна Михайлівна “Комп’ютерно-орієнтована методична система навчання майбутніх вчителів математики окремих розділів математичних основ інформатики (стохастики)”.

2. Яцько Оксана Мирославівна “Комп’ютерно орієнтована методична система навчання майбутніх економістів у вищих навальних закладах”.

3. Мукай Таїсія Володимирівна “Розвиток особистісного потенціалу учнів основної школи на уроках інформатики”.

4. Бугаєць Наталія Олександрівна “Розвиток навчально-дослідницьких умінь студентів фізико-математичних спеціальностей у процесі навчання математичної інформатики”.

5. Косовець Олена Павлівна “Методика навчання інформатики учнів професійно-технічних навчальних закладів в умовах інклюзії”.

6. Русіна Наталія Геннадіївна “Методика формування інформатичних компетентностей у майбутніх правознавців”.

7. Гоменюк Ганна Володимирівна “Методичні засади реалізації компетентнісного підходу в навчанні алгебри учнів основної школи”.

СПЕЦІАЛІЗОВАНА ВЧЕНА РАДА Д 26.053.06

ГОЛОВА РАДИ – Шут Микола Іванович – член-кореспондент НАПН України, доктор фізико-математичних наук, професор.

ЗАСТУПНИК – Благодаренко Людмила Юріївна – доктор педагогічних наук, професор.

ВЧЕНИЙ СЕКРЕТАР – Мініч Людмила Валентинівна – кандидат педагогічних наук, доцент.

Докторська дисертація зі спеціальності

13.00.02 – теорія та методика навчання (астрономія):

1. Ткаченко Ігор Анатолійович “Методична система навчання астрономії в педагогічних університетах”.

Кандидатські дисертації

13.00.02 – теорія та методика навчання (фізика):

1. Матвійчук Олексій Васильович “Методичні засади реалізації принципу наступності навчання фізики у загальноосвітній і вищій технічній школі”.

2. Коваленко Катерина Володимирівна “Формування предметної компетентності учнів основної школи у процесі розв’язування фізичних задач графічним методом”.

3. Кархут Володимир Ярославович “Методика навчання теоретичної механіки майбутніх вчителів математики з використанням інтернет-технологій”.

Кандидатська дисертація

13.00.02 – теорія та методика навчання (астрономія):

1. Кузьминський Олександр Володимирович “Формування астрономічних знань учнів основної та старшої школи з використанням електронних освітніх ресурсів”.

СПЕЦІАЛІЗОВАНА ВЧЕНА РАДА Д 26.053.07

ГОЛОВА РАДИ – Мацько Любов Іванівна – академік НАПН України, доктор філологічних наук, професор.

ЗАСТУПНИКИ:

Ісаєва Олена Олександрівна – доктор філологічних наук, професор;

Донченко Тамара Кузьмівна – доктор філологічних наук, професор.

ВЧЕНИЙ СЕКРЕТАР – Кравець Лариса Вікторівна – доктор філологічних наук, професор.

13.00.02 – теорія та методика навчання (українська мова);

13.00.02 – теорія та методика навчання (українська література).

Кандидатські дисертації

зі спеціальності – теорія та методика навчання (українська література):

1. Бурко Ольга Василівна “Методика навчання барокової і романтичної поезії на уроках української літератури в основній школі”.

2. Скоморовська Наталія Богданівна “Розвиток критичного мислення старшокласників на уроках української літератури”.

СПЕЦІАЛІЗОВАНА ВЧЕНА РАДА Д 26.053.10

ГОЛОВА РАДИ – Булах Ірина Сергіївна – доктор психологічних наук, професор.

ЗАСТУПНИК – Приходько Юлія Олексіївна – доктор психологічних наук, професор.

ВЧЕНИЙ СЕКРЕТАР – Долинська Любов Василівна – кандидат психологічних наук, професор.

Докторські дисертації

19.00.07 – педагогічна та вікова психологія:

1. Волошина Валентина Віталіївна “Психологічні технології підготовки майбутнього психолога”.

2. Співак Любов Миколаївна “Психологічні основи розвитку національної самосвідомості в юнацькому віці”.

3. Коваленко Олена Григорівна “Психологія міжособистісного спілкування осіб похилого віку”.

Кандидатські дисертації

1. Хараджи Марина Вікторівна “Психолого-педагогічні умови розвитку міжетнічної толерантності старшокласників”.

2. Лабінська Світлана Миколаївна “Психологічні чинники розвитку рівня домагань підлітків в учбовій діяльності”.

3. Гальцова Світлана Василівна “Прогностичні уміння як чинник прийняття педагогічних рішень майбутніми вчителями”.

4. Ставицький Геннадій Анатолійович “Психологічні та соціальні чинники розвитку етнічної самосвідомості в юнацькому віці”.

5. Ляшенко Олексій Андрійович “Психологічна позиція рівності у міжособистісній взаємодії майбутніх викладачів”.

6. Поворозник Катериною Олександрівною “Психологічні особливості розвитку часової перспективи у студентської молоді”.

7. Власенко Інна Анатоліївна “Психологічні особливості внутрішньоособистісних конфліктів у професійній діяльності вчителя”.

8. Стахова Ольга Олександрівна “Психологічні механізми розвитку професійної самосвідомості майбутнього вчителя початкових класів”.

9. Колісник Людмила Олексіївна “Розвиток емоційного інтелекту як чинника запобігання самотійності в юнацькому віці”.

10. Сошина Юлія Юріївна “Психологічні особливості формування ціннісно-смыслових настановлень у підлітковому віці”.

11. Хомчук Олена Павлівна “Особистісні детермінанти розвитку впевненості у собі в підлітків”.

СПЕЦІАЛІЗОВАНА ВЧЕНА РАДА Д 26.053.08

ГОЛОВА РАДИ – Козир Алла Володимирівна – доктор педагогічних наук, професор.

ЗАСТУПНИК – Щолокова Ольга Пилипівна – доктор педагогічних наук, професор.

ВЧЕНИЙ СЕКРЕТАР – Паньків Людмила Іванівна – кандидат педагогічних наук, доцент.

Кандидатські дисертації

13.00.02 – теорія та методика музичного навчання:

1. Бондаренко Дмитро Володимирович “Формування адаптивної готовності майбутніх учителів музики до диригентсько-хорової діяльності”.

2. Чжан Цзянань “Формування готовності майбутнього викладача до музично-інструментального полілога в процесі навчання гри на саксофоні”.

3. Лі Сяюнь “Методика самоорганізації підлітків у процесі фортепіанного навчання”.

4. Сунь Гоцян “Інтеграція національних співацьких традицій у вокальній підготовці китайських студентів інститутів мистецтв”.

5. Інъ Хань “Методичні засади етнохудожньої підготовки майбутніх учителів музики з урахуванням регіональних культурних традицій”.

6. Ці Сянбо “Формування художньо-творчого потенціалу бакалаврів музичного мистецтва”.

7. Лі Данься “Формування виконавської культури майбутніх педагогів музикантів України та Китаю у процесі фортепіанної підготовки”.

8. Лі Сянчжень “Методичні засади підготовки майбутніх учителів музики до організації вокально-хорової роботи підлітків”.

9. Мудролюбова Ірина Олександрівна “Методика навчання сольфеджіо молодших школярів у спеціалізованих мистецьких навчальних закладах”.

10. Чжан Лу “Методичні засади диригентсько-хорової підготовки майбутніх учителів музичного мистецтва до роботи у загальноосвітніх навчальних закладах”.

11. Волкова Юлія Ігорівна “Формування художньо-комунікативних умінь майбутніх учителів музики і хореографії”.

12. Сян Чжао “Методика оволодіння основами писемної музичної культури в середніх навчальних закладах України і Китаю”.

13. Дін Юнь “Формування музичної культури молодших школярів у процесі фортепіанного навчання в мистецьких позашкільних закладах освіти”.

14. Юань Янь “Методика організації самопідготовки майбутніх учителів музики до педагогічної практики з музичного навчання”.

15. Сунь Лінян “Методика фахового самовдосконалення майбутніх учителів музики у процесі вивчення диригентсько-хорових дисциплін”.

16. Цзяо Їн “Методика естетичного розвитку майбутніх учителів музичного мистецтва у процесі навчання гри на фортепіано”.

17. Демір Уткан Байкал “Методика формування музично-теоретичної підготовленості студентів у вищих музично-педагогічних закладах України”.

18. Чжан Їфу “Формування художньо-образного сприйняття у майбутніх учителів музики в процесі інструментально-виконавської підготовки”.

19. Лю Венцзун “Формування вокально-педагогічної майстерності майбутнього вчителя музики на основі традицій Китаю та України”.

20. Чжан Цзінцзін “Методика формування мистецької рефлексії майбутнього вчителя музики в процесі вокального навчання”.

21. Соболев Наталія Віталіївна “Методика формування художньо-творчої толерантності майбутнього вчителя музики у процесі фортепіанної підготовки”.

22. Тан Цземін “Методика вокальної підготовки майбутніх учителів музики на консолідаційних засадах”.

СПЕЦІАЛІЗОВАНА ВЧЕНА РАДА К 26.053.09

ГОЛОВА РАДИ – Капська Алла Йосипівна – доктор педагогічних наук, професор.

ЗАСТУПНИК – Вайнола Ренате Хейкіївна – доктор педагогічних наук, професор.

ВЧЕНИЙ СЕКРЕТАР – Вольнова Леся Миколаївна – кандидат педагогічних наук, доцент.

Кандидатські дисертації зі спеціальності

13.00.05 – соціальна педагогіка:

1. Сікалюк Анжела Іванівна “Формування соціально-етичних цінностей у студентів економічних спеціальностей”.

2. Сидорчук Марина Степанівна “Соціально-педагогічні умови самоактуалізації старших підлітків у центрах соціально-психологічної реабілітації”.

Кандидатські дисертації зі спеціальності

13.00.07 – теорія та методика виховання:

1. Васильченко Олена Іванівна “Соціально-педагогічні умови формування гендерної культури студентів університету”.

СПЕЦІАЛІЗОВАНА ВЧЕНА РАДА Д 26.053.12

ГОЛОВА РАДИ – Бабкіна Ольга Володимирівна – доктор політичних наук, професор.

ЗАСТУПНИК – Остапенко Марина Анатоліївна – доктор політичних наук, доцент.

ВЧЕНИЙ СЕКРЕТАР – Воляннюк Ольга Ярославівна – кандидат політичних наук, доцент.

Докторські дисертації зі спеціальності

23.00.01 – теорія та історія політичної науки

1. Рубанов Віктор Володимирович “Теоретико-методологічні засади політичної аналітики”

Докторські дисертації зі спеціальності

23.00.03 – політична культура та ідеологія:

1. Постол Олена Євгенівна “Посткласичні політико-ідеологічні течії та їх роль в умовах соціальних змін кінця ХХ – початку ХХІ століть”.

2. Васильчук Євген Олегович – “Молодіжний політичний радикалізм та екстремізм у сучасній Україні”.

3. Костиря Інна Олександрівна “Сучасні геокультурні стратегії в політиці трансрегіональної комунікативної взаємодії”.

Кандидатські дисертації зі спеціальності

23.00.03 – політична культура та ідеологія:

1. Колесницька Наталія Мар’янівна “Політико-культурні чинники брендингу Львівської області”.

2. Аксельрод Роман Борисович “Компетентність як ціннісна складова політичної культури владної еліти України”.

3. Михайлова Ольга Юріївна “Громадянська ідентичність у дискурсі української блогосфери (2005-2015pp.): політико-аксіологічний вимір”.

4. Дунець Василь Богданович “Розвиток демократичної політичної культури сучасної молоді (на прикладі Республіки Польща та України)”.

5. Король Артур Миколайович “Інформаційні чинники демократизації політичної культури у системі міжнародних відносин”.

СПЕЦІАЛІЗОВАНА ВЧЕНА РАДА К 26.053.13

ГОЛОВА РАДИ – Мозгова Наталія Григорівна – доктор філософських наук, професор.

ЗАСТУПНИК – Кочубей Наталія Василівна – доктор філософських наук, професор.

ВЧЕНИЙ СЕКРЕТАР – Матюшко Богдан Костьович – кандидат філософських наук, доцент.

Кандидатські дисертації

09.00.04 – філософська антропологія, філософія культури:

1. Поліщук Костянтин Олександрович “Феномен споживання у бутті людини в інформаційну добу”.

2. Приймака Дмитра Йосиповича “Сакралізація та десакралізація культурних практик сучасності: філософсько-антропологічний аналіз”.

3. Сковронський Богдан Григорович “Семіотичні виміри комунікації в сучасній художній культурі”.

4. Качур Катерина Леонідівна “Трансформаційні процеси в сучасній сім’ї: філософсько-антропологічний аналіз”.

5. Арцишевська Олена Романівна “Самовизначення людини в умовах взаємодії культур”.

6. Ардашова Ярослава Ігорівна “Духовність і психокультура в контексті становлення особистості”.

Кандидатські дисертації

09.00.05 – історія філософії:

1. Лемпій Антон Олегович “Персональна ідентичність в дискурсі феноменології та аналітичної філософії свідомості. Історико-компаративний аналіз”.

2. Яручик Антоніна Іванівна “Світоглядно-гуманістична концепція Мішеля Монтеня”.

СПЕЦІАЛІЗОВАНА ВЧЕНА РАДА Д 26.053.14

ГОЛОВА РАДИ – Синьов Віктор Миколайович – доктор педагогічних наук, професор.

ЗАСТУПНИКИ:

Шеремет Марія Купріянівна – доктор педагогічних наук, професор;

Тимошенко Олексій Валерійович – доктор педагогічних наук, професор.

ВЧЕНИЙ СЕКРЕТАР – Федоренко Світлана Володимирівна – доктор педагогічних наук, професор.

13.00.03 – корекційна педагогіка;

13.00.02 – теорія та методика навчання (фізична культура, основи здоров’я).

Кандидатські дисертації

зі спеціальності 13.00.03 – корекційна педагогіка:

1. Гноєвська Оксана Юріївна “Формування корекційної компетентності вчителя загальноосвітнього закладу з інклюзивною формою навчання”.

2. Ткач Оксана Михайлівна “Формування семантичних полів слів у дітей середнього шкільного віку з важкими порушеннями мовлення”.

3. Бажмін Володимир Борисович “Допрофесійна підготовка підлітків з порушеннями функцій опоро-рухового апарату в центрах соціальної реабілітації”.

4. Чопик Леся Іванівна “Формування навичок просторового орієнтування в старших дошкільників зі зниженим зором”.

5. Бегас Людмила Дмитрівна “Корекція заїкання дітей старшого дошкільного віку засобами театралізованої діяльності”.

6. Линдіна Євгенія Юріївна “Внесок науково-педагогічної спадщини Є. Ф. Соботович у розвиток вітчизняної логопедії”.

Кандидатські дисертації зі спеціальності

13.00.02 – теорія та методика навчання (фізична культура, основи здоров'я):

1. Сізова Вероніка Юріївна “Формування рухових умінь студентів у процесі занять плаванням з використанням методу випереджувального навчання”.

2. Кириченко Вікторія Миколаївна “Методика розвитку координаційних здібностей учнів основної школи у процесі занять баскетболом”.

3. Масенко Лариса Володимирівна “Формування рухових умінь учнів початкової школи в процесі ігрової діяльності з елементами єдиноборств”.

СПЕЦІАЛІЗОВАНА ВЧЕНА РАДА Д 26.053.16

ГОЛОВА РАДИ – Вашкевич Віктор Миколайович – доктор філософських наук, професор.

ЗАСТУПНИК – Немчинов Ігор Геннадійович – доктор філософських наук, професор.

ВЧЕНИЙ СЕКРЕТАР – Кивлюк Ольга Петрівна – доктор філософських наук, професор.

Докторські дисертації зі спеціальності

09.00.03 – соціальна філософія та філософія історії:

1. Коломієць Олена Германівна “Філософська парадигма упередження агресивності у сучасному суспільстві”.
2. Ороховська Людмила Анатоліївна “Медіакультура в контексті цивілізаційного розвитку”.
3. Ягодзінський Сергій Миколайович “Філософська парадигма упередження агресивності у сучасному суспільстві”.
4. Ковтун Наталія Михайлівна “Воля як основа соціальної активності: соціально-філософський аналіз”.
5. Матвійчук Андрій Васильович “Екологічна деонтологія: соціально-філософська рефлексія”.
6. Харченко Юлія Володимирівна “Феномен політичного в бутті глобалізованого соціуму”.
7. Старовойт Олена Василівна “Філософські засади формування інноваційної культури особистості в умовах сталого розвитку суспільства”.
8. Лісовський Петро Миколайович “Феноменологія мудрості: духовний капітал постсучасності (соціально-філософський аналіз)”.

Кандидатські дисертації зі спеціальності

09.00.03 – соціальна філософія та філософія історії:

1. Шиленко Богдан Євгенович “Засади інституалізації релігії в умовах глобалізації”.
2. Скиба Іван Петрович “Інструментальне знання в контексті соціальної діяльності в інформаційному суспільстві”.
3. Клешня Ганна Миколаївна “Соціальний проект в епоху Постмодерну”.
4. Орденов Сергій Сергійович “Глобалізаційні трансформації правової свідомості суспільства: соціально-філософський аспект”.

Докторські дисертації зі спеціальності

09.00.10 – філософія освіти:

1. Бак Мирослав Владиславович “Інформатизація як закономірність модернізації освіти в епоху глобалізації (україно-польські студії: компаративний аналіз)”.

2. Терепищій Сергій Олександрович “Філософська парадигма сучасних освітніх ландшафтів”.

Кандидатські дисертації зі спеціальності

09.00.10 – філософія освіти:

1. Попова Інна Вадимівна “Освітня парадигма екобезпечного розвитку трансформаційного суспільства”.

2. Ланських Олена Борисівна “Філософські засади державної мовної політики в українській освіті”.

3. Корінець Зеновій Михайлович “Роль мистецтва у підготовці сучасного педагога: освітньо-філософський аналіз”.

4. Боятюк Олена Василівна “Безпековий вимір використання соціальних мереж в освіті”.

5. Чубарева Ольга Олексіївна “Екзистенція естетичного в аксіологічній системі сучасного студентства (філософський аналіз)”.

6. Абакумова Олена Олегівна “Філософська рефлексія феномена дистанційної освіти”.

СПЕЦІАЛІЗОВАНА ВЧЕНА РАДА К 26.053.18

ГОЛОВА РАДИ – Бабкін Володимир Дмитрович – доктор юридичних наук, професор.

ЗАСТУПНИК – Андрусишин Богдан Іванович – доктор історичних наук, професор.

ВЧЕНИЙ СЕКРЕТАР – Токарчук Ольга Володимирівна – кандидат юридичних наук, доцент.

Кандидатські дисертації зі спеціальності

12.00.01 – теорія та історія держави і права; історія політичних і правових учень.

1. Потильчак Богдан Олександрович “Верховний Суд УРСР у 1943–1945 рр.: організаційна діяльність, касаційна та наглядова практика”.

2. Гончарук Андрій Петрович “Механізм правової поведінки (загальнотеоретичний аспект)”.

3. Мельничук Максим Олегович “Правове регулювання охорони здоров’я населення УСРР (1921–1929 рр.)”.

4. Ігнатко Наталія Василівна “Організаційно-правові основи становлення системи дізнання митних органів Української держави (середина XVII – початок XXI ст.)”.

5. Постол Катерина Анатоліївна “Правові механізми взаємодії інститутів громадянського суспільства та держави”.

6. Росік Тетяна Володимирівна “Роль судової практики в сучасній правотворчості: теоретико-прикладні аспекти”.

7. Пивовар Інна Василівна “Правовий статус суддів судів загальної юрисдикції України у 1991-2014 рр. (історико-правове дослідження)”.

СПЕЦІАЛІЗОВАНА ВЧЕНА РАДА Д 26.053.19

ГОЛОВА РАДИ – Корець Микола Савич – доктор педагогічних наук, професор.

ЗАСТУПНИК – Сидорчук Людмила Андріївна – доктор педагогічних наук, професор.

ВЧЕНИЙ СЕКРЕТАР – Малежик Михайло Павлович – доктор фізико-математичних наук, професор.

Докторські дисертації зі спеціальності

13.00.02 – теорія та методика навчання технологій.

1. Курач Микола Станіславович “Теоретичні і методичні засади навчання художнього проектування майбутніх учителів технологій”.

Кандидатські дисертації зі спеціальності

13.00.02 – теорія та методика навчання технологій;

13.00.02 – теорія та методика навчання (технічні дисципліни).

1. Кузьменко Віктор Йосипович “Формування базових понять з технології сільськогосподарського виробництва у старшокласників загальноосвітніх навчальних закладів сільської місцевості в умовах профільного навчання”.

2. Салогуб Світлана Анатоліївна “Формування основ інформаційної культури учнів початкової школи на заняттях з технологій”.

3. Білан Андрій Миколайович “Методика навчання майбутніх вчителів технологій основам електронного обладнання сучасних автомобілів”.

4. Микитенко Павло Васильович “Комп’ютерно орієнтовані технології освітніх вимірювань як засіб удосконалення фахової підготовки майбутніх учителів технологій”.

5. Тимошук Олександр Станіславович “Методика навчання охорони праці майбутніх вчителів технологій”.

6. Медведенко Ірина Сергіївна “Методика навчання технологічного практикуму майбутніх учителів технологій”.

7. Василенко Олена Вікторівна “Методика навчання інноваційних ресторанних технологій майбутніх фахівців ресторанної справи у вищих навчальних закладах”.

8. Урусський Андрій Володимирович “Методика реалізації індивідуального підходу до навчання старшокласників за технологічним профілем”.

9. Маргітич Маріанна Ярославівна “Методика формування інформаційно-технологічних компетентностей майбутніх учителів технологій”.

10. Чирва Ганна Миколаївна “Методика професійно орієнтованого навчання інформатичних дисциплін майбутніх учителів технологій”.

СПЕЦІАЛІЗОВАНА ВЧЕНА РАДА Д 26.053.21

ГОЛОВА РАДИ – Чорноморець Юрій Павлович – доктор філософських наук, професор.

ЗАСТУПНИК – Богачевська Ірина Вікторівна – доктор філософських наук, професор.

ВЧЕНИЙ СЕКРЕТАР – Отсащук Іван Богданович – доктор філософських наук, професор.

Докторська дисертація зі спеціальності

09.00.08 – естетика:

1. Барна Наталія Віталіївна “Естетична еволюція проектної діяльності в контексті художньої культури ХХ – ХХІ століть”.

Докторська дисертація зі спеціальності

09.00.11 – релігієзнавство:

1. Лещенко Альона Михайлівна “Експлікація християнського сакрального мистецтва: коеволюційно-резонансний контекст”.

Кандидатські дисертації

зі спеціальності 09.00.08 – естетика, 09.00.11 – релігієзнавство:

1. Волинець Андрій Андрійович “Художня інтерпретація міфологеми хаосу в мистецтві ХХ –ХХІ ст.”.

2. Ставроянні Сергій Сергійович “Відносини церкви і суспільства у наративах української протестантської теології початку ХХІ століття”.

3. Усікова Людмила Сергіївна “Естетичні транспозиції ісихазму в мистецтві Київської Русі”.

4. Костенко Тарас Вікторович “Філософсько-релігієзнавчий аналіз осмислення феномену сакрального в традиційній та сучасній православній теології”.

5. Ліннік Юрій Володимирович “Розвиток Української Православної Церкви у контексті суспільно-політичних трансформацій (1988-2015)”.

СПЕЦІАЛІЗОВАНА ВЧЕНА РАДА К 26.053.22

ГОЛОВА РАДИ – Погребенник Володимир Федорович – доктор філологічних наук, професор.

ЗАСТУПНИК – Корнієнко Оксана Олександрівна – доктор філологічних наук, професор.

ВЧЕНИЙ СЕКРЕТАР – Осьмак Ніна Дмитрівна – кандидат філологічних наук, доцент.

Кандидатські дисертації

зі спеціальності 10.01.01 – українська література:

1. Царук Антоніна Петрівна “Поетика межових ситуацій у прозі Анатолія Мороза”.

2. Капура Ольга Миколаївна “Фольклоризм у творчості Михайла Старицького (на матеріалі лірики, ліро-епіки та драматургії)”.

3. Божук Антон Олександрович “Поетика драматургії Степана Васильченка”.

Кандидатські дисертації

зі спеціальності 10.01.02 – російська література:

1. Кузава Ігор Борисович ““Я-АВТОРА”, авторська позиція у російській прозі останньої третини ХХ ст.: історико-літературний аспект”.

СПЕЦІАЛІЗОВАНА ВЧЕНА РАДА Д 26.053.23

ГОЛОВА РАДИ – Фомічова Людмила Іванівна – доктор психологічних наук, професор.

ЗАСТУПНИК – Синьова Євгенія Павлівна – доктор психологічних наук, професор.

ВЧЕНИЙ СЕКРЕТАР – Мартиненко Ірина Володимирівна – кандидат педагогічних наук, доцент.

Кандидатські дисертації

19.00.08 – спеціальна психологія:

1. Харченко Тамара Григорівна “Психологічний супровід процесу ресоціалізації засуджених з вадами психічного розвитку”.

2. Сайко Христина Ярославівна “Суб’єктно-особистісна готовність корекційного педагога до виховання дітей з аутизмом”.

3. Іваненко Аліна Сергіївна “Формування уявлень про майбутню сім’ю у розумово відсталих підлітків”.

СПЕЦІАЛІЗОВАНА ВЧЕНА РАДА К 26.053.25

ГОЛОВА РАДИ – Плющ Марія Яківна – доктор філологічних наук, професор.

ЗАСТУПНИК – Висоцький Анатолій Васильович – доктор філологічних наук, професор.

ВЧЕНИЙ СЕКРЕТАР – Гальона Наталія Павлівна – кандидат філологічних наук, доцент.

Кандидатські дисертації

зі спеціальності 10.02.01 – українська мова:

1. Хоменська Інна Валеріївна “Вербалізація концепту УКРАЇНА в українському художньому дискурсі”.

2. Полиця Тетяна Дмитрівна “Фразеологічна та паремійна об’єктивація концепту “думка” в українській мові”.

3. Полтавець Юлія Сергіївна “Лексико-семантичні вияви мовної атракції в українській публіцистиці початку ХХІ століття”.

4. Руссу Анна Олександрівна “Префіксальне дієслівне термінотворення в “російсько-українському словнику” (1924–1933 рр.)”.

5. Ткаченко Юлія Віталіївна “Дієслівна вербалізація градуальної семантики в сучасній українській мові”.

СПЕЦІАЛІЗОВАНА ВЧЕНА РАДА Д 26.053.26

ГОЛОВА РАДИ – Корольова Алла Валеріанівна – доктор філологічних наук, професор.

ЗАСТУПНИК – Іваненко Світлана Маріанівна – доктор філологічних наук, професор.

ВЧЕНИЙ СЕКРЕТАР – Толчєєва Тетяна Станіславівна – доктор філологічних наук, професор.

Докторська дисертація (колективне рецензування)

зі спеціальності 10.02.21 – структурна, прикладна та математична лінгвістика:

1. Міщенко Алла Леонідівна “Мультилінгвальна текстова комунікація у світлі сучасних лінгвістичних технологій (на матеріалі технічної документації)”.

Кандидатські дисертації

зі спеціальності 10.02.17 – порівняльно-історичне та типологічне мовознавство; 10.02.21 – структурна, прикладна та математична лінгвістика:

1. Швець Наталія Віталіївна “Мотиваційна основа іхтіонімів в англійській, французькій та українській мовах”.

2. Боговик Оксана Аурелівна “Семантико-синтаксична типологія предикатів знання в англійській, українській та російській мовах”.

3. Макарова Оксана Сергіївна “Статистичне вимірювання ступеня продуктивності лексико-семантичних інновацій у сучасному медіа-дискурсі (на матеріалі італійської та української мови)”.

4. Садовнікова Ганна Валеріївна “Когнітивно-інформаційна природа автомобільних термінів в англійській, німецькій та українській мовах”.

5. Швець Олександр Віталійович “Типологія номінативних речень в англійській, французькій та українській мовах”.

6. Засанська Надія Дмитрівна “Лексико-семантичне поле криза в українській та англійській мовах: графо-матричний і статистичний аспекти”.

У звітному році вчене звання професора отримали 11 осіб (Баштовий В. І., Грись А. М., Бех Ю. В., Волошина Н. О., Романовський О. О., Романовська Ю. Ю., Чеченя К. О., Толчеєва Т. С., Савченко Р. А., Іванова Л. І., Остащук І. Б.), а вчене звання доцента отримали 27 осіб (Висідалко Н. Л., Гаврилюк В. О., Глазунова І. К., Зінченко А. В., Кудрик К. О., Куліш Л. А., Турчинова Г. В., Косяк І. В., Шпильовий І. М., Кудіна Т. М., Зубченко С. П., Щербакова Ю. Е., Телегуз І. О., Франчук Н. П., Щербина С. М., Боднар К. А., Козинко Л. Л., Горлачов О. С., Кузнєцова О. В., Розова Т. М., Омельчук О. В., Макарова О. В., Міхеєва О. Ю., Осьмак Т. В., Прибора Н. А., Акініна Н. Л., Брилов Д. В.).

У 2016 р. професор кафедри культурології, доктор культурології Більченко Євгенія Віталіївна стала стипендіатом Верховної ради України для найталановитіших молодих вчених. Троє молодих науковців-драгомановців перемогли у рейтинговому відборі МОН України для отримання стипендії Кабінету Міністрів України для молодих учених. Стипендіатами Кабінету Міністрів України стали доцент кафедри математичного аналізу та диференціальних рівнянь, кандидат фізико-математичних наук Нікіфоров Роман Олексійович; заступник декана факультету інформатики, кандидат педагогічних наук Кухар Людмила Олександрівна; доцент кафедри методики навчання суспільних дисциплін і гендерної освіти, кандидат історичних наук Мелешенко Тетяна Володимирівна.

2.3. Розвиток науково-технічної творчості студентської молоді

Одним із найпріоритетніших напрямів діяльності НПУ імені М. П. Драгоманова завжди була і залишається науково-дослідна робота. Наукові школи університету – знані і шановані науковцями всього світу центри дослідницької роботи, навколо яких згуртовується талановита студентська молодь, яка бере активну участь у роботі науково-дослідних лабораторій і центрів, наукових гуртків і проблемних дослідницьких груп. Наслідком цього є високий рівень наукових результатів студентів.

Створене у 2014 р. Студентське наукове товариство імені Григорія Волинки є міцним фундаментом для розвитку студентської наукової роботи. Завдяки його діяльності кількість студентів, залучених до науково-дослідної роботи в НПУ імені М. П. Драгоманова, з кожним роком зростає.

Традиційним заходом СНТ імені Григорія Волинки є “Тиждень науки”, що проводиться щороку в квітні місці. Концепція заходу постійно змінюється та вдосконалюється, щоб науково обдарована молодь мала можливості для найповнішого розкриття власного потенціалу. У 2016 р. в рамках “Тижня науки” було проведено 6 міждисциплінарних заходів, що об’єднали студентів різних напрямків та спеціальностей довкола вирішення спільних проблем. За результатами конференції було видано збірник наукових праць студентів “Освіта і наука – 2016”.

Ще одним потужним заходом, проведеним у 2016 р. СНТ імені Григорія Волинки, став започаткований за студентської ініціативи І Всеукраїнський студентський форум молодих науковців. До його організації та проведення були залучені не лише студенти-драгомановці, але й колеги-науковців з інших вищих навчальних закладів м. Києва. Завдяки такій співпраці заходи в рамках форуму мали більш проблемний характер та спонукали до встановлення більш міцних міжуніверситетських зв’язків. За результатами форуму було опубліковано “Науковий часопис Студентського

наукового товариства імені Григорія Волинки”. Випуск 2. У майбутньому планується нарощення потенціалу в проведенні наукових заходів та залучення ширшого кола учасників.

Студенти-драгомановці є активними учасниками всеукраїнських студентських олімпіад та всеукраїнських конкурсів студентських наукових робіт з природничих, технічних та гуманітарних дисциплін.

За результатами II етапу Всеукраїнського конкурсу студентських наукових робіт з природничих, технічних та гуманітарних дисциплін студенти НПУ імені М. П. Драгоманова вибороли такі місця:

I місце

Великоіваненко Яна Михайлівна (конкурс зі спеціальності “Початкова освіта” серед педагогічних університетів);

Макарова Юлія Валеріївна (конкурс у галузі “Корекційна педагогіка” серед педагогічних університетів);

Мельник Назарій Олегович (конкурс з політології іноземною мовою);

Ратушняк Софія Петрівна (конкурс галузі “Математичні науки”, спільний для класичних, педагогічних та політехнічних університетів).

II місце

Шаповалов Андрій Сергійович (конкурс зі спеціальності “Педагогічна та вікова психологія” серед педагогічних університетів).

III місце

Алексєєнко Єгор Юрійович (конкурс у галузі “Фізичне виховання та спорт” серед класичних та педагогічних університетів);

Волошина Вікторія Олегівна (конкурс у галузі “Математичні науки”, спільний для класичних, педагогічних та політехнічних університетів);

Груленко Євгенія Володимирівна (конкурс у галузі “Актуальні проблеми інклюзивної освіти” серед педагогічних університетів);

Крикун Інна Вікторівна (конкурс зі спеціальності “Дошкільна освіта” серед педагогічних університетів);

Ляшенко Вікторія Володимирівна (конкурс у галузі “Романо-германські мови і літератури” серед педагогічних та класичних університетів);

Пляс Анна Леонідівна (конкурс у галузі “Видавнича справа та редагування” серед класичних та педагогічних університетів);

Цибульська Наталія Миколаївна (конкурс у галузі “Математичні науки”, спільний для класичних, педагогічних та політехнічних університетів).

За результатами II етапу Всеукраїнської студентської олімпіади студенти НПУ імені М. П. Драгоманова вибороли такі місця:

I місце

Мороз Микола Петрович (олімпіада з математики).

II місце

Валкевич Олександр Михайлович (олімпіада з філософії та релігієзнавства);

Гнидюк Олександр Анатолійович (олімпіада з політології);

Ільмінська Олеся Олександрівна (олімпіада з корекційної освіти);

Мальцева Ірина Юріївна (олімпіада з корекційної освіти);

Надобенко Ірину Михайлівну (олімпіада з технологічної освіти).

III місце

Василенко Євгенія Вікторівна (олімпіада з музичного мистецтва);

Іванського Володимира Петровича (олімпіада з хімії);

Кравченко Людмилу Юріївну (олімпіада з соціальної роботи);

Розанович Вікторія Юріївна (олімпіада з фізики);

Пахоленко Юлія Віталіївна (олімпіада з безпеки життєдіяльності).

Традиційним способом мотивації та відзначення студентів стало проведення конкурсу “Кращий студент-науковець – 2016”. У 2016 році перше місце розділили між собою двоє студентів: Биковський Ярослав Тімурович (фізико-математичний факультет)

та Нікіфоров Карен Сергійович (факультет філософської освіти і науки).

На мінімальній відстані від переможців розташувалися Хоменко Глеб Володимирович (факультет філософської освіти і науки) та Міщенко Михайло Григорович (факультет історичної освіти), які вибороли другі місця серед найперспективніших студентів-науковців університету.

Третю сходинку зайняли: Волошин Ірина Анатоліївна (факультет корекційної педагогіки та психології), Сухарева Ірина Анатоліївна (факультет української філології та літературної творчості ім. А. Малишка), Александра Винокурова (факультет мистецтв).

Лауреатами конкурсу стали: Мальцева Ірина Юріївна (факультет корекційної педагогіки та психології), Денисюк Анастасія Валентинівна (факультет політології та права), Банак Роман Данилович (фізико-математичний факультет), Шинкарук Ірина Сергіївна (факультет мистецтв), Березанська Катерина Вікторівна (інженерно-педагогічний факультет), Костючик Сергій Володимирович (факультет природничо-географічної освіти та екології).

Другий рік поспіль СНТ імені Григорія Волинка проводить конкурс на здобуття премії ректора для студентів-членів СНТ. До участі у конкурсі були прийняті наукові досягнення студентів лише за два останні роки, що принципово відрізняє цей конкурс від “Кращого студента-науковця”. У 2016 році кількість бажаючих взяти участь у конкурсі значно зросла, порівняно з минулим роком. Проте, завдяки вдало розробленій системі рейтингового оцінювання, переможців визначити виявилось не дуже складно.

Зі значним відривом у балах перше місце посів Ребрин Андрій Анатолійович (факультет фізичного виховання та спорту). Друге місце розділили між собою Хоменко Глеб Володимирович (факультет філософської освіти і науки) та Мамченко Тамара Сергіївна (факультет природничо-географічної освіти та екології). Треті місця посіли Сухарева Ірина Анатоліївна (факультет української філології та літературної творчості імені Андрія Малишка), Винокурова Олександра Юріївна (факультет мистецтв)

та Шаповалов Андрій Сергійович (факультет педагогіки та психології). Дипломами лауреатів були нагороджені Волошин Ірина Анатоліївна (факультет корекційної педагогіки та психології), Рабчун Ірина Вікторівна (факультет перепідготовки та підвищення кваліфікації) та Алексеєнко Єгор Юрійович (факультет фізичного виховання та спорту).

Стратегічним напрямом розвитку Студентського наукового товариства імені Григорія Волинка є обмін досвідом між студентами НПУ імені М. П. Драгоманова та іншими провідними європейськими університетами педагогічної спрямованості з метою цілісної інтеграції у світову академічну спільноту.

2.4. Міжнародне співробітництво

У 2016 р. наш університет активно працював у напрямках інтенсифікації міжнародного співробітництва. Найбільшого прогресу було досягнуто у відносинах із польськими, литовськими, білоруськими, китайськими, турецькими та німецькими партнерами. Розширюється і географія співпраці університету: цього року були підписані угоди про співпрацю з Лісабонським університетом (Португалія), університетом Коблінц-Ландау (м. Майнц, Німеччина), технічним університетом м. Лодзь та університетом м. Жешува (Польща), Тбіліським державним педагогічним університетом (Грузія).

У звітний період університет здійснював активну співпрацю із зарубіжними вищими навчальними закладами у рамках існуючих міжнародних проектів, на дво- та багатосторонній основі. На сьогодні університет має 85 партнерських угод із 62 країн світу.

Безумовно, найбільш знаковою подією цього року стало проведення 17 жовтня зборів Міжнародної Асоціації ректорів педагогічних вузів Європи, в рамках святкування 175-ої річниці з дня народження М. П. Драгоманова. В зборах Асоціації взяли участь 36 ректорів та проректорів педагогічних університетів з

10 країн Європи. Збори Асоціації розглянули питання підготовки магістрів педагогічної освіти в соціокультурному просторі Європи. Учасники Форуму прийняли рішення зосередити зусилля на формування спільних навчальних програм з історії, філософії, прав людини, основ демократії, спрямованих на формування ментальної єдності студентства – важливої риси нового вчителя для Об'єднаної Європи.

Більшій мобільності наших студентів сприяють їх стажування в провідних вищих навчальних закладах Європи. Вже традиційними є семестрові стажування у Педагогічному університеті імені Комісії народної освіти м. Кракова (Польща). 2016 році для наших студентів та викладачів відкрилась можливість приєднатися до програми ЕРАЗМУС+. В рамках цієї програми студенти факультету інформатики Ткаченко Марічка і Генсорський Володимир, протягом семестру (з 30 січня по 20 червня 2016 року) навчалися в Талліннському університеті (Естонія). Це вже друга група студентів цього факультету, який виборов міжнародний грант з напрямку “Мобільність у навчанні”. У минулому навчальному році право навчатися у європейському виші вибороли студенти Гогульська Надія (університет у м. Гротінген, Нідерланди) і Присяжнюк Настя (університет у м. Монпельє, Франція). Таку ж можливість будуть мати студенти та викладачі факультету педагогіки та психології та факультету природничо-географічної освіти та екології, які вибороли грант, що дозволяє їм разом з закордонними колегами, за кошти Європейського Союзу, мають змогу брати участь у навчальній мобільності у провідних університетах Європи.

Зараз триває період подачі заявок для участі в програмі ЕРАЗМУС, тому потрібно активізувати участь інших факультетів у написанні проектів. До речі, з жовтня 2016 року наш університет став партнером Британської Ради (British Council) в програмі “Активні громадяни”. Програма передбачає проведення низки безкоштовних тренінгів для студентів та викладачів. Після проведення тренінгу учасники отримують сертифікати та можуть подавати заявки на отримання малого гранту від Британської Ради для розвитку університету.

Безперечним лідером міжнародного співробітництва за останні роки є факультет перепідготовки та підвищення кваліфікації (з грудня – Інститут неперервної освіти). У листопаді цього року в інституті відбулось урочисте відкриття Науково-дослідної лабораторії освітніх компетенцій в умовах гетерогенності, яка була створена для інституалізації виконання завдань проекту ТЕМПУС-543873 “Підготовка педагогів та освітніх менеджерів до роботи з гетерогенними групами й організаціями” (координатор проекту – проф. Г. О. Нестеренко). За рахунок європейського гранту Лабораторію було оснащено сучасним мультимедійним обладнанням та оргтехнікою для проведення навчання студентів, викладачів, вчителів, керівників навчальних закладів з питань інклюзивної освіти.

Крім цього проекту в інституті виконуються ще 2 проекти за кошти грантів Європейського Союзу: Проект ТЕМПУС “Освітні вимірювання, адаптовані до стандартів ЄС” (координатор проф. В. П. Сергієнко), в рамках якого також було оснащено мультимедійну лабораторію та комп’ютерний клас та Проект ТЕМПУС “Східне партнерство в педагогічних інноваціях в інклюзивній освіті” (координатор – проф. О. М. Дікова-Фаворська).

Стіни нашого університету відкриті для студентів з інших країн. Підтвердженням зростаючого авторитету НПУ імені М. П. Драгоманова на міжнародній освітянській ниві є тенденція щорічного збільшення кількості іноземних студентів.

У 2016 р. до університету вступили на навчання 105 іноземних студентів. Найбільшу кількість іноземних громадян зараховано на факультети: мистецтв (36), іноземної філології (25). Разом з тим, на факультети корекційної педагогіки та психології, філософської освіти і науки, інформатики, перепідготовки та підвищення кваліфікації не було прийнято жодного іноземного студента. Керівництво відповідних факультетів має зрозуміти: прийом іноземних студентів – це не тільки показник інтернаціоналізації освіти, а й їхня стратегія виживання.

Найбільше іноземців вступили на навчання до університету з Туркменістану – 43 особи, із Китаю – 47 осіб. Перелік країн, з яких приїждять іноземні громадяни на навчання до університету,

поповнився такими країнами, як Алжир та Португалія. Всього в університеті навчається 368 іноземних студентів із 26 країн світу.

Іншим показником інтернаціоналізації університету є прийом зарубіжних викладачів і науковців. Для проведення наукової роботи, участі у конференціях, короткотермінового читання лекцій університет відвідали 36 зарубіжних учених і викладачів із 12 країн світу.

Так, професор Манітобського університету (Канада) пані Морін Флагерті провела перший публічний семінар для студентів. З цікавими доповідями перед студентами та викладачами виступили також: професор Вищої школи педагогічної та технологічної освіти (Греція) Панос Еліопулос; професор Латвійського університету Занда Рубене; директор Центру з вивчення соціальних репрезентацій (Джакарта, Індонезія) Ризи Перманделі та багато інших учених.

За 2016 р. за кордоном побували більше 100 викладачів, студентів та аспірантів університету, серед них:

- 48 – взяли участь у конференціях, семінарах;
- 11 – виїжджали на наукове стажування;
- 5 – на викладацьку роботу;
- 35 студентів та аспірантів – на навчання.

Також делегації нашого університету відвідали країни Європи.

У травні цього року ректор університету, професор Віктор Андрущенко у складі української освітньої делегації відвідав Португалію. Поїздка відбулася за сприянням Українсько-турецького культурного центру “Сяйво” з метою ознайомлення із специфікою навчального процесу вищих навчальних закладів Португальської Республіки. Члени делегації зустрілися з керівництвом Лісабонського державного університету, Лісабонського нового університету й Португальського католицького університету, з якими обговорили плани про співпрацю у навчальному процесі й наукових пошуках.

Камерний оркестр факультету мистецтв НПУ імені М. П. Драгоманова на чолі з художнім керівником, професором Василем Федоришиним відвідали Брюссель. Вперше український

оркестр (оркестр нашого університету) грав в органному залі кафедрального собору Брюсселя. У кафедральному соборі Святих Михаїла і Гудули відбулося молитовне вшанування 30-х роковин Чорнобильської катастрофи, організоване Посольством України в Бельгії.

Делегація університету у складі професора Володимира Євтуха та директора Наукової бібліотеки, професора Людмили Савенкової взяла участь у Міжнародній конференції “Освітня політика в мультикультурних суспільствах, що розвиваються” в м. Білосток (Польща).

Впродовж навчального року в університеті було організовано декілька знакових міжнародних конференцій, серед них:

– Міжнародний симпозіум “Освіта і здоров’я підрастаючого покоління”, присвячений 20-річчю впровадження шкільного предмета “Основи здоров’я” та 10-річчю підготовки вчителя основ здоров’я в Україні, проведений спільно з Національним еколого-натуралістичним центром та Чернігівським національним університетом імені Т. Г. Шевченка, що відбувся у квітні 2016 р., де взяли участь понад 150 учасників з різних університетів.

– IV міжнародна науково-практична конференція “Наукова еліта у розвитку держав” (червень 2016 р.). Університет відвідали вчені, педагоги 15 країн світу для обговорення стратегічних питань розвитку освіти і науки, розширення міжнародного партнерства.

Звітний 2016 рік, як і попередній, був непростим для міжнародної співпраці з огляду на виклики, перед якими стоїть наша держава та фінансові можливості університету. Проте міжнародна активність університету не знизилась. Загальною рисою минулого року став перехід у більшості напрямків міжнародної співпраці від суто представницької і рамкової активності до конкретних форм роботи.

Важливою з погляду європейської інтеграції та отримання додаткового фінансування для реалізації наукових проектів є участь представників нашого університету у програмі ЄС “Горизонт 2020”. Вбачається необхідність формування переліку

стратегічних партнерів, співпраця з якими надасть можливість покращити якість майбутніх проектів. В університеті має бути сформована довготермінова стратегічна співпраця з акцентом на спільних наукових проектах, міжнародних публікаціях, удосконаленні програм навчання та підвищенні кваліфікації наукових і науково-педагогічних працівників.

III. РОБОТА ЗІ СТУДЕНТАМИ

3.1. Основні напрями роботи зі студентами в університеті

З метою створення ефективних умов для розвитку кожної особистості триває постійний пошук форм і методів роботи зі студентами. В основу ідеологічних засад молодіжної політики в університеті покладені принципи гуманізму, патріотизму та толерантності.

Знаковою подією 2016 року стало засідання Асоціації ректорів педагогічних університетів України, на якому обговорювали проект “Нова школа. Простір освітніх можливостей”.

В контексті цього перед університетом постає завдання підготувати педагогів, які зможуть фахово навчати, плекати гідність та індивідуальність кожної дитини у Новій українській школі.

Саме на реалізацію цього завдання в 2015–2016 н. р. спрямована діяльність гуманітарної інфраструктури університету.

Зусилля всіх інтегрованих суб’єктів виховного процесу: ректорату, деканатів факультетів, кафедр, профспілкових організацій (І. Т. Горбачук, С. Г. Цибін), Студентської Ради (Л. Левицький), відділу виховної роботи (Н. О. Ігнатовська), Центру культури та мистецтв (І. В. Савченко), Ради ветеранів (М. З. Кот) налаштовані на здійснення задекларованих реформ. Ми маємо бути відданими нашому покликанню готувати Нового вчителя, конкурентоспроможного, адаптованого до ринкових і демократичних перетворень, громадянина Європи і світу, одночасно відданого патріота української держави.

Організаційно-методичне забезпечення виховного процесу

Досконалий аналіз питань виховної роботи мав місце на засіданнях Ректорату, Вченої ради університету, факультетів, кафедр.

Значна увага в організаційно-виховній роботі приділяється підтримці та заохоченню студентів, які успішно займаються науковою та дослідницькою діяльністю, мають високі показники у навчанні, беруть активну участь у громадському житті університету.

Так, згідно з Положенням про стипендії Міжнародного благодійного фонду імені М. П. Драгоманова та Всеукраїнської асоціації “"Афганці" Чорнобиля” визначено студентів університету, які отримують стипендії Фонду за кількома номінаціями.

Претенденти мають вагомі досягнення у навчанні, науці, спорті, громадській діяльності тощо.

Кращим студентам університету були призначені іменні стипендії та надбавки до стипендії відповідно до Положення про стипендії Президента України та Верховної Ради України.

Національно-патріотичне виховання

Формування патріотизму в українському суспільстві залишається першочерговим як для держави, так і для системи освіти загалом. У зв'язку з цим, національно-патріотичне виховання є важливим сектором навчально-виховного процесу в університеті.

Основним документом щодо національного-патріотичного виховання є Стратегія національно-патріотичного виховання дітей та молоді, затверджена Указом Президента України від 13.10.2015 № 580/2015. Відповідно до положень зазначеної Стратегії, основними складовими національно-патріотичного виховання визначено громадянсько-патріотичне, військово-патріотичне й духовно-моральне виховання.

Ключовими у 2015–2016 н. р. можна вважати такі події.

Святкування 175-ої річниці від дня народження видатного вченого, педагога і громадського діяча Михайла Петровича Драгоманова – патрона Драгомановського вишу, яке відбулося 17 жовтня 2016 р. у Колонній залі Київської міської державної

адміністрації. Серед почесних гостей заходу були представники влади, громадської, політичної і письменницької еліти держави, духовні особи, закордонні гості і колеги.

Наприкінці листопада драгомановці вшанували пам'ять жертв Голодомору. Зокрема, студенти факультету соціально-психологічних наук та управління спільно з фахівцями відділу молодіжної політики у справах сім'ї, молоді та спорту КМДА ініціювали молодіжну акцію "День пам'яті".

В контексті стратегічного поступу реалізовані пропозиції студентської молоді у проведенні патріотичних флешмобів, волонтерських благочинних акцій на підтримку військових у зоні АТО, фотовиставок, квестів тощо. Студенти відсвяткували День захисника України, започаткувавши за ініціативи Профкому студентів щорічний Кубок Ректора з боулінгу в розважальному центрі "Гулівер". Молодь не залишається осторонь подій у країні й намагається долучати до заходів усіх небайдужних людей. Проект арт-простір "Скло" (Іванна Балик – куратор проекту, студентка факультету філософської освіти та науки) створено ініціативною групою, в яку входять студенти різних факультетів. Восени 2015 року куратори проекту отримали університетську відзнаку "Кращий мистецький проект", а в грудні 2015 року проект висунуто на міжуніверситетську премію "Stud way awards" 2015 у номінації "Кращий університетський простір".

З жовтня 2016 року на базі університету функціонує постійно діючий політико-правовий лекторій для студентів і викладачів, який представляє собою відкриті лекції відомих учених з національно-патріотичної тематики.

Дозвілля має сприяти соціалізації становлення особистості студентів. Мистецька складова підготовки нового вчителя стала ще більш масова.

Серед резонансних культурно-мистецьких заходів відзначаються:

– відкриття VI Наукового Форуму Україна-Польща 2015 "Освіта для сучасності" (Національна філармонія України, вересень 2015 р.);

– урочистості до Дня Захисника України;

– Всеукраїнський пісенний фестиваль “Педагогічна імперія вокалу: “мамина пісня” (за підтримки Національної всеукраїнської музичної спілки “Асоціація діячів естрадного мистецтва України”, березень 2016 р.);

– концерт-реквієм “Чорнобиль – молодь буде пам’ятати” (за підтримки Всеукраїнської Асоціації “Афганці” Чорнобиля”, Національний будинок органної та камерної музики);

– свято до Дня слов’янської писемності і культури Рівноапостольних Кирила і Мефодія (Володимирський кафедральний собор);

– літературний концерт “Усміхнімось!” за участю викладача, Героя України, народного артиста України, лауреата Національної премії імені Тараса Григоровича Шевченка Анатолія Паламаренка;

– день відкритих дверей;

– відкриття пам’ятника Андрія Малишка;

– урочистості до 175-річчя М. П. Драгоманова тощо.

3.2. Спортивно-оздоровча робота

У 2016 році діяльність університету спрямована на модернізацію системи фізичного виховання, яка передбачала перехід від традиційної на секційну форму організації занять фізичними вправами з урахуванням інтересу студентів. Також робота вищу органічно пов’язана зі спортом у всіх його проявах. Це і підготовка спортсменів, і масові спортивні та фізкультурно-оздоровчі заходи, і студентський спорт. Студенти НПУ імені М. П. Драгоманова брали участь у багатьох змаганнях різного рівня, де досягли значних успіхів. Найбільшими спортивними досягненнями наших студентів у цьому календарному році є:

Друге місце команди університету з баскетболу “Динамо-НПУ” у чемпіонаті України серед жінок у вищій лізі та друге місце у чемпіонаті України серед студентських жіночих команд (тренер – заслужений тренер України – Рижов Володимир Іванович).

Команда університету в змаганнях з футзалу посіла п'яте місце у чемпіонаті України серед чоловіків в екстралізі, третє місце у чемпіонаті України серед студентів, перше місце у Чемпіонаті м. Києва, а також здобула Кубок м. Києва з футзалу серед студентів (тренер – кандидат педагогічних наук, доцент кафедри футболу Мішаровський Руслан Миколайович).

Команда університету з футзалу “Білічанка-НПУ” зайняла третє місце у чемпіонаті України серед жінок у вищій лізі і здобула Кубок м. Києва з футзалу серед студентських жіночих команд (тренер – старший викладач кафедри футболу Колок Володимир Васильович).

Чоловіча команда з футболу посіла друге місце в Студентській Лізі ФК “Динамо” (Київ) (тренер – викладач кафедри футболу, колишній воротар команди “Динамо” (Київ), Марущак Мар’ян Осипович).

Студентка 2 курсу Валерія Гайструк та студент 5 курсу Олексій Олійник стали чемпіонами України з фігурного катання на ковзанах у спортивних парах та вибороли право взяти участь у зимовій Всесвітній універсіаді, яка пройде в Алма-Аті (Казахстан) з 29 січня по 8 лютого 2017 р.

Студент IV курсу майстер спорту Олексій Іванов виграв срібну медаль чемпіонату України, став дев'ятим на чемпіонаті Європи з плавання, який проходив у м. Лондон (Великобританія) (тренер – старший викладач кафедри фізичної реабілітації Соснов Анатолій Георгійович).

Чемпіоном України з боксу у ваговій категорій понад 91 кг став студент IV курсу, майстер спорту України Владислав Сіренко (тренер – кандидат педагогічних наук, доцент кафедри фізичної реабілітації Бобровник Сергій Ілліч).

Перше місце у чемпіонаті України з вільної боротьби та друге місце на етапі Кубка світу в Улан-Уде (Монголія) у ваговій категорії 74 кг зайняв студент III курсу факультету фізичного виховання та спорту, майстер спорту Іван Кальницький (тренер – старший викладач кафедри медико-біологічних основ фізичного виховання та спортивних дисциплін Лахно Дмитро Миколайович).

Студент V курсу, майстер спорту України, член Національної збірної команди зі спортивного орієнтування Віталій Гичко – срібний призер цьогорічного чемпіонату України в спринтерській естафеті, дворазовий чемпіон України-2016 з орієнтування на лижах; цього ж року брав участь у чемпіонаті Європи та став срібним призером міжнародних змагань. Його товариш по команді, студент IV курсу Георгій Романов у цьому році завоював бронзову медаль на чемпіонаті України в спринтерській естафеті та став володарем чемпіонського титулу з орієнтування на лижах (тренер – старший викладач кафедри олімпійських та масових видів спорту Березовський Василь Анатолійович).

Крім цього, в університеті пройшло понад п'ятнадцять змагань з різних видів спорту, серед яких слід виділити Кубок ректора з футзалу, шахів, боулінгу, “Свято руху, краси і здоров'я” серед студентів, що мають відхилення у стані здоров'я, чемпіонат університету з плавання, волейболу, баскетболу, настільного тенісу, стрільби, різних видів двобоїв тощо. Великий вклад в організацію і проведення спортивно-масових і фізкультурно-оздоровчих заходів внесли: голова спортивного клубу “Олімп” Питомець Олександр Петрович; заступник декана з виховної, спортивно-масової та фізкультурно-оздоровчої роботи, к. пед. н, доцент кафедри футболу Ареф'єва Лариса Петрівна; завідувач кафедри фізичного виховання і здоров'я д. пед. н., професор Дубогай Олександра Дмитрівна; к. пед. н., доцент кафедри теорії і методики фізичного виховання Тимчик Микола Валерійович; старший викладач кафедри футболу Одаренко Микола Миколайович та інші.

3.3. Соціальна робота.

Соціальний захист студентів

Протягом багатьох років у нашому університеті відпрацьована система соціального захисту студентів і аспірантів.

Розроблено і затверджено Вченою радою університету “Положення про фонд соціальної допомоги студентам і аспірантам”.

На кожен фінансовий рік затверджується кошторис використання цього фонду.

Кошти фонду складаються з коштів стипендіального фонду університету та коштів профспілкового бюджету.

Матеріальна допомога надана студентам на суму 285 000,00 грн – із загального фонду університету. Цю матеріальну допомогу отримали 246 студентів, аспірантів, докторантів. Матеріальну допомогу за рахунок коштів профспілкового бюджету отримали 106 студентів на суму 121 950,00 грн.

Преміювання: премії отримали 79 кращих студентів університету, на ці цілі було витрачено 122 450,00 грн за рахунок коштів державного бюджету.

Санаторно-курортне лікування і оздоровлення: 31 студент зміг оздоровитися і відпочити у спортивно-оздоровчих закладах нашого університету: “Сула”, “Синевир”, а також у СОТ “Буревісник” (Херсонська обл.), Б/В “Арго”, Б/В “Медик” (Одеса). Загальна сума витрат університету становить 27 540,00 грн і профкому студентів 241 750,00 грн.

Іменні стипендії: 65 студентів отримують іменні стипендії: 25 – стипендію ректора, 15 – стипендію М. П. Драгоманова, 25 – іменні стипендії факультетів.

Таблиця 3.3.1

<i>Розмір академічної стипендії</i>	<i>Іменна надбавка</i>	<i>Сума</i>
825,00 грн	120,00 грн	945,00 грн
925,00 грн (для відмінників)	120,00 грн	1 045,00 грн (для відмінників)

Спортивна та культурно-масова робота: в університеті створений фан-клуб “Динамо” Київ, на кожен матч за участі улюбленої команди наші студенти мають можливість отримувати 400-800 безкоштовних квитків.

Профкомом студентів перераховано на фінансування спортивного клубу “Олімп” та на організацію спортивних змагань, відрядження спортсменів, придбання спортивної форми, придбання спортивного інвентарю для гуртожитків в 2016 р. (з 01 січня по 23 листопада) всього 25 633,00 грн.

У 2016 р. були придбані профкомом студентів квитки в театри, музеї, розважальні заклади та виділено кошти на проведення Дебютів першокурсників, Міс Університету, проекту “SKLO”, на проведення мистецьких заходів студентським клубом на суму 137 006,19 грн.

Щомісяця студенти університету отримують близько 4 000 пільгових проїзних квитків на міський транспорт (метро, автобус, трамвай, тролейбус). У 2016 н. р. видано 37 440 проїзних квитків.

Студенти-сироти (184 особи) отримали єдині квитки для безкоштовного проїзду у міському транспорті.

23 студенти змогли отримати міжнародне посвідчення студента ISIC, яке дає можливість отримувати дисконтні знижки як на території України, так і за її межами.

Однією з проблем, які виникають у студентів нашого університету, є проблема забезпечення місцями в гуртожитку (75%).

3.4. Культурно-просвітницька робота

Систематично на теренах НПУ імені М. П. Драгоманова проводяться мистецькі та культурно-просвітницькі заходи. Студенти беруть активну участь в університетських, міських, міжвузівських загальнодержавних конкурсах, форумах, фестивалях

тощо. Колектив університету пишається досягненнями студентів на творчій ниві.

Реалізація творчого потенціалу та нових творчих ініціатив студентства здійснюється на базі Центру культури та мистецтв (керівник – професор І. В. Савченко).

Центр культури та мистецтв НПУ імені М. П. Драгоманова, орієнтуючись на науковий досвід, культурно-освітню традицію та державницький підхід у справі підготовки гармонійної професійно спрямованої особистості вчителя, працює у напрямку виявлення, розкриття та розвитку загальноосвітнього і культурного потенціалу студентів, усвідомлення ними людської, національної та професійної гідності.

Серед завдань Центру культури та мистецтв, які ставляться у контексті формування студентів як майбутніх педагогів, головним є забезпечення оволодіння знаннями про найкращі здобутки у галузях світового класичного та національного народного мистецтва – музиці, фольклорі, театральній, пісенній і танцювальній культурі. Також робота зосереджувалася на розвитку у студентів почуття прекрасного, формуванні у них здатності розуміти та цінувати твори мистецтва, створенні сприятливих умов для самореалізації у аматорській мистецькій діяльності.

Важливу роль у здійсненні цих завдань відіграють колективи художньої самодіяльності, в яких і закладаються основи естетичної культури особистості.

Колективи художньої самодіяльності Центру культури та мистецтв НПУ імені М. П. Драгоманова.

Таблиця 3.4.1

<i>№</i>	<i>Назва колективу</i>	<i>Керівники</i>
1	Народний студентський театр “Вавилон”	Савченко І. В., Шашко А. М.
2	Вокальний ансамбль “Мальви”	Півняк С. В.
3	Вокальний ансамбль “Flowers”	Юрченко Є. П.
4	Ансамбль народної пісні “Золоте перевесло” факультету історичної освіти	Яретик М. Н.
5	Студія естрадного вокалу	Петрик В. С.
6	Театральна майстерня “Мова театру”	Кратко Ю. В.

<i>№</i>	<i>Назва колективу</i>	<i>Керівники</i>
7	Театр “Прометей”	Загоруйко А. В.
8	Студія сучасного танцю	Басараб Т. М.
9	Ансамбль народного танцю “Горицвіт”	Савчук М. Б.
10	Клуб Веселих та Найкмітливіших	Зюба Д. О.
11	Туристичний клуб “Мандри”	Черняк М. Б.
12	Студія декоративно-прикладного мистецтва “Барви”	Волинець Т.
13	Струнний квінтет факультету мистецтв	Савченко Г. В.

Загалом у творчих самодіяльних колективах і клубах Центру культури та мистецтв займаються близько 800 студентів університету.

Склалася добра традиція, за якою студенти НПУ імені М. П. Драгоманова стають лауреатами і дипломантами багатьох мистецьких конкурсів, фестивалів, оглядів. Так, протягом навчального року колективи Центру культури та мистецтв мали такі досягнення:

Таблиця 3.4.2

Студентський театр “Вавилон”	Лауреат I ступеня Київського міського огляду народної творчості (Київ); Лауреат Фестивалю-огляду “Київська театральна весна – 2016 (м. Київ); Лауреат Четвертого міжнародного благодійного фестивалю казок “KAZ.KAR” 2016 (м. Львів); Лауреат Другого міжнародного театального фестивалю “Комора” 2016 (м. Кам'янець-Подільський).
Ансамбль народного танцю “Горицвіт”	Лауреат Міського огляду-конкурсу художньої самодіяльності (м. Київ); Лауреат I ступеня Міжнародного конкурсу-фестивалю мистецтв молодих виконавців “Палаюча зірка” (м. Київ).

Ансамбль народної пісні “Золоте перевесло”	Лауреат Міського огляду-конкурсу художньої самодіяльності (м. Київ); Лауреат Шостого міжуніверситетського фестивалю-конкурсу аматорського мистецтва “Ф-Art” (м. Київ).
Студія сучасного танцю	Лауреат Шостого міжуніверситетського фестивалю-конкурсу аматорського мистецтва “Ф-Art” (м. Київ).
Вокальний ансамбль “Flowers”	Лауреат Шостого міжуніверситетського фестивалю-конкурсу аматорського мистецтва “Ф-Art” (м. Київ).
Вокальний ансамбль “Мальви”	Лауреат I ступеня Міжнародного конкурсу-фестивалю мистецтв молодих виконавців “Палаюча зірка” (м. Київ).

Центр культури та мистецтв співпрацює з факультетами університету, зокрема факультетом мистецтв імені А. Авдієвського, студентським самоврядуванням (Л. Левицький), профспілковою організацією студентів та аспірантів (С. Г. Цибін).

Протягом 2015–2016 н. р. Центром культури та мистецтв за підтримки керівників усіх творчих колективів було організовано, підготовлено та проведено такі культурно-мистецькі заходи:

- урочистості з нагоди 202-ї річниці з дня народження Т. Шевченка (березень 2016);
- урочистості до Міжнародного жіночого дня (березень 2016);
- організація і проведення культурно-мистецьких заходів у співпраці з студентським освітньо-мистецьким проектом “SKLO” (січень-листопад 2016);
- організація і проведення занять театральної майстерні “Мова театру” (січень-листопад 2016);
- Весняний та Осінній кубок КВН (квітень, листопад 2016);
- поетичний батл, присвячений Міжнародному дню поезії (березень 2016);
- випуск студентського активу НПУ імені М. П. Драгоманова (червень 2016);
- урочистості з нагоди відкриття пам’ятника Андрію Малишку (червень 2016);
- урочистості з нагоди 175-річчя народження М. П. Драгоманова (жовтень 2016);

– привітальний концерт до дня Збройних Сил України для слухачів та працівників Воєнно-дипломатичної академії імені Є. Березняка (грудень 2016);

– організація та проведення екскурсійних студентських поїздок у рамках роботи туристичного клубу “Мандри” (Коростень, Канів, Львів, Карпати, Ужгород, Кам’янець-Подільський, Хотин, Чернівці, Мукачеве, Софіївка, Вінниця, Біла Церква, Чернігів), загалом 25 (протягом навчального року);

– мистецькі частини урочистих вчених рад університету та міжнародних та всеукраїнських науково-практичних конференцій (протягом навчального року);

– спільні заходи з профспілковою організацією студентів і аспірантів НПУ імені М. П. Драгоманова (протягом навчального року);

– благодійні вистави театру “Вавилон” (протягом навчального року, загалом – 18 вистав).

Центр культури та мистецтв є ініціатором і організатором мистецьких фестивалів:

– Всеукраїнський пісенний фестиваль “Педагогічна імперія вокалу: Мамина пісня” (березень 2016) – 53 учасники.

– Шостий міжуніверситетський фестиваль-конкурс аматорського мистецтва “Ф-Art” (квітень 2016) – 60 учасників з семи університетів м. Києва.

– П’ятий фестиваль-конкурс шкільних та дитячих театрів “Перевтілення” (травень 2016) – 274 учасники 14 дитячих театрів.

– П’ятий фестиваль вертепів та колядницьких гуртів “Різдвяна зірка” (грудень 2016) – 80 учасників з 6 колективів.

Отже, протягом 2016 р. Центром культури та мистецтв НПУ імені М. П. Драгоманова було здійснено роботу, спрямовану на формування цілісної та всебічно розвиненої особистості, популяризацію інтелектуального та змістовного дозвілля, а також на розкриття і реалізацію творчого потенціалу студентської молоді.

IV. ФОРМУВАННЯ КОНТИНГЕНТУ СТУДЕНТІВ І РОЗПОДІЛ ВИПУСКНИКІВ

4.1. Профорієнтація вступників та робота підготовчого відділення

Зростання конкуренції на ринку освітніх послуг, демографічна ситуація в країні вимагають значної активації профорієнтаційної роботи. До того ж необхідно вести не просто пошук майбутніх абітурієнтів, а шукати педагогічно обдаровану молодь, тобто тих, хто стане носієм духовної культури України.

Реалізація системи профорієнтаційної роботи в університеті в організаційному аспекті забезпечується Навчально-методичним центром університету, який спільно з структурними підрозділами університету забезпечує розгортання спектру профорієнтаційних заходів, що реалізується завдяки застосуванню різноманітних форм та методів її проведення й спрямована на пошук та залучення на навчання обдарованої професійно зорієнтованої молоді.

За період вступної кампанії 2016 р. було реалізовано такі профорієнтаційні заходи:

- проведено нараду з планування та організації профорієнтаційної роботи в університеті (1 жовтня 2015 р.);
- відбулися семінари щодо поліпшення профорієнтаційної роботи структурних підрозділів університету:

Таблиця 4.1.1

№ з/п	Факультет	Назва заходу	Доповідач	Дата
1	Факультет мистецтв	“Особливості організації та проведення профорієнтаційної роботи в Інституті мистецтв”	Доц. Соколова Ольга Валеріївна	15 грудня 2015 року
2	Факультет соціально-психологічних наук та управління	Методичний семінар з профорієнтації “Психологічний інструментарій в профорієнтаційній роботі”	Доц. Паньковець Віталій Леонідович	19 квітня 2016 року

- підготовлено матеріали з профорієнтаційної роботи університету на 2015-16 н. р.;
- проведено День гостинності Університету 28 листопада 2015 року;
- проведено загальноуніверситетський День відкритих дверей 5 грудня 2015 р., а також Дні відкритих дверей на факультетах упродовж вересня 2015 р. – червня 2016 р. відповідно до графіку:

Таблиця 4.1.2

№	Факультет	I семестр	II семестр
1	Інженерно-педагогічний факультет	кожна середа	кожна середа
2	Факультет іноземної філології	28 листопада 2015 року	23 квітня 2016 року
3	Факультет інформатики		2 лютого 2016 року
4	Факультет історичної освіти	28 листопада 2015 року	травень 2016 року

№	Факультет	I семестр	II семестр
5	Факультет корекційної педагогіки і психології	11 грудня 2015 року	25 березня, 22 квітня 2016 року
6	Факультет магістратури, аспірантури та докторантури	5 грудня 2015 року	19 травня, 22 червня 2016 року
7	Факультет мистецтв	28 листопада 2015 року	25 березня 2016
8	Факультет педагогіки та психології		17 квітня 2016 року
9	Факультет перепідготовки та підвищення кваліфікації	28 листопада 2015 року	25 квітня 2016 року
10	Факультет політології та права	18 листопада 2015 року	
11	Факультет природничо-географічної освіти та екології	28 листопада 2015 року	26 березня 2016 року
12	Факультет соціально-психологічних наук та управління	31 жовтня, 28 листопада 2015 року	квітень 2016 року
13	Факультет української філології та літературної творчості імені Андрія Малишка	4 грудня 2015 року	25 березня 2016 року
14	Факультет фізичного виховання та спорту	22 жовтня 2015 року 19 листопада 2015 року	
15	Факультет філософської освіти і науки	5 грудня 2015 року	
16	Фізико-математичний факультет	26 вересня, 28 листопада 2015 року	
17	Вечірній факультет	28 листопада 2015	

- підписано угоду про співпрацю з БК “Динамо” (21 грудня 2015 р.);
- продовжено співпрацю з Українським центром оцінювання якості освіти та Київським молодіжним центром праці;
- розроблено власний сайт “Абітурієнт 2016”, який структуровано під абітурієнта XXI століття;

- сформовано зручний доступ до розміщених на сайті університету інформаційних пакетів ECTS для всіх спеціальностей набору;
- проведено предметні олімпіади та творчі конкурси для майбутніх абітурієнтів; вперше проведено олімпіаду з креслення для абітурієнтів (25 березня 2016 р.).

Таблиця 4.1.3

Графік проведення предметних олімпіад та творчих конкурсів

Назва олімпіади / творчого конкурсу	Дата	Місце проведення
Технологічна освіта Професійна освіта	26.03.2016	вул. Леся Курбаса, 2-а
Олімпіада з креслення	25.03.2016	вул. Пирогова, 9
Історія	23.04.2016	вул. Освіти, 6
Хімія	26.03.2016	вул. Пирогова, 9
Біологія	26.03.2016	вул. Пирогова, 9
Географія	26.03.2016	вул. Пирогова, 9
Українська мова та література	14.05.2016	вул. Тургенєвська, 8/14
Фізика	05.03.2016	вул. Пирогова, 9
Математика	19.03.2016	вул. Пирогова, 9
Фестиваль конкурс “Пролісок” (напряом підготовки “Музичне мистецтво”)	22-25.03 2016	вул. Тургенєвська, 11
Інформатика	02.02.2016	вул. Пирогова, 9
Образотворче мистецтво	02.04.2016	вул. Тургенєвська, 8/14
Філософія Культурологія Дизайн	05-06.12.2015	вул. Тургенєвська, 8/14
Творчий конкурс “Юний філолог”	грудень 2015	вул. Тургенєвська, 8/14
Олімпіада з романо-германських мов	19.03.2016	
Олімпіада з російської мови	19.03.2016	
“Business English”	19.03.2016	
Творчий конкурс з іноземних мов “Україна і світ”	23.04.2016	
Творчий конкурс з художнього перекладу з	23.04.2016	

Назва олімпіади / творчого конкурсу	Дата	Місце проведення
іноземних мов “Україна і світ”		
Олімпіада з проблем здоров'я людини	26.03.2016	вул. Тургенєвська, 8/14

***Участь у виставках, форумах
та інших профорієнтаційних заходах:***

➤ університет був представлений на міжнародному форумі “Інноватика в сучасній освіті – 2015” (20-22 жовтня, Київський Палац дітей та юнацтва), нагорода: переможець у номінації “Видатні науково-практичні досягнення в освіті. Електронний освітній ресурс” за інтернет-адаптований мультимедійний комплекс “Українська мова для іноземців”;

➤ участь у міжнародній виставці “Освіта та кар'єра – День студента 2015 р.” (12-14 листопада 2015 р., Український дім). Нагорода: диплом Гран-прі у номінації “Інноваційний розвиток освіти та сучасні педагогічні технології”;

➤ участь у міжнародній виставці “Освіта та кар'єра – 2016” (14-16 квітня 2016 р., Український дім). Нагорода: Гран-прі у номінації “Інноваційний розвиток освіти та сучасні педагогічні технології”, а також удостоєно почесного звання “Лідер вищої освіти України”.

➤ участь в освітньому форумі “Успішний 11-класник” (14 листопада 2015 р.);

➤ участь у профорієнтаційному заході для дітей “Місто професій” (31 жовтня 2015 року);

➤ під час заходу “Професії майбутнього” (2-3 квітня 2016 року) поширювалися інформаційні буклети університету та факультетів для абітурієнтів;

➤ взято ***участь у Ярмарках професій***, які мали профорієнтаційний характер для учнів 9-11 класів, що проводилися обласними та районними центрами зайнятості:

Таблиця 4.1.4

№	Організатор	Назва заходу	Дата проведення
1	Броварський міськрайонний центр зайнятості	Ярмарок професій	17 вересня 2015 року
2	Обухівський міськрайонний центр зайнятості	Ярмарок професій	24 вересня 2015 року
3	Кузнецовський міськрайонний центр зайнятості	Міський молодіжний Форум – 2015 “Україна. Молодь. Майбутнє”	15 жовтня 2015 року, Заочна участь (надіслано матеріали)
4	Обухівський міськрайонний центр зайнятості	Ярмарок професій	16 березня 2016 року
5	Броварський міськрайонний центр зайнятості	Ярмарок професій	21 квітня 2016 року
6	Бориспільський міськрайонний центр зайнятості	Ярмарок професій	22 квітня 2016 року
7	Києво-Святошинський районний центр зайнятості (м. Вишневе)	Ярмарок професій	18 травня 2016 року

Публікація рекламних матеріалів:

➤ здійснено публікацію рекламних матеріалів про університет у спеціалізованих виданнях, довідниках, каталогах, орієнтованих на абітурієнтів 2016 р., та на освітянських сайтах. Зокрема, розміщено інформацію для абітурієнтів на сайті освітнього порталу Osvita.com.ua, опубліковано у виданнях: каталог “Освіта для кожного”, “Куди піти начатись”, каталог “Освіта та кар’єра – День студента 2015”, каталог “Освіта та кар’єра – 2016”, “Довідник для абітурієнтів 2016. Європейські стандарти освіти. Навчальні заклади України”.

Розробка інформаційних матеріалів для абітурієнтів:

➤ підготовлено інформаційні плакати, буклети для абітурієнтів, поширено засобами інтернет-зв’язку, під час зустрічей з директорами та вчителями шкіл та в інших освітніх установах.

Профорієнтаційна робота у ЗНЗ та ВНЗ:

➤ створено базу ЗНЗ Київської області;

- розіслано листи-подяки директорам шкіл (ліцеїв, гімназій);
- під час проходження педагогічної практики студентами університету проведено профорієнтаційну роботу у загальноосвітніх навчальних закладах;
- проведено профорієнтаційну роботу серед учнів-членів Малої академії наук України;
- організовано й проведено тренінги з професійного визначення, презентації, профорієнтаційні лекції, диспути, конференції, екскурсії, зустрічі, консультації, бесіди та інші професійно-орієнтаційні заходи для старшокласників та студентів вищих навчальних закладів I-III рівнів акредитації;
- упродовж навчального року учні київських шкіл запрошувалися на культурно-мистецькі заходи університету.

Вивчено досвід профорієнтаційної роботи:

- під час відвідування виставки “ОСВІТНІЙ WEEKEND. Елітні вузи світу”, 9-11 жовтня 2015 року у Києві у DEC place (Київ, бул. Лесі Українки, 23);
- участі у I Профорієнтаційному форумі “Профорієнтація. Освіта. Майбутнє: Шлях, який обираємо” (24 березня 2016 р. у Києві).

Було здійснено аналіз моніторингу міграційних потоків молоді за освітнім фактором за результатами прийому у 2015 р., який засвідчив, що 45% осіб зарахованих на перший курс денної форми навчання, представляють м. Київ та Київську область; друга за чисельністю – Житомирська область (7%); третє місце посіла Черкаська область (5,5%).

Задля кращого розуміння абітурієнта та студента щодо вибору спеціальності, а у подальшому працевлаштування за фахом були проведені діагностичні заходи серед учнів старших класів загальноосвітніх навчальних закладів м. Києва, Київської області та студентів університету. Було опитано 115 учнів 10-11 класів та 174 студенти університету.

Таким чином, профорієнтаційна робота в університеті має комплексний характер, передбачає узгодження інтересів особи та суспільства у виборі сфери професійної діяльності; підготовку до

свідомого професійного самовизначення та становлення особистості; залучення на навчання до університету обдарованої та професійно зорієнтованої молоді; забезпечення оновлення системи інформації про напрями та спеціальності підготовки в університеті відповідно до європейських стандартів якості освіти; доступність професійної та іншої інформації стосовно можливостей вибору чи зміни професії, форм навчання та працевлаштування; проведення моніторингових заходів з професійної орієнтації.

Он-лайн курси підготовки до ЗНО для дітей дитячих будинків

Проект Благодійного фонду “Обираємо майбутнє разом” і Національного педагогічного університету імені М. П. Драгоманова (початок 2013 рік).

Мета проекту та основні завдання проекту: забезпечення доступу до високоякісної освіти дітей-сиріт шляхом створення системи дистанційного навчання в школах-інтернатах, освітніх ресурсів з використанням сучасних інформаційних технологій та телекомунікаційних мереж, що в результаті сприятиме професійній самореалізації, розвитку та соціальній адаптації в житті вихованців шкіл-інтернатів.

В НПУ імені М. П. Драгоманова на підготовчому відділенні факультету інформатики мають змогу навчатися учні шкіл-інтернатів. Цьому сприяє фінансова підтримка Благодійного фонду “Обираємо майбутнє разом”, заснованого Єлизаветою Юрушевою. Результатом навчання стає отримання випускниками сертифікатів із правом першочергового вступу до Драгомановського вишу. 31 травня цього року такі сертифікати урочисто вручили в університеті випускникам Бердичівської ЗОШ – інтернат Житомирської області, Городянської ЗОШ – інтернат Чернігівської області та Канівської ЗОШ – санаторна школа-інтернат Черкаської області. Загалом – це 35 дітей.

Таблиця 4.1.5

Статистика 2015-2016 н. р.

№	Школа-інтернат	Кількість учнів 11 класу	Кількість обраних предметів	Укр. мова	Математика	Біологія	Географія	Хімія	АНГ. мова	Надходження (грн)
1	Бердичівська школа-інтернат	24	39	23	7	7	2	-	-	11 700,00
2	Городнянська школа-інтернат	5	7	3	4	-	1	1	-	2 100,00
3	Канівська санаторна школа-інтернат	13	27	13	5	5	4	3	3	8 100,00
	Всього:	42	73							21 900,00

Дистанційне навчально-підготовче відділення для українських громадян

Інтенсивні курси з підготовки до ЗНО викладачами Національного педагогічного університету імені М. П. Драгоманова

Мета курсів: підготовка до складання ЗНО для випускників шкіл, у тому числі вступників на заочну форму навчання до будь-якого ВНЗ України.

Предмет курсів: усі загальноосвітні дисципліни.

Тривалість курсів : з 1 березня до 5-13 травня 2016 року.

Тривалість навчання: 75 годин.

Форма навчання: очна з використанням відео-інтернет-конференц-зв'язку.

Навчальний процес: заняття за розкладом (у зручний для слухачів час) – трансляція з Києва, а також багаторазове комп'ютерне тестування з автоматизованою перевіркою.

Що дають курси:

- пройти усю Програму ЗНО і виявити об'єктивно (перевіряє комп'ютерна програма!) та вчасно прогалини у знаннях слухача;

- пройти багаторазове тренування на складання тесту у відведений час (аналогічно до процедури офіційного ЗОН у травні);

- може бути доповненням до занять з репетитором.

Вартість курсів: 700 грн за весь термін навчання.

Порядок оформлення курсів:

- подаються заявки на 1, 2 чи 3 дисципліни;

- формуються групи (до академічної групи можуть входити слухачі з різних місць);

- при 12-15 осіб відкривається група і оформляються контракти;

- після внесення оплати, складається розклад;

- визначається місце, куди будуть транслюватись уроки, де будуть збиратись слухачі (існуючі у містах Львівської області – Самборі, Старому Самборі, Хирові, Добромилі, Сколе, Турці, Івано-Франківської області – смс Колочава, Полтавської області – м. Лубни);

Пільги для випускників курсів: тільки для вступників до НПУ імені М. П. Драгоманова на природничі і технічні спеціальності (географія, екологія, біологія, хімія, математика, фізика, інформатика, програмна інженерія і ін.) додаткові бали до рейтингу, що дають змогу, як показує практика останніх років, вступити на бюджет.

Використання інтернет-технологій в організації навчання іноземців на навчально-підготовчому відділенні

Навчально-підготовче відділення для іноземних громадян здійснює освітню діяльність з метою підготовки іноземних громадян до вступу у вищі навчальні заклади України. Слухачі вивчають українську та російську мови, а також інші предмети за спеціальностями, що передбачені навчальним планом. Навчальні плани та програми рекомендовані Навчально-методичною комісією з підготовки іноземних громадян МОН України та затверджені Міністерством освіти і науки України.

У 2015–2016 н. р. на Підготовче відділення було зараховано 35 іноземних громадян. Успішно завершили навчання і отримали свідоцтво державного зразка 29 осіб, серед яких 16 осіб продовжили навчання в НПУ імені М. П. Драгоманова. Для

популяризації підготовчого відділення на сайті університету в розділі “Навчання іноземців” викладено ознайомчу інформацію різними мовами: українською, англійською, китайською, російською, турецькою, арабською.

Щоб відслідковувати контингент слухачів, була створена спеціальна реєстраційна форма, де іноземні громадяни у режимі “on-line” можуть зареєструватися на курси Підготовчого відділення.

Використання інтернет-технологій збільшило контингент слухачів підготовчого відділення, який складається тепер з громадян Китаю, Туреччини, Мексики, Азербайджану, Туркменістану. Серед зарахованих на навчання у 2016–2017 н. р слухачів є громадяни Китаю, Польщі, Туреччини, США.

4.2. *Формування контингенту. Робота приймальної комісії*

Незважаючи на тяжку соціально-економічну ситуацію в країні, зменшення за час демографічної кризи вполовину потенційного абітурієнта, а також враховуючи особливості вступної кампанії 2016 року, завдяки проведеній широкій профорієнтаційній та рекламно-інформаційній роботі, інтенсивному використанню інформаційних технологій та високому авторитету Драгомановського університету, – все це призвело до рекордної кількості поданих заяв на вступ – понад 36 тис., що, очевидно, можна розцінювати, як підвищення рівня довіри вступників до НПУ імені М. П. Драгоманова.

Особливостями цього річної вступної кампанії було:

1. “Рівність прав громадян”: вступ тальки за конкурсом (відмінено вступ поза конкурсом та цільовий прийом).

Разом з тим, були категорії громадян, які з об’єктивних причин потребували підтримки держави. Дані абітурієнти вступали за конкурсом, але не на основі ЗНО:

- вступу за співбесідою;
- вступу за квотами та вступними іспитами.

Обсяг квоти для цієї категорії осіб становив 10% від державного замовлення.

2. “Адресність держзамовлення”: місце йде за вступником.

У 2016 р. модель розподілу державного замовлення реалізовувалась при розподілі місць для бакалаврів.

Так, у цьому році кількість місць держзамовлення в університетах коригувалась залежно від популярності у студентів з вищими балами ЗНО.

У 2016 році, як і в попередньому, МОН України встановило короткі терміни подачі документів до трьох тижнів за ступенем бакалавра, а для осіб, які складали вступні випробування, – до 10 днів.

Здавалося б, що ми можемо втратити свого потенційного абітурієнта, але завдяки електронній системі подачі документів кожен абітурієнт, що вступав на I курс денної форми навчання, мав змогу самостійно, перебуваючи у будь-якому куточку світу, подати електронну заяву на участь у конкурсному відборі за допомогою глобальної мережі Інтернет і стежити за рейтинговим списком за допомогою сайту університету (www.npu.edu.ua) чи електронної інформаційної системи “Конкурс”.

Відкритість та прозорість роботи Приймальної комісії забезпечували: сайт університету та інформаційна система “Конкурс”, всі рішення Приймальної комісії оприлюднювалися на стендах та сайті Приймальної комісії.

Всього у 2016 році зараховано близько 6 тисяч бакалаврів, спеціалістів та магістрів.

Загальний обсяг державного замовлення у 2016 році становить 2308 осіб (2015 р. – 2330), у тому числі на підготовку за ступенями:

- бакалавра – встановлено 919 місць на денну форму навчання й 79 – на заочну;
- магістра – відповідно 641 місць (денна) і 254 – заочна;
- спеціаліста – 274 місць на денну форму навчання і 141 – на заочну.

З огляду на рейтинг нашого університету серед інших ВНЗ, а їх близько 1000, не зрозумілою є інформація, яка пройшла у ЗМІ,

нібито на педагогічні спеціальності йдуть абітурієнти з найнижчими балами, цей міф розвіюється дуже просто:

1. Завдяки симпатіям абітурієнтів ми були на 5-6-му місці за кількістю поданих заяв;

2. Відповідно до інформації МОН, у ТОП-10 найбільш популярних спеціальностей серед контрактників, 4 місце посідає спеціальність 014 “Середня освіта”.

3. Найвищий конкурсний бал на місця, що фінансуються з кошти державного бюджету в Драгоманова, – 181,9 (Філологія, германські мови).

Усього для вступу на денну форму навчання за ступенем бакалавра було подано 29912 заяв. Середній конкурс для вступу на перший курс в університеті становив майже 16 осіб на одне місце держбюджетного фінансування. Найбільший конкурс становив 245 осіб на одне держбюджетне місце за спеціальністю “журналістика (видавнича справа і редагування)”. Загалом конкурсна ситуація в університеті може бути охарактеризована такими екстремальними показниками:

Таблиця 4.2.1

Високий конкурс:

<i>Напря́м</i>	<i>Конкурс</i>
Журналістика	245
Право	133,3
Туризм	117,6
Політологія	71,7
Філологія (романські мови та літератури)	53,4

Низький конкурс:

<i>Напря́м</i>	<i>Конкурс</i>
Дизайн	6,6
Середня освіта (трудо́ве навчання)	6,4
Фізична культура і спорт	6,3
Середня освіта (фізика)	5,3
Середня освіта (фізична культура)	1,7

Серед тих, хто бажав вступити до нашого університету, велика кількість випускників, нагороджених золотою (срібною) медаллю, та випускників, які отримали диплом з відзнакою – 860 осіб.

13 осіб подали дипломи переможців IV етапу Всеукраїнських учнівських олімпіад і III етапу Всеукраїнського конкурсу-захисту науково-дослідницьких робіт учнів-членів Малої академії наук.

Загальна кількість осіб, які мали право вступу за квотами у 2016 році становила 121 особу.

Співвідношення кількості заяв вступників із правом на зарахування в межах встановлених квот та кількості зарахованих вступників цих категорій:

Таблиця 4.2.2

<i>Категорії</i>	<i>Всього</i>	<i>Зараховано</i>
Діти-сироти, діти, позбавлені батьківського піклування	92	82
Особи, у яких є захворювання, зазначені у Переліку захворювань, що можуть бути перешкодою для проходження громадянами зовнішнього незалежного оцінювання, затвердженого наказом Міністерства освіти і науки України та Міністерства охорони здоров'я України від 25 лютого 2008 року № 124/95, зареєстрованого в Міністерстві юстиції України 07 березня 2008 року за № 189/14880, через які вступники не проходили зовнішнє незалежне оцінювання	27	23
Особи, яких законом визнано учасниками бойових дій та які захищали незалежність, суверенітет і територіальну цілісність України, брали участь в антитерористичній операції, забезпеченні її проведення, у тому числі ті, які проходять військову службу (крім військовослужбовців строкової служби) в порядку, визначеному відповідними положеннями про проходження військової служби громадянами України	2	2
ВСЬОГО:	121	107

Разом з тим хотілося б сказати й про проблемні питання, зокрема:

1. Проблеми першого тижня під час реєстрації електронних заяв абітурієнтами. Абітурієнти не могли зареєструвати свої заяви, їм це вдавалося лише вночі.

2. Постійні технічні проблеми (збої) у роботі ЄДЕБО, які негативно впливали на організацію роботи технічних секретарів.

3. Заборона зарахування осіб на звільнені місця державного замовлення.

4. Внесення змін до Умов прийому до вищих навчальних закладів під час вступної кампанії, що значно ускладнювало роботу приймальних комісій вищих навчальних закладів та дезорієнтувало абітурієнтів.

5. Неврахування під час рекомендування ЄДЕБО до зарахування за кошти державного бюджету того, що певні спеціальності поділяються на спеціалізації, що призвело до перерозподілу самою ЄДЕБО місць державного замовлення.

6. Велика можливість подачі заяв за кошти державного бюджету п'яти спеціальностей (15 заяв).

7. Відміна пільгового зарахування в Умовах прийому, а фактично МОН через конкурсну комісію виділяло для “пільгової” категорії (учасники АТО та їхні діти, сироти та інші) місця, що фінансувалися за кошти державного бюджету.

8. Висвітлення конкурсної ситуації в системі “Конкурс” (оприлюднення неактуальної та неповної інформації, яка оновлялася раз на добу).

9. Проблема реєстрації абітурієнтів в ЄДЕБО, в яких змінилися персональні дані з моменту отримання атестату (наприклад одруження).

Аналіз перебігу Вступної кампанії 2016 року окреслює багато питань з удосконалення Умов прийому, які ми маємо врахувати у наступній Вступній кампанії, а саме:

1. Дозволити абітурієнтам подавати заяви як в електронній, так і в паперовій формах.

2. Вдосконалити роботу ЄДЕБО, врахувавши проблеми 2016 року.

3. Розробити чіткий механізм заповнення місць державного замовлення.

4. Визначити чіткі вимоги до абітурієнтів, які мають бажання навчатися на контрактній формі навчання, а саме не обмежувати терміни одним місяцем.

5. Залучити до розробки Умов прийому у 2017 році працівників приймальних комісій топових 10 вишів.

6. Забезпечити автоматичне “підтягування” даних про середній бал атестату до ЄДЕБО задля уникнення необхідності завантаження атестатів під час подання заяв.

7. Доводити державне замовлення відповідно до попиту ринку праці.

4.3. Підсумкова атестація випускників

Підсумкова атестація випускників – бакалаврів, спеціалістів і магістрів – НПУ імені М. П. Драгоманова здійснюється відповідно до Закону України “Про вищу освіту”, галузевих стандартів вищої освіти та інших нормативних актів України з питань вищої освіти, Положення про екзаменаційну комісію Національного педагогічного університету імені М. П. Драгоманова, затвердженого Вченою радою університету 30 грудня 2015 р. (протокол № 9).

В НПУ імені М. П. Драгоманова створена й успішно функціонує система підсумкової атестації, яка охоплює випускні екзамени з основної і додаткової спеціальності, кваліфікаційний екзамен, захист бакалаврської (ОР “бакалавр”), дипломної (ОКР “спеціаліст”) чи магістерської (ОР “магістр”) роботи. Така розгалужена за змістом і рознесена у часі система підсумкового контролю дає змогу об’єктивніше оцінювати рівень підготовки

випускників і, враховуючи рекомендації, зафіксовані у звітах голів ЕК, вносити корективи щодо навчального процесу.

На всіх кафедрах університету розроблено та затверджено в установленому порядку переліки тем бакалаврських, дипломних та магістерських робіт, які щорічно оновлюються, доповнюються й уточнюються. Їх тематика сучасна, стосується актуальних проблем фундаментальних фахових дисциплін та проблем навчання у сучасних загальноосвітніх і вищих навчальних закладах та має практичну спрямованість. Окремі студенти виконують кваліфікаційні роботи за тематикою науково-дослідних установ НАН України. Студенти університету загалом забезпечені необхідними методичними рекомендаціями щодо написання, оформлення і захисту бакалаврських, дипломних та магістерських робіт. Керівники кваліфікаційних робіт – досвідчені викладачі, здебільшого доктори і кандидати наук, які виконують дослідження у відповідних галузях науки. Рецензії на роботи студентів пишуть провідні викладачі університетів, учителі шкіл, фахівці з різних наукових та навчальних закладів м. Києва.

Підготовка студентами університету кваліфікаційних робіт здійснюється відповідно до затверджених в установленому порядку графіків. Студенти періодично доповідають про результати проведених досліджень згідно з планами підготовки бакалаврських (дипломних, магістерських) робіт на засіданнях кафедр, наукових студентських гуртків і семінарів, під час проведення підсумкової студентської наукової конференції університету. Традиційно на засіданнях кафедр наукові керівники інформують професорсько-викладацький склад кафедри та деканат про результати науково-дослідницької роботи студентів та стан виконання графіку написання кваліфікаційних робіт.

У 2016 р. навчання в університеті завершили 5 408 випускників, з яких:

- 2529 студентів денної форми навчання;
- 2797 студентів-заочників (з них 566 випускників програм перепідготовки);

– 82 студентів вечірньої форми навчання.

У 2016 р. в університеті працювали 290 екзаменаційних комісій. Їх очолювали 103 голови ЕК (з них 73 запрошених, що складає 70,9%), зокрема: 80 осіб – професорів (з них 54 запрошених); 9 академіків (з них 6 запрошених); 5 запрошених член-кореспондентів; 8 запрошених доцентів.



Рис. 4.3.1. Якісний склад голів екзаменаційних комісій

Денна форма навчання

Серед випускників ступеня “бакалавр” недопущеними до складання випускних екзаменів виявились 15 студентів (0,9% від тих, хто повинен був скласти державні екзамени). 1 студент не з’явився з поважної причини. Склали випускні екзамени 1617 бакалаврів, з них:

- на “відмінно” – 594 (36,7%),
- на “добре” – 755 (46,7%),
- на “відмінно” та “добре” – 69 (4,3%),
- на змішані оцінки – 44 (2,7%),

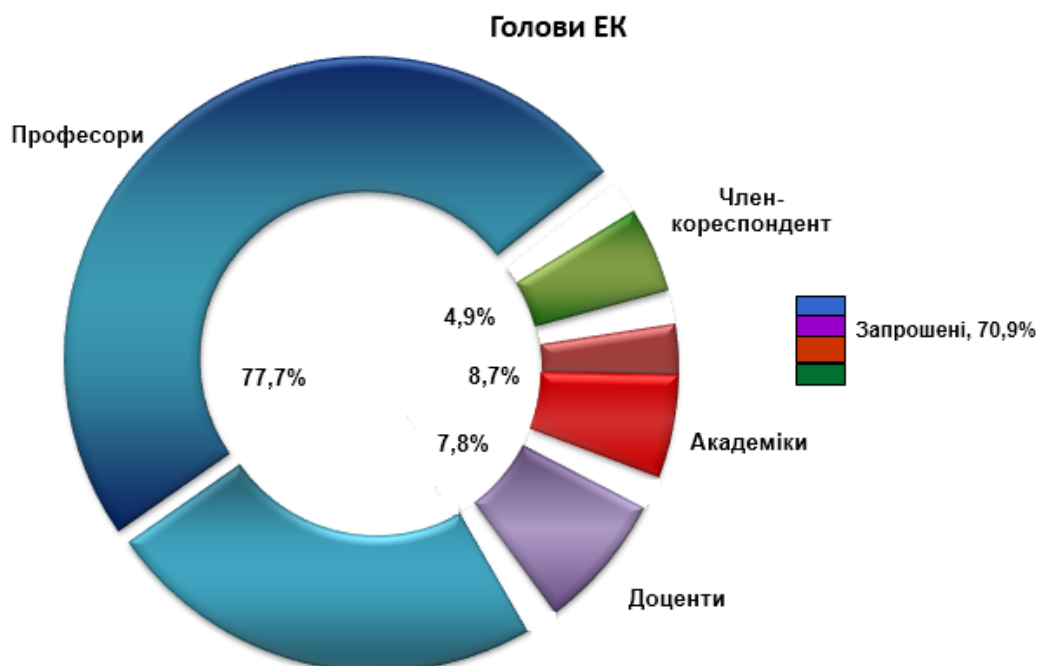
– тільки на “задовільно” – 155 (9,6%).

10 (0,6%) випускників отримали по одній незадовільній оцінці.

Показник абсолютної успішності бакалаврів за результатами складання випускних екзаменів, порівняно з минулим роком, залишився на тому ж самому рівні і складає 98,4%, а якість підготовки випускників збільшилась на 1% та досягає 86,3%.

Діапазон значень показника якості підготовки бакалаврів за результатами випускних екзаменів знаходиться в межах 33,3–100%. Порівняно з минулим роком якість підготовки випускників ступеня “бакалавр” найбільше зросла на факультеті інженерно-педагогічної освіти (+24,1%), факультеті історичної освіти (+15,8%) та факультеті соціально-психологічних наук та управління (+9,3%). Суттєво зросла якість на факультеті іноземної філології (+3,1%). На всіх інших факультетах показник якості значно зменшився, причому найсуттєвіше на факультеті природничо-географічної освіти та екології (-24,7%), факультеті політології та права (-18,3%), факультеті перепідготовки та підвищення кваліфікації (-10,3%), факультеті філософської освіти та науки (-7,9%) та факультеті фізичного виховання та спорту (-7,4%).

Таблиця 4.3.1

Рейтинг факультетів за показниками якості підготовки випускників ступеня “бакалавр” (за результатами випускних екзаменів)

№ з/п	Факультет	Показники якості підготовки		
		2015 р.	2016 р.	Δ
1	Факультет філософської освіти	92,1%	100%	-7,9%
2	Факультет історичної освіти	80,2%	96%	+15,8%
3	Інженерно-педагогічний факультет	70,3%	94,4%	+24,1%
4	Факультет корекційної педагогіки та психології	94,1%	92,4%	-1,7%
5	Факультет іноземної філології	89,2%	92,3%	+3,1%

№ з/п	Факультет	Показники якості підготовки		
		2015 р.	2016 р.	Δ
6	Факультет соціально-психологічних наук та управління	81,9%	91,2%	+9,3%
7	Факультет педагогіки та психології	92,7%	88,1%	-4,6%
8	Факультет мистецтв	93,7%	85,7%	-8%
9	Факультет перепідготовки та підвищення кваліфікації	96%	85,7%	-10,3%
10	Факультет фізичного виховання та спорту	89,1%	81,7%	-7,4%
11	Факультет української філології та літературної творчості ім. А. Малишка	84,2%	80,3%	-3,9%
12	Факультет політології та права	94,5%	76,2%	-18,3%
13	Фізико-математичний факультет	72,3%	66,4%	-5,9%
14	Факультет інформатики	67,9%	62,2%	-5,7%
15	Факультет природничо-географічної освіти та екології	58%	33,3%	-24,7%
Усього по університету		85,3%	86,3%	+1%

З 399 випускників освітньо-кваліфікаційного рівня “спеціаліст” 3 студенти (0,8% випускників) виявились недопущеними до складання підсумкової атестації, а 2 студенти (0,5%) не з’явилися. Випускні экзамени склали 393 особи, з них:

- на “відмінно” – 122 (31%);
- на “добре” – 143 (36,4%);
- на “відмінно” та “добре” – 67 (17%);
- на змішані оцінки – 39 (10%);
- тільки на “задовільно” – 22 (5,6%).

Є одна незадовільна оцінка на факультеті мистецтв.

Абсолютний показник успішності спеціалістів за результатами складання випускних екзаменів залишився на рівні минулого року і становить 98,5%, а показник якості – 83,2% (порівняно з минулим роком показник збільшився на 0,6%).

Загалом за результатами випускних екзаменів показник якості підготовки випускників ОКР “спеціаліст” знаходиться в межах 25–100%. Порівняно з минулим роком у половини факультетів спостерігається зростання показника якості підготовки випускників. Найбільшого зростання якості досягла у лідера рейтингу на факультеті української філології та літературної творчості ім. А. Малишка (+19,2%), факультеті історичної освіти (+15,3%), факультеті мистецтв (+13,1%) та суттєво – на факультеті корекційної педагогіки та психології (+10%).

Найбільше зменшення відповідного показника виявлено на Інженерно-педагогічному факультеті (-66,7%), факультеті інформатики (-50%) та факультеті фізичного виховання та спорту (-21,5%).

Таблиця 4.3.2

Рейтинг факультетів за показниками якості підготовки випускників ОКР “спеціаліст” (за результатами випускних екзаменів)

№ з/п	Інститут (факультет)	Показники якості підготовки		
		2015 р.	2016 р.	Δ
1	Факультет української філології та літературної творчості ім. А. Малишка	80,8%	100%	+19,2%
2	Факультет корекційної педагогіки та психології	90%	100%	+10%
3	Факультет педагогіки та психології	89,5%	95,2%	+5,7%
4	Факультет природничо-географічної освіти та екології	86,7%	95%	+8,3%
5	Факультет іноземної філології	100%	85,7%	-14,3%
6	Факультет політології та права	100%	85,3%	-14,7%
7	Факультет соціально-психологічних наук та управління	89%	83,3%	-5,7%
8	Фізико-математичний факультет	89,3%	81,3%	-8%
9	Факультет історичної освіти	64,7%	80%	+15,3%
10	Факультет мистецтв	44%	57,1%	+13,1%
11	Факультет фізичного виховання та спорту	60,8%	39,3%	-21,5%

№ з/п	Інститут (факультет)	Показники якості підготовки		
		2015 р.	2016 р.	Δ
12	Інженерно-педагогічний факультет	100%	33,3%	-66,7%
13	Факультет інформатики	75%	25%	-50%
Усього по університету		82,6%	83,2%	+0,6%

Традиційно найкращі результати підсумкової атестації в магістратурі. Випускні іспити склали 106 студентів, з них:

- на “відмінно” – 77 (72,6%);
- на “добре” – 28 (26,4%);
- на “відмінно” та “добре” – 1 (0,9%).

Недопущених до складання випускних іспитів та незадовільних оцінок немає.

Показник абсолютної та якісної успішності магістрів за результатами випускних іспитів на денній формі навчання складає 100%, що на 11,4% вище, ніж у минулому навчальному році.

Результати державних іспитів свідчать, що показник якості підготовки випускників ступеня “магістр” на всіх факультетах зріс і досягає максимального значення. Найбільше показник якості зріс на факультеті історичної освіти (+15,4%) і факультеті педагогіки та психології (+7,1%).

Таблиця 4.3.3

Рейтинг факультетів за показниками якості підготовки випускників ступеня “магістр” (за результатами випускних іспитів)

№ з/ п	Факультет	Показники якості підготовки		
		2015 р.	2016 р.	Δ
1	Факультет педагогіки та психології	92,9%	100%	+7,1%
2	Факультет природничо-географічної освіти та екології	97,6%	100%	+2,4%

№ з/п	Факультет	Показники якості підготовки		
		2015 р.	2016 р.	Δ
3	Факультет соціально-психологічних наук та управління	93,6%	100%	+6,4
4	Факультет історичної освіти	84,6%	100%	+15,4 %
5	Факультет магістратури, аспірантури та докторантури	100%	100%	–
Усього по університету		88,6%	100%	+11,4 %

У 2016 році було заплановано до захисту 1026 кваліфікаційних робіт випускників університету денної форми навчання, з них 640 бакалаврських робіт, 280 дипломних і 106 магістерських робіт.

Захищено 639 бакалаврських робіт, з них на “відмінно” – 318 (49,8%), на “добре” – 257 (40,2%), на “задовільно” – 64 (10%).

Випускниками освітньо-кваліфікаційного рівня “спеціаліст” захищені 274 дипломні роботи, з них на “відмінно” – 128 (46,7%), на “добре” – 127 (46,4%), а на “задовільно” – 19 (6,9%).

Випускники ступеня “магістр” захистили всі магістерські роботи, з них на “відмінно” – 83 (78,3%), на “добре” – 23 (21,7%).

Якість підготовки випускників за результатами захисту кваліфікаційних робіт складає: ступінь “бакалавр” – 89,8%, ОКР “спеціаліст” – 91,1% та ступінь “магістр” – 100%.

До захисту кваліфікаційної роботи було не допущено 5 осіб (0,5%) та 2 особи не з’явилися на захист без поважної причини.

Узагальнені результати підсумкової атестації випускників денної форми навчання представлено на рис. 4.3.2. та 4.3.3.

Ступінь "магістр"

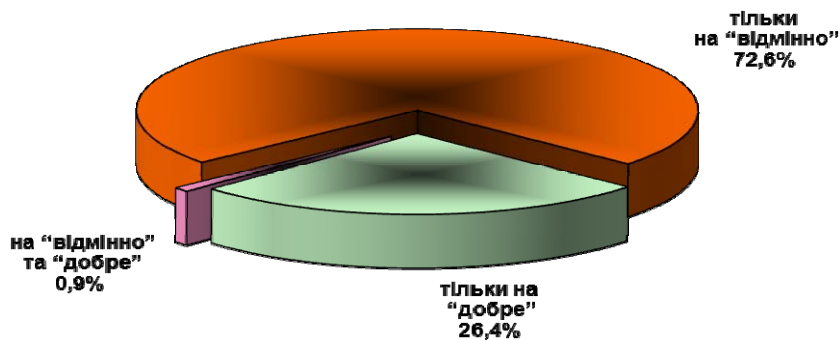

ОКР "спеціаліст"

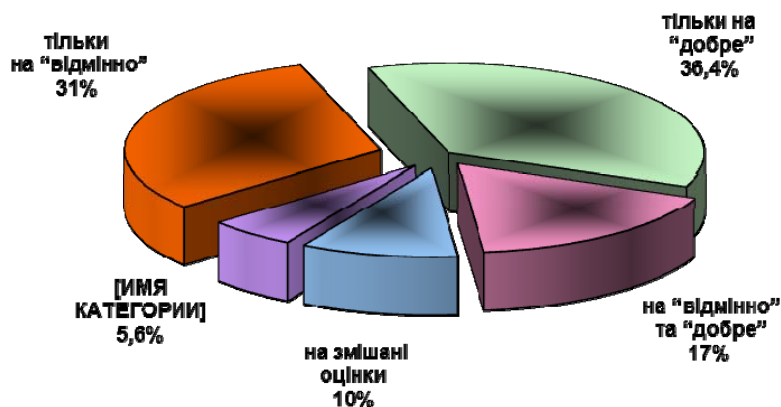

Ступінь "бакалавр"



Рис. 4.3.2. Результати випускних екзаменів 2015/2016 н. р. на денній формі навчання

Ступінь "магістр"



ОКР "спеціаліст"

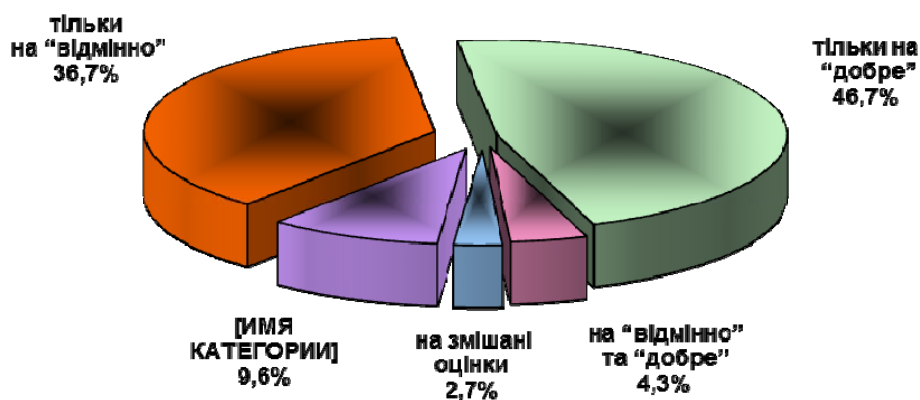
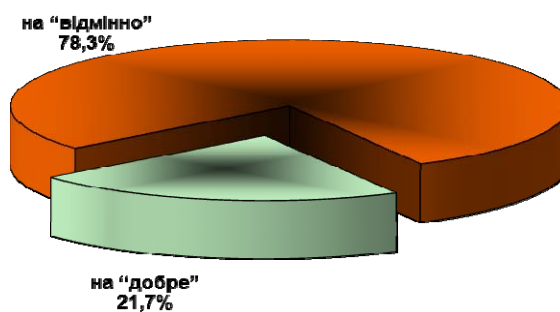
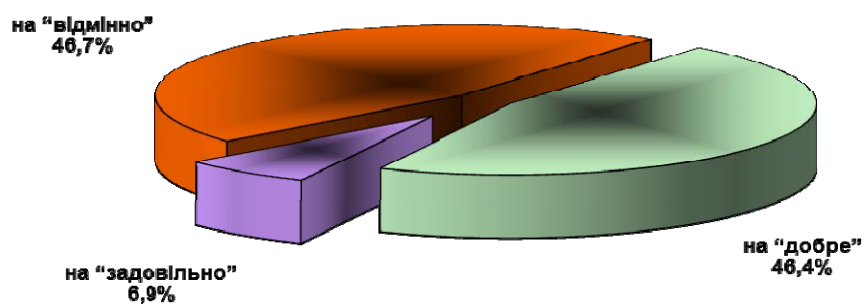

Ступінь "бакалавр"



Рис. 4.3.3. Результати захисту кваліфікаційних робіт у 2015/2016 н. р. на денній формі навчання

Заочна форма навчання

Згідно з контингентом випускників заочної форми навчання у 2016 році випускні экзамени повинні скласти 1 045 бакалаврів, 1 130 спеціалістів і 503 магістри. Усього допущено до державних екзаменів 2 653 студенти.

Серед випускників ступеня “бакалавр” недопущеними до складання випускних екзаменів виявились 22 студенти (2,1% від студентів, які повинні були скласти випускні экзамени), 1 студент не з’явився на экзамени без поважних причин. Склали випускні экзамени 1 022 бакалаври, з них:

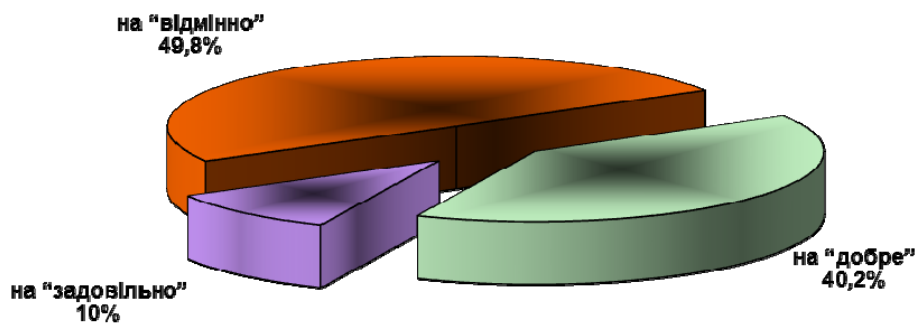
- на “відмінно” – 306 (29,9%);
- на “добре” – 570 (55,8%);
- на “відмінно” та “добре” – 25 (2,4%);
- на змішані оцінки – 5 (0,5%);
- тільки на “задовільно” – 116 (11,4%).

Показник абсолютної успішності бакалаврів за результатами складання випускних екзаменів складає 97,8%. Якісна успішності бакалаврів досягла 86,2%, що на 3,1% більше, ніж минулого року.

Найвищий рівень якості підготовки випускників ступеня “бакалавр” (за результатами випускних екзаменів), який дорівнює 100%, спостерігається на факультеті природничо-географічної освіти та екології. У більшості інститутах показник якості представлений в межах 72,4 – 96,6%. Найнижчий показник якості підготовки випускників виявлено на факультеті інформатики (16,7%), де більшість випускників склали экзамени на “задовільно”.

Таблиця 4.3.4

Рейтинг факультетів за показниками якості підготовки випускників ступеня “бакалавр” (за результатами випускних екзаменів)

<i>№ з/п</i>	<i>Факультет</i>	<i>Показник якості підготовки</i>
1	Факультет природничо-географічної освіти та екології	100%
2	Факультет корекційної педагогіки та психології	96,6%
3	Факультет іноземної філології	91,1%
4	Факультет фізичного виховання та спорту	90,9%

№ з/п	Факультет	Показник якості підготовки
5	Факультет соціально-психологічних наук та управління	90,5%
6	Факультет педагогіки та психології	88,6%
7	Факультет філософської освіти	87,1%
8	Факультет мистецтв	84,8%
9	Факультет історичної освіти	84,4%
10	Факультет політології та права	81,8%
11	Інженерно-педагогічний факультет	76,5%
12	Факультет української філології та літературної творчості ім. А. Малишка	72,4%
13	Фізико-математичний факультет	72,4%
14	Факультет інформатики	16,7%
Усього по університету		86,2%

З 1130 випускників освітньо-кваліфікаційного рівня “спеціаліст” 1 студент виявився недопущеним до складання підсумкової атестації, а 55 осіб – не з’явилися, більшість з яких з поважної причини.

Випускні екзамені склали 1 074 особи, з них:

- на “відмінно” – 461 (42,9%);
- на “добре” – 398 (37,1%);
- на “відмінно” та “добре” – 134 (12,5%);
- на змішані оцінки – 54 (5%);
- тільки на “задовільно” – 27 (2,5%).

Незадовільні оцінки відсутні.

Абсолютний показник успішності спеціалістів за результатами складання випускних екзаменів становить 95%, а показник якості – 87,9%, що нижче минулорічних показників на 4,4% та 5,4% відповідно.

У більшості інститутів якість підготовки випускників освітньо-кваліфікаційного рівня “спеціаліст” висока і знаходиться в межах 76,9–100%.

Максимального рівня показник якості досягає на факультеті природничо-географічної освіти та екології і факультеті політології і права та складає 100%. Найнижчі показники виявлені на факультеті

історичної освіти (25%), а також на факультеті української філології та літературної творчості імені А. Малишка (47,5%).

Таблиця 4.3.5

**Рейтинг факультетів за показниками якості підготовки випускників
ОКР “спеціаліст” (за результатами випускних екзаменів)**

№ з/п	Факультет	Показник якості підготовки
1	Факультет природничо-географічної освіти та екології	100%
2	Факультет політології та права	100%
3	Факультет корекційної педагогіки та психології	97,2%
4	Факультет педагогіки та психології	89,1%
5	Факультет перепідготовки та підвищення кваліфікації	89,1%
6	Фізико-математичний факультет	85,7%
7	Факультет іноземної філології	83,3%
8	Факультет фізичного виховання та спорту	83,3%
9	Факультет соціально-психологічних наук та управління	79,1%
10	Факультет мистецтв	76,9%
11	Факультет української філології та літературної творчості ім. А. Малишка	47,5%
12	Факультет історичної освіти	25%
Усього по університету		87,9%

З 503 випускників ступеня “магістр” на випускні екзамени не з’явилися 5 осіб (1% випускників), з них з поважних причин 1 особа та 4 без поважних причин, а 2 студенти виявилися недопущеними до складання підсумкової атестації.

Випускні екзамени склали 496 студентів, з них:

- на “відмінно” – 176 (35,5%);
- на “добре” – 154 (31%);
- на “відмінно” та “добре” – 109 (22%);
- на змішані оцінки – 45 (9,1%);
- тільки на “задовільно” – 12 (2,4%).

Незадовільних оцінок немає.

Показники абсолютної та якісної успішності підготовки випускників магістратури заочної форми навчання за результатами випускних екзаменів залишились на рівні минулого року і складають 98,6% та 87,3% відповідно.

Якість підготовки випускників ступеня “магістр” більшості факультетів за результатами випускних екзаменів демонструє високі значення в межах 69,6–100%. Найвищий рівень якості підготовки випускників магістратури 100% виявився в трьох структурних підрозділах університету: факультеті корекційної педагогіки та психології, фізико-математичному факультеті та факультеті історичної освіти. Найнижчий рівень відповідного показника встановлено на факультеті української філології та літературної творчості імені Андрія Малишка (52,7%).

Таблиця 4.3.6

Рейтинг факультетів за показниками якості підготовки випускників ступеня “магістр” (за результатами випускних екзаменів)

№ з/п	Факультет	Показник якості підготовки
1	Факультет корекційної педагогіки та психології	100%
2	Фізико-математичний факультет	100%
3	Факультет історичної освіти	100%
4	Факультет соціально-психологічних наук та управління	98,5%
5	Факультет педагогіки та психології	94,9%
6	Інженерно педагогічний факультет	94,1%
7	Факультет природничо-географічної освіти та екології	88,9%
8	Факультет мистецтв	87,8%
9	Факультет магістратури, аспірантури та докторантури	84,2%
10	Факультет перепідготовки та підвищення кваліфікації	83,3%
11	Факультет політології та права	75%

<i>№ з/п</i>	<i>Факультет</i>	<i>Показник якості підготовки</i>
12	Факультет іноземної філології	69,6%
13	Факультет української філології та літературної творчості ім. А. Малишка	52,7%
Усього по університету		87,3%

У 2016 році заплановано до захисту 1256 кваліфікаційних робіт випускників університету заочної форми навчання, з них 351 бакалаврська робота, 365 дипломних і 540 магістерських робіт.

Захищені 350 бакалаврських робіт, з них на “відмінно” – 121 (34,6%), на “добре” – 155 (44,3%), на “задовільно” – 74 (21,1%).

Випускниками освітньо-кваліфікаційного рівня “спеціаліст” захищені 358 дипломних робіт, з них на “відмінно” – 222 (62%), на “добре” – 122 (34,1%), а на “задовільно” – 14 (3,9%).

Випускники ступеня “магістр” захистили 535 магістерських робіт, з них на “відмінно” – 290 (54,2%), на “добре” – 228 (42,6%), на “задовільно” – 17 (3,2%).

На захист кваліфікаційної роботи не з’явилися 11 осіб (0,9% від тих, хто мав захищати випускную роботу), а недопущеними до захисту виявились 2 особи серед магістрів.

Якість підготовки випускників заочної форми навчання за результатами захисту кваліфікаційних робіт складає: ступінь “бакалавр” – 78,6%, ОКР “спеціаліст” – 94,2% та ступінь “магістр” – 95,9%.

Результати складання підсумкової атестації випускниками заочної форми навчання представлено на рис. 4.3.4. та 4.3.5.

Ступінь "магістр"

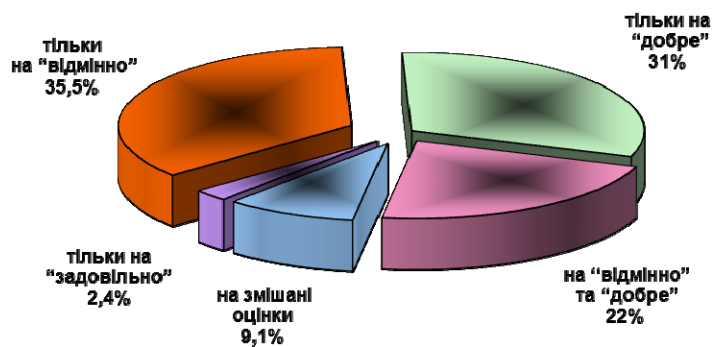

ОКР "спеціаліст"

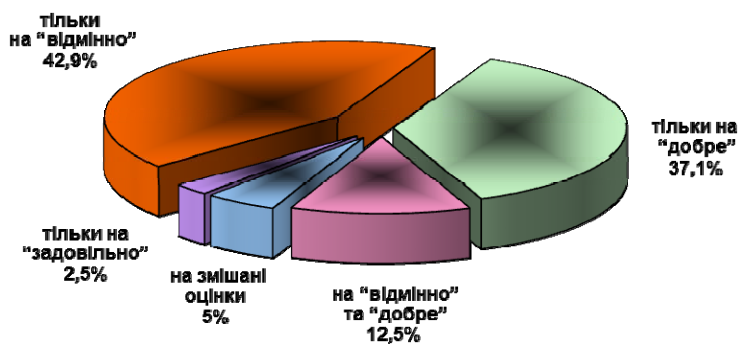

Ступінь "бакалавр"



Рис. 4.3.4. Результати випускних екзаменів 2015/2016 н. р. на заочній формі навчання

Ступінь “магістр”



ОКР “спеціаліст”

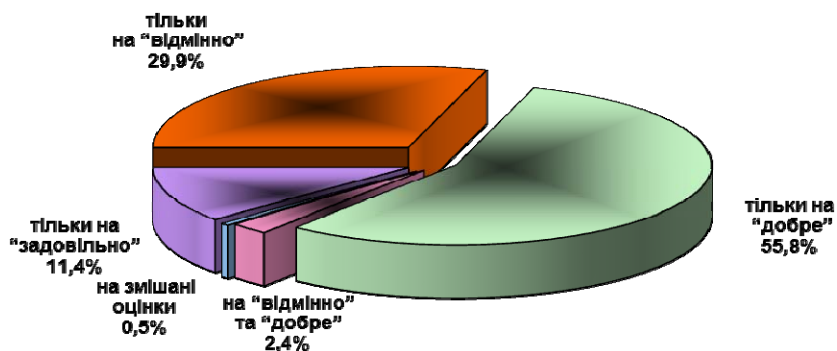
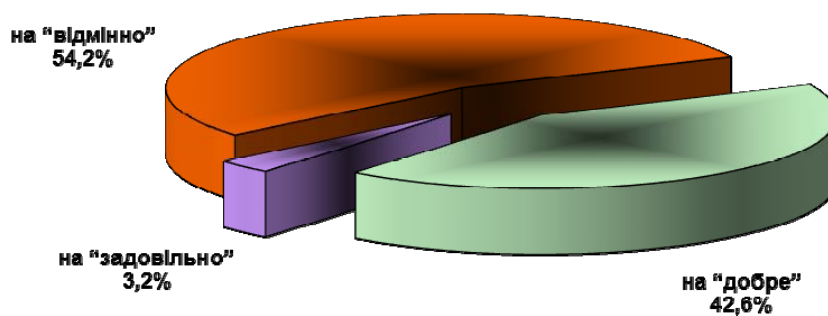
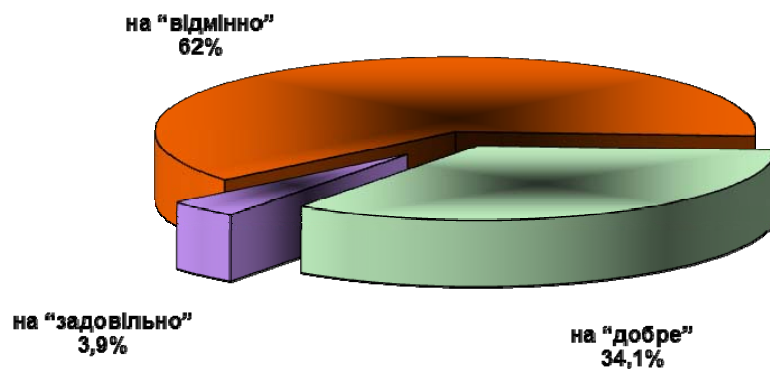

Ступінь “бакалавр”



Рис. 4.3.5. Результати захисту кваліфікаційних робіт у 2015/2016 н. р. на заочній формі навчання

Вечірня форма навчання

У 2016 році випускні экзамені згідно з контингентом випускників вечірньої форми навчання повинні скласти 29 бакалаврів, 3 спеціалісти і 51 магістр. Недопущеним до складання підсумкової атестації виявився 1 студент ступеня “бакалавр”.

Склали випускні экзамені 28 бакалаврів, з них:

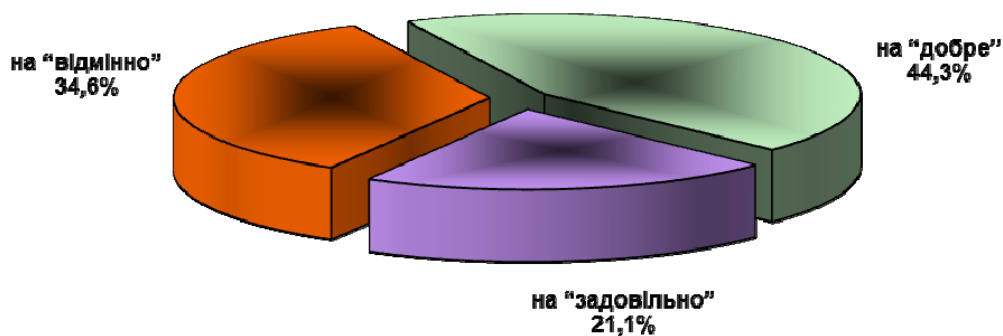
- на “відмінно” – 20 осіб (71,4%);
- на “добре” – 5 осіб (17,9%);
- тільки на “задовільно” – 3 особи (10,7%).

Показник якісної успішності бакалаврів вечірньої форми навчання за результатами складання випускних экзаменів складають 86,2%.

Випускні экзамені за освітньо-кваліфікаційним рівнем “спеціаліст” і ступенем “магістр” склали всі випускники.

Всі спеціалісти склали випускні экзамені на “відмінно”, відповідно їх показник якісної успішності дорівнює 100%.

Випускники магістратури за результатами складання випускних экзаменів отримали такі результати:

- на “відмінно” – 18 (35,3%);
- на “добре” – 20 (39,2%);
- на “відмінно” та “добре” – 8 (15,7%);
- на “змішані оцінки” – 5 (9,8%).

Якість підготовки випускників освітньо-кваліфікаційного рівня “магістр” має високий рівень і складає 90,2%.

Результати складання випускних экзаменів на вечірній формі навчання представлено на рис. 4.3.6.

У 2016 році заплановано до захисту 53 кваліфікаційні роботи випускників університету вечірньої форми навчання, з них 3 дипломних і 50 магістерських робіт. Всі кваліфікаційні роботи захищені. Бакалаври випускно кваліфікаційну роботу не писали.

Всі спеціалісти захистили дипломні роботи на “відмінно”, а випускники ступеня “магістр” захистили 30 магістерських робіт (60%) на “відмінно” та 20 робіт (40%) – на “добре”.

Якість підготовки випускників за результатами захисту кваліфікаційних робіт складає 100%.

За результатами підсумкової атестації в 2016 р. диплом з відзнакою отримали 12,2% випускників університету, зокрема 15,1% випускників денної форми навчання, 9,4% випускників заочної форми навчання та 22% випускників вечірньої.

Інтеграція до Європейського освітнього простору, забезпечення академічної мобільності, відповідність рівнів підготовки, ступенів і кваліфікацій, визнання документів про вищу освіту передбачають поряд із заходами модернізації принципів організації навчального процесу (які знаходять все ширше втілення в навчальних підрозділах університету) і вдосконалення механізмів гарантії та оцінки якості вищої освіти. У зв'язку із зазначеним в університеті реалізується система заходів щодо удосконалення системи підсумкової атестації, реалізації принципів оцінювання якості підготовки, які передбачають визначення рівня сформованості професійної компетентності випускників, їх здатності до практичної діяльності та відповідності кваліфікаційним вимогам.

4.4. Сприяння працевлаштуванню випускників та студентів університету

Сприяння у забезпеченні випускників першим робочим місцем відповідно до вимог нового Закону “Про вищу освіту”, сучасного ринку праці та посилення співпраці з роботодавцями, бізнес-структурами є надзвичайно важливою складовою роботи НПУ імені М. П. Драгоманова, що постійно знаходиться в полі зору керівництва університету.

У структурі Навчально-методичного центру університету функціонує відділ професійно-кар'єрної орієнтації та працевлаштування, на який покладено організаційно-методичне та практичне забезпечення діяльності за такими напрямками:

- організація стажування студентів;
- тимчасове працевлаштування;

- волонтерське працевлаштування;
- працевлаштування на літній період;
- працевлаштування не за спеціальністю у вільний від навчання час;
- постійне працевлаштування за спеціальністю.

Важливим результатом роботи відділу є налагоджене багаторічне співробітництво з Департаментами освіти і науки м. Києва та Київської області, управліннями освіти м. Києва та Київської області, іншими управліннями та відділами освіти України, а також з управлінням професійно-технічної освіти м. Києва, відділами кадрів вищих навчальних закладів усіх рівнів акредитації, бібліотеками, музеями м. Києва та іншими установами. Співробітниками відділу постійно здійснюється моніторинг сайтів Державного центру зайнятості Міністерства праці та соціальної політики України, Молодіжної біржі праці та інших з метою вивчення попиту на педагогічні та непедагогічні спеціальності по всіх областях України. Це дає можливість відділу тісно співпрацювати з потенційними роботодавцями та оновлювати базу роботодавців, до якої увійшли:

- ВНЗ різних рівнів акредитації – 43;
- загальноосвітні навчальні заклади м. Києва – 329;
- загальноосвітні навчальні заклади Київської області – 147;
- приватні освітні навчальні заклади м. Києва – 46;
- спортивні школи м. Києва – 6;
- дошкільні навчальні заклади м. Києва – 38;
- будинки творчості – 4;
- соціальні служби – 8;
- музеї – 14;
- бібліотеки – 6;
- видавництва – 15;
- бюро перекладів – 14;
- приватні установи тощо – 625.

Основним завданням відділу є сприяння у працевлаштуванні не лише студентам-бюджетникам, а й усім студентам, які зверталися за допомогою. На сьогодні у базі відділу зареєстровано:

- 2 564 студенти, які навчалися за кошти державного бюджету;
- 1 153 студенти, які навчалися за кошти фізичних та юридичних осіб.

З них 2 010 студентів, які навчаються за педагогічною спеціальністю, 1 701 – не педагогічною спеціальністю.

Хочемо зазначити, що сприяння працевлаштуванню відбувається не лише для випускників, а й для студентів третього курсу, що навчаються за індивідуальним графіком.



Рис. 4.4.1. Кількість студентів, які переведені на індивідуальний графік навчання на факультетах

В умовах складної економічної ситуації та високого безробіття в країні, а також небажання багатьох роботодавців брати на роботу випускників без досвіду роботи, стратегічним напрямком роботи відділу є реалізація низки заходів спільно із студентською радою, серед яких:

- розроблено та затверджено Вченою радою НПУ імені М. П. Драгоманова “Положення працевлаштування випускників НПУ імені М. П. Драгоманова” (протокол № 7 від 08.12.15 року);

- оновлено інтернет-сторінку зі сприяння працевлаштуванню студентів та випускників університету “Працевлаштування драгомановців”;
- організовано виплату одноразової адресної грошової допомоги випускникам 2016 року у розмірі п’ятикратної мінімальної заробітної плати 70 особам на суму 482 300 грн;
- у листопаді-грудні 2016 року організовано семінари зі студентами випускних курсів з питань майбутнього працевлаштування, а також інформування щодо нормативно-правового врегулювання питань тимчасового та постійного працевлаштування;
- одним із напрямків удосконалення роботи щодо працевлаштування є проведення тематичних семінарів-практикумів за участі координаторів з працевлаштування на факультетах “Сприяння випускникам НПУ імені М. П. Драгоманова у працевлаштуванні відповідно до діючого законодавства”;
- протягом чотирьох минулих років була розроблена та практично впроваджена інформаційно-аналітична система “Випускник – працевлаштування”.

В університеті подолано пострадянські стереотипи примусового щорічного персонального розподілу випускників – таку архаїчну форму роботи замінено на низку спеціалізованих заходів, які сприяють налагодженню безпосередніх зв’язків між потенційними роботодавцями та випускниками, що передбачає майбутнє працевлаштування та кар’єрне зростання останніх. Зокрема, відбулися Дні кар’єри:

- 23.02.2016 року – на факультеті магістратури, аспірантури та докторантури для спеціальності “Управління навчальним закладом”;
- 24.02.2016 року – на факультеті педагогіки та психології для спеціальностей “Дошкільна освіта” та “Менеджмент соціокультурної діяльності”

Практичні результати роботи відділу та факультетів є під час зимового випуску здобувачів освітнього ступеня “магістр”, які навчалися за 1,5-річними програмами. Відповідно до звітної

інформації щодо розподілу згаданих випускників магістратури, поданої координаторами від факультетів, маємо такі результати:

- 39% випускників працевлаштовані у загальноосвітні навчальні заклади;
- 19% працевлаштовані за спеціальністю у приватні заклади;
- 4% навчалися за кошти фізичних та юридичних осіб й працевлаштовані за фахом;
- 4% працевлаштовані у ВНЗ;
- 34% випускників обрали право на самостійне працевлаштування.



Рис. 4.4.2. Результати працевлаштування випускників за ступенем "магістр" взимку 2016 р.

Працівники відділу постійно удосконалюють методи роботи, що спрямовані на розробку питань щодо працевлаштування нашого випускника для сфери освіти України та інших галузей економіки держави, а також на теренах Європейського простору:

- 17 грудня студенти університету взяли участь у форумі "Idea F", на якому мали можливість презентувати свої наукові проекти та отримати підтримку інвесторів;

- 04 березня проведено вебінар “Як скласти резюме і працевлаштуватися на роботу за кордоном” спільно з організацією “Майбутні професіонали”;

- 21 квітня відбулася загальноуніверситетська “Ярмарка вакансій 2016 року”, на яку запрошені потенційні роботодавці з презентаціями своїх установ, організацій та підприємств. Вони мали можливість запросити наших студентів та випускників до співпраці, а випускник – обрати своє перше робоче місце.

За відгуками Студентської ради та випускників університету організована відділом робота щодо сприяння працевлаштуванню випускників та студентів університету проводиться на демократичних засадах з максимальним урахуванням побажань студентів та випускників щодо одержання свого першого робочого місця та права на передбачені при цьому державою соціальні гарантії. Як наслідок проведеної роботи, відповідно до норм чинного законодавства, значна кількість випускників 2016 року обрала робочі місця відповідно до своєї спеціальності, що були запропоновані відділом.

Таблиця 4.4.1

Працевлаштування випускників ОКР “спеціаліст” та освітнього ступеня “магістр” денної форми навчання 2016 року				
Факультет	Кількість випускників, які самостійно обирають перше робоче місце, %	Загальна кількість працевлаштованих випускників		
		Кількість випускників, яким надано допомогу у працевлаштуванні до загальноосвітніх навчальних закладів освіти, %	Кількість випускників, яким надано допомогу у працевлаштуванні до вищих навчальних закладів освіти різної акредитації, %	Кількість випускників, яким надано допомогу у працевлаштуванні до приватних установ, підприємств, організацій, %
Педагогіки та психології	35	42	0	23
Інженерно-педагогічний	14	2	0	84
Корекційної педагогіки та психології	28	53	2	17

Працевлаштування випускників ОКР “спеціаліст” та освітнього ступеня “магістр” денної форми навчання 2016 року				
Факультет	Кількість випускників, які самостійно обирають перше робоче місце, %	Загальна кількість працевлаштованих випускників		
		Кількість випускників, яким надано допомогу у працевлаштуванні до загальноосвітніх навчальних закладів освіти, %	Кількість випускників, яким надано допомогу у працевлаштуванні до вищих навчальних закладів освіти різної акредитації, %	Кількість випускників, яким надано допомогу у працевлаштуванні до приватних установ, підприємств, організацій, %
Фізичного виховання та спорту	61	5	0	34
Філософської освіти і науки	0	0	0	0
Іноземної філології	2	34	9	55
Соціально-психологічних наук та управління	21	51	15	13
Аспірантури, магістратури та докторантури	1	6	4	89
Політології та права	60	1	7	32
Української філології	20	58	3	19
Історичної освіти	6	81	9	4
Фізико-математичний	14	79	5	2
Інформатики	25	25	0	50
Мистецтв	38	28	2	32
Природничо-географічної освіти	14	68	3	15

В університеті ефективно розв'язати проблеми зайнятості студентів-випускників можна тільки шляхом цілеспрямованих систематизованих і скоординованих дій. Відповідно до звітності факультетів щодо працевлаштування випускників 2016 року маємо такі результати у відносній кількості:

- 45% випускників направлені у загальноосвітні навчальні заклади;
- 16% направлені за спеціальністю у приватні навчальні заклади;
- 8% навчалися за кошти фізичних та юридичних осіб й направлені за фахом;
- 6% направлені у ВНЗ;
- 25% випускників обрали право на самостійне працевлаштування.



Рис. 4.4.3. Працевлаштування студентів за ОКР "спеціаліст" та ступенем "магістр" 2016 р.

Питання щодо сприяння працевлаштуванню випускників та студентів університету систематично розглядаються на засіданнях ректорату. Роботу структурних підрозділів університету з налагодження ділових стосунків з потенційними роботодавцями та сприяння пошуку першого робочого місця в 2016 р. було загалом схвалено та прийнято низку рішень стосовно подальших напрямів удосконалення роботи університету.

V. КАДРОВЕ ЗАБЕЗПЕЧЕННЯ НАВЧАЛЬНО-ВИХОВНОГО ПРОЦЕСУ

5.1. Професорсько-викладацький склад університету

Кількісний та якісний склад науково-педагогічних працівників є однією з ключових позицій більшості рейтингів ВНЗ. Вимоги до фахового рівня професорсько-викладацького складу та їх наукових досягнень значною мірою визначають можливості отримання ліцензії для надання освітніх послуг.

Для забезпечення навчального процесу у 2016–2017 н. р. в університеті залучено 1478 викладачів (в минулому році 1 586 викладачів), у тому числі 235 сумісників (у минулому році 304 сумісники).

Серед 1 243 штатних викладачів працювало 196 докторів наук, професорів (разом з сумісниками – 267) та 665 кандидатів наук, доцентів (з сумісниками – 748). Отже, кількість викладачів із вченими ступенями і званнями за основним місцем роботи становить 69,3% (минулого навчального року цей показник склав 63,8%).

Крім того, в університеті працює 382 викладачі без вченого ступеня – це 30,7% від загального складу (минулого навчального року цей показник склав 36,2%).

В університеті імені М. П. Драгоманова працює 43 дійсних члени і члени-кореспонденти різних академій наук: НАН України, НАПН України. Серед них 8 дійсних членів і 2 член-кореспондентів НАПН України, 21 дійсний член АНВШ, 2 дійсних члени і 1 член-

кореспондент Української екологічної академії наук, 4 дійсних члени Академії політичних наук України, 1 дійсний член Національної Академії проблем людини, 1 дійсний член УАН, 1 дійсний член Міжнародної академії спортивних наук, 1 дійсний член Академії мистецтв України, 1 член-кореспондент Київської академії наук.

Серед викладачів університету – 115 осіб мають почесні звання, а саме: заслужених працівників освіти України, заслужених діячів науки і техніки України, заслужених працівників культури України – 92 особи, 13 народних та 10 заслужених артистів України.

Відповідно до “Ліцензійних умов”, затверджених Міністерством освіти і науки (№ 847 від 24.12.2003 р.) у вищих навчальних закладах IV рівня акредитації, в університеті встановлено нижня межа якості викладацького складу – частка науково-педагогічних працівників зі ступенями повинна становити в середньому 60%. Нині в університеті цій нормі відповідає 13 факультетів з 16, найнижчий якісний склад професорсько-викладацького складу на факультеті фізичного виховання і спорту (40,8%), факультеті іноземної філології (44,5%) та факультеті мистецтв імені А. Авдієвського (59,6%).

Варто назвати підрозділи університету, які мають найвищий рейтинг за питомою вагою спеціалістів вищої кваліфікації, – це незмінно факультет магістратури, аспірантури та докторантури (93,3%), загальноуніверситетські кафедри (86,2%), факультет української філології та літературної творчості імені А. Малишка (85,7%), факультет історичної освіти (85,4%), факультет корекційної педагогіки і психології (81,8%), фізико-математичний факультет (81,4%), факультет соціально-психологічних наук та управління (77,7%), факультет політології та права (76,1%), факультет філософської освіти та науки (75,6%) та інші.

Більш детально загальну кадрову ситуацію на факультетах з урахуванням кількості науково-педагогічних працівників вищої кваліфікації наведено в таблиці 1.

Таблиця 5.1.1

**Інформація
про якісний професорсько-викладацький склад університету
в розрізі факультетів**

№ п/п	Факультети	Всього штатних працівників	Докторів, професорів	Канд. наук, доцентів	Разом фахівців вищої	без вченого ступеня
1.	Магістратури, аспірантури та докторантури	30	12 40%	16 53,3%	28 93,3%	2 6,7%
2.	Загальноуніверситетські кафедри	29	5 17,2%	20 69%	25 86,2%	4 13,8%
3.	Української філології та літературної творчості імені А. Малишка	70	16 22,6%	44 62,9%	60 85,7%	10 14,3%
4.	Історичної освіти	48	10 20,8%	31 64,6%	41 85,4%	7 14,6%
5.	Корекційної педагогіки і психології	77	13 16,9%	50 64,9%	63 81,8%	14 18,2%
6.	Фізико-математичний	59	12 20,3%	36 61%	48 81,4%	11 18,6%
7.	Соціально-психологічних наук та управління	153	25 16,3%	94 61,4%	119 77,7%	34 22,3%
8.	Політології та права	46	8 17,4%	27 58,7%	35 76,1%	11 23,9%
9.	Філософської освіти та науки	82	14 17,1%	48 58,5%	62 75,6%	20 24,4%
10.	Інженерно-педагогічний	57	7 12,3%	36 63,2%	43 75,4%	14 24,6%
11.	Інформатики	40	6 15%	23 57,5%	29 72,5%	11 27,5%
12.	Перепідготовки та підвищення кваліфікації	47	5 10,6%	28 59,6%	33 70,2%	14 29,8%
13.	Природничо-географічної освіти та екології	78	9 11,5%	45 57,7%	54 69,2%	24 30,8%
14.	Педагогіки і психології	109	12 11%	57 52,3%	69 63,3%	40 36,7%

№ п/п	Факультети	Всього штатних працівників	Докторів, професорів	Канд. наук, доцентів	Разом фахівців вищої	без вченого ступеня
15.	Мистецтв імені А. Авдієвського	89	16 18%	37 41,6%	53 59,6%	36 40,4%
16.	Іноземної філології	153	14 9,2%	54 35,3%	68 44,5%	85 55,6%
17.	Фізичного виховання та спорту	76	12 15,8%	19 25%	31 40,8%	45 59,2%
<u>Всього по університету:</u>		1243	196 15,8%	665 53,5%	861 69,3%	382 30,7%

Щодо розподілу кадрового потенціалу між структурними підрозділами університету згідно із штатним розписом, то найбільша чисельність викладачів незмінно на факультеті іноземної філології, де нараховується 153 штатних працівники. Також перше місце в цьому плані посідає реорганізований шляхом злиття трьох інститутів, а саме соціальної роботи та управління, соціології, психології та соціальних комунікацій, управління та економіки освіти факультет соціально-психологічних наук та управління, де навчальний процес забезпечують 153 викладачі; на другому місці факультет педагогіки та психології – 109 осіб.

На сьогодні в структурі університету існує 109 кафедр (в минулому році цей показник складав 118 кафедр). Реорганізація шляхом приєднання кафедр відбулась на таких факультетах: соціально-психологічних наук та управління, природничо-географічної освіти та екології, політології та права.

Щодо розстановки кадрового потенціалу по кафедрах, то варто наголосити, що з них лише 77 очолюють штатні доктори наук, професори – це становить 70,6%, порівняно з минулим роком цей показник зменшився на 5,7%.

Найвищі показники щодо спеціалістів вищої кваліфікації на кафедрах: історії України (100%), методології науки і міжнародної освіти (100%), загальнотехнічних дисциплін (100%), галузевої психології та психології управління (100%), стилістики української мови (100%), зоології (100%), загальної та прикладної фізики (100%),

тифлопедагогіки (100%), економіки (100%), комп'ютерної інженерії та освітніх вимірювань (100%), екології та краєзнавства (100%) та інші.

За прийнятної загальної картини по університету, наявні певні недоліки в кадровому забезпеченні кафедр, зокрема у 2015–2016 н. р.:

- немає жодного професора (за посадою) на 4 кафедрах;
- немає жодного асистента (за посадою) на 51 кафедрі.

Будь-яке надмірне використання якісної структури кафедри створює проблеми при реалізації кафедрою основного завдання – підготовка фахівців. Кадрова політика має бути продуманою, її метою в жодному разі не має бути досягнення 100% результату за будь-яким з показників.

Наступною є характеристика професорсько-викладацького складу за віком.

Таблиця 5.1.2

Загальна характеристика викладацького складу за віком (штат)

Навчальний рік	Всього штатних викладачів	В т.ч.					З них пенсійного віку
		до 40 років	40-49 років	50-59 років	60-65 років	понад 65 років	
2015/2016	1294	550	285	241	104	114	256
		42,5%	22%	18,6%	8%	8,8%	19,8%
2016/2017	1243	494	284	236	106	123	310
		39,7%	22,8%	19%	8,5%	10%	24,9%

Порівняно з минулим навчальним роком, простежується збільшення кількості викладачів пенсійного віку на 5,1 %.

З кожним роком існує тенденція покращення кількості викладачів вищої кваліфікації.

Таблиця 5.1.3

Розподіл штатних докторів наук, професорів за віком

Навчальний рік	Всього	В т.ч.					З них пенсійного віку
		до 40 років	40-49 років	50-59 років	60-65 років	понад 65 років	
2015/2016	189	12	29	57	35	56	80
		6,3%	15,3%	30,2%	18,5%	29,6%	42,3%
2016/2017	196	10	34	57	35	60	110
		5,1%	17,3%	29,1%	17,9%	30,6%	56,1%

Таблиця 5.1.4

Розподіл штатних кандидатів наук, доцентів за віком

Навчальний рік	Всього	В т.ч.					З них пенсійного віку
		до 40 років	40-49 років	50-59 років	60-65 років	понад 65 років	
2015/2016	677	281	183	136	38	39	119
		41,5%	27%	20,1%	5,6%	5,8%	17,6%
2016/2017	665	272	185	119	47	42	136
		40,9%	27,8	17,9%	7,1%	6,3%	20,5%

Як свідчать наведені дані, у складі викладачів, які мають наукові ступені та вчені звання, працюють 246 осіб пенсійного віку (28,6% від загального складу цієї категорії працівників у минулому році цей показник становив 27,4%). Порівнюючи з минулим роком, кількість штатних докторів наук, професорів пенсійного віку збільшилась на 13,8%, а кандидатів наук, доцентів – на 2,9%.

Таблиця 5.1.5

**Показники вікового складу та кількості викладачів пенсійного віку
на факультетах**

Факультети	Всього штатних викладачів	В т.ч.					З них пенсійного віку
		до 40 р.	40-49	50-59	60-65	понад 65 р.	
Мистецтв імені А. Авдієвського	89	14 15,7%	9 10,1%	31 34,8%	11 12,4%	24 27%	46 51,7%
Загальноуніверситетські кафедри	29	8 27,6%	6 20,7%	4 13,8%	4 13,8%	7 24,1%	13 44,8%
Фізико-математичний	59	21 35,6%	7 11,8%	18 30,5%	4 6,8%	9 15,3%	20 33,9%
Корекційної педагогіки та психології	77	25 32,5%	20 26%	13 16,8%	7 9,1%	12 15,6%	24 31,2%
Української філології та літературної творчості імені А. Малишка	70	22 31,4%	17 24,3%	16 22,9%	7 10%	8 11,4%	21 30%
Фізичного виховання та здоров'я	76	24 31,5%	22 28,9%	12 15,9%	11 14,5%	7 9,2%	22 29%
Інформатики	40	19 47,5%	8 20%	4 10%	4 10%	5 12,5%	10 25%
Педагогіки та психології	109	35 32,1%	30 27,5%	24 22%	12 11%	8 7,4%	27 24,8%
Магістратури, аспірантури та докторантури	30	14 46,7%	4 13,3%	6 20%	3 10%	3 10%	7 23,3%
Природничо-географічної освіти та екології	78	21 26,9%	28 35,9%	17 21,8%	7 9%	5 6,4%	18 23,1%
Історичної освіти	48	20 41,6%	9 18,7%	12 25%	2 4,2%	5 10,5%	11 22,9%
Інженерно-педагогічний	57	22 38,6%	11 19,3%	15 26,3%	5 8,8%	4 7%	13 22,8%
Політології та права	46	23 50%	10 21,7%	7 15,2%	1 2,2%	5 10,9%	9 19,6%
Перепідготовки та підвищення кваліфікації	47	20 42,6%	13 27,7%	9 19,1%	5 10,6%		8 17%
Соціально-психологічних наук та управління	153	81 52,9%	35 22,9%	22 14,4%	9 5,9%	6 3,9%	25 16,3%
Філософської освіти та науки	82	46 56,1%	16 19,5%	9 11%	6 7,3%	5 6,1%	13 15,9%
Іноземної філології	153	79 51,6%	39 25,6%	17 11,1%	8 5,2%	10 6,5%	23 15%
<i>Всього по університету:</i>	1243	494 39,7%	284 22,8%	236 16%	106 8,5%	123 10%	310 24,9%

Отже, відносна кількість осіб пенсійного віку (в %) найбільша на факультетах: мистецтв (51,7%), загальноуніверситетських кафедрах (44,8%), фізико-математичному (33,9%), корекційної педагогіки та психології (31,2%).

У звітний період за високі досягнення в реалізації державної політики в галузі національної освіти, особистий внесок у підготовку висококваліфікованих спеціалістів та наукових кадрів, за багаторічну сумлінну працю, плідну науково-педагогічну діяльність, значні досягнення у фундаментальних і прикладних наукових дослідженнях 288 співробітників університету відзначено державними, галузевими, відомчими та університетськими нагородами і відзнаками.

Державними нагородами було відзначено 7 осіб, а саме:

Медалю “За працю та звитягу”

Висоцького Анатолія Васильовича – декана факультету української філології та літературної творчості імені Андрія Малишка (Указ Президента України № 217/2016 від 19.05.2016 р.)

Почесним званням “Заслужений працівник освіти України”

Биковську Олену Володимирівну – завідувача кафедри позашкільної освіти інженерно-педагогічного факультету (Указ Президента № 18/2016 від 23.01.2016 р.);

Дем’яненко Наталію Миколаївну – завідувача кафедри педагогіки і психології вищої школи (Указ Президента України № 217/2016 від 19.05.2016 р.);

Покась Лілію Антонівну – завідувача кафедри педагогіки та психології факультету природничо-географічної освіти та екології (Указ Президента України № 276/2016 від 25.06.2016 р.);

Касперського Анатолія Володимировича – доктора педагогічних наук, професора, завідувача кафедри прикладних природничо-математичних дисциплін інженерно-педагогічного факультету (Указ Президента України № 427/2016 від 01.10.2016 р.);

Турчинову Ганну Володимирівну – кандидата педагогічних наук, доцента, завідувача кафедри іноземних мов факультету природничо-географічної освіти та екології (Указ Президента України № 427/2016 від 01.10.2016 р.)

Почесним званням “Заслужений діяч науки і техніки України”

Булах Ірину Сергіївну – доктора психологічних наук, професора, завідувача кафедри теоретичної та консультативної психології факультету соціально-психологічних наук та управління (Указ Президента України № 427/2016 від 01.10.2016 р.).

Подякою Міністерства освіти і науки України було відзначено 3 особи.

Лебединець Наталію Віталіївну – кандидата біологічних наук, доцента кафедри біології факультету природничо-географічної освіти та екології;

Телецьку Людмилу Іванівну – кандидата біологічних наук, доцента кафедри педагогіки і методики початкового навчання факультету педагогіки та психології;

Чепурну Людмилу Георгіївну – старшого викладача кафедри психокорекційної педагогіки факультету корекційної педагогіки та психології.

Почесною грамотою Київської міської державної адміністрації було відзначено – 3 особи.

Вернидуба Романа Михайловича – доктора філософських наук, проректора з навчально-методичної роботи;

Панченко Лесю Миколаївну – вченого секретаря університету;

Торбіна Григорія Мирославовича – доктора фізико-математичних наук, професора, проректора з наукової роботи.

Таблиця 5.1.6

Показники відзначення університетськими відзнаками співробітників

<i>№</i>	<i>Назва нагороди</i>	<i>Кількість відзначених</i>
1.	“За особливі заслуги у розвитку університету”	1
2.	“За академічні заслуги”	1
3.	Золота медаль “Михайло Петрович Драгоманов 1841–1895 рр.”	26
4.	Срібна медаль “Михайло Петрович Драгоманов 1841–1895 рр.”	22
5.	Медаль “Драгомановська родина”	61
6.	Медаль “За наукові досягнення імені П. І. Орлика”	4

<i>№</i>	<i>Назва нагороди</i>	<i>Кількість відзначених</i>
7.	Медаль “За наукові досягнення імені О. В. Фоміна”	2
8.	Медаль “За наукові досягнення імені М. П. Кравчука”	4
9.	Медаль “За наукові досягнення імені Г. С. Костюка”	6
10.	Ювілейна медаль “180-річчя НПУ імені М. П. Драгоманова”	38
11.	Ювілейна медаль “175-річчя НПУ імені М. П. Драгоманова”	28
12.	Подяка ректора	42
13.	Почесна грамота	40
	Всього по університету	275

5.2. Підвищення кваліфікації викладачів (стажування)

Головне і найважливіше завдання університету – це підготовка висококваліфікованих фахівців для освітньої галузі, що безпосередньо залежить від науково-теоретичного і методичного рівнів викладання навчальних дисциплін, результативності наукової, науково-методичної і педагогічної роботи професорсько-викладацького складу. Стрімкий темп сучасного життя, інтенсивне зростання обсягів наукової інформації вимагають постійної роботи викладачів над удосконаленням своєї фахової майстерності. Відповідно до статті 57 п. 9 Закону України “Про вищу освіту”, положення “Про підвищення кваліфікації та стажування педагогічних та науково-педагогічних працівників вищих навчальних закладів”, затвердженого наказом № 48 МОН України від 24 січня 2013 р. та зареєстрованим у Міністерстві юстиції України 28 березня 2013 р. за № 488/2302, науково-педагогічні працівники повинні підвищувати кваліфікацію не рідше як один раз у 5 років. Тому ректорат, деканати та кафедри постійно приділяють

належну увагу підвищенню рівня кваліфікації викладачів університету.

Підвищення рівня кваліфікації може відбуватися у різних формах, зокрема, при підготовці кандидатської чи докторської дисертації, шляхом навчання на відповідних курсах чи в процесі стажування. В університеті поширеною формою підвищення кваліфікації є стажування.

Метою стажування викладачів університету є вдосконалення своєї професійної підготовки шляхом оновлення та розширення знань, формування нових професійних компетентностей у психолого-педагогічній, науково-дослідній, організаційно-управлінській діяльності; засвоєння інноваційних технологій, форм, методів та засобів навчання; вивчення педагогічного досвіду, ознайомлення з досягненнями науки, техніки та перспективами їх розвитку; застосування інноваційних технологій реалізації змісту навчання, що передбачає його диференціацію, індивідуалізацію, запровадження дистанційних, інформаційно-комунікативних технологій навчання.

Стажування науково-педагогічних і педагогічних працівників університету з урахуванням галузевої та рівневої специфіки передбачало такі напрями:

- фаховий – вивчення актуальних проблем розвитку науки, техніки та технологій відповідної галузі або останніх наукових досягнень у відповідній сфері знань;
- нормативно-правовий – вивчення нормативно-правової бази вищої школи; психолого-педагогічний – вивчення основ педагогіки та психології, медико-біологічних аспектів інтелектуальної діяльності, володіння сучасними формами, методами, засобами і технологіями навчання;
- управлінський – визначається за посадовими категоріями керівних працівників університету;
- виховний – вивчення методології виховання студентів.

Відповідно до графіка, стажування у 2015–2016 н. р мало пройти 143 особи професорсько-викладацького складу університету, що становить 17% від загальної кількості працівників. Частина викладачів не виконали плану з таких причин: 7 – направлені на додаткове

стажування, 20 – перенесено стажування на наступні роки відповідно до заяв працівників.

Пройшли стажування – 115 осіб; за кордоном – 3.

У системі НАН України стажувалося – 8, з них в:

- Інституті історії України – 2;
- Інституті держави і права імені В. М. Корецького – 2;
- Інститут географії – 1;
- Інституті філософії – 1;
- Національному ботанічному саду імені М. М. Гришка – 2.

У системі НАПН України – 8, з них в:

- Інституті психології імені Г. С. Костюка – 1;
- Інституті педагогіки – 1;
- Інституті спеціальної педагогіки – 5;
- Інституті педагогічної освіти та освіти дорослих – 1.

Стажування на кафедрах університету пройшли 53 особи.

Пройшли стажування в інших ВНЗ 30 осіб, а саме у:

- Київському національному університеті імені Т. Шевченка – 3;
- Українсько-американському гуманітарному інституті “Вісконсінський Міжнародний Університет(США) в Україні” – 3;
- Ніжинському державному педагогічному університеті – 1;
- Уманському державному педагогічному університеті імені П. Г. Тичини – 1;
- Університеті менеджменту – 2;
- Національному технічному університеті “КПІ” – 1;
- Національному медичному університеті імені О. О. Богомольця – 1;
- Харківському національному педагогічному університеті імені Г. С. Сковороди – 1;
- Київському університеті імені Б. Грінченка – 3;
- ДВНЗ “Переяслав-Хмельницький державний педагогічний університет імені Г. С. Сковороди” – 7;
- Кам’янець-Подільському національному університеті імені Івана Огієнка – 1;

- Національному еколого-натуралістичному центрі учнівської молоді – 1;
- Національному університеті “Києво-Могилянська академія” – 2;
- Київському національному лінгвістичному університеті – 1;
- Полтавському національному педагогічному університеті – 1;
- Національному університеті державної податкової служби – 1;

В інших установах – 13 осіб, з них в:

- Національній академії керівних кадрів культури і мистецтв – 1;
- “Партнерські бізнес системи” – 2;
- Прилуцькому гуманітарно-педагогічному коледжі – 1;
- Державному інституті сімейної та молодіжної політики – 1;
- Національній академії керівних кадрів культури – 1;
- Дитячому фонді “Здоров’я через освіту” – 1;
- Верховній Раді – 1;
- Школі англійської мови “Оксфорд клас” – 2;
- Вищому криміналістичному суді – 1;
- Національній медичній академії післядипломної освіти імені П. Л. Шупика – 1;
- Центральному інституті післядипломної освіти – 1.

Таблиця 5.1.7

Показники стажування на факультетах

<i>№</i>	<i>Назва факультету</i>	<i>Кількість штатних викладачів</i>	<i>Стажувалися</i>	<i>%</i>
1.	Кафедри етики та естетики	11	2	18,2%
2.	Факультет української філології та літературної творчості імені Андрія Малишка	79	13	17,8 %
3.	Інженерно-педагогічний факультет	49	2	3,6%

<i>№</i>	<i>Назва факультету</i>	<i>Кількість штатних викладачів</i>	<i>Стажувалися</i>	<i>%</i>
4.	Факультет іноземної філології	206	16	9,4%
5.	Факультет інформатики	40	1	2,6%
6.	Факультет історичної освіти	46	7	15,2%
7.	Факультет магістратури, аспірантури і докторантури	23	1	4,2 %
8.	Факультет мистецтв	98	12	13,3%
9.	Факультет корекційної педагогіки і психології	77	9	12,0 %
10.	Факультет педагогіки і психології	91	8	7.%
11.	Факультет перепідготовки та підвищення кваліфікації	34	0	
12.	Факультет політології та права	61	6	11,3%
13.	Факультет природничо-географічної освіти та екології	88	7	8,6%
14.	Факультет соціально-психологічних наук та управління	52	14	9,2%
15.	Факультет фізичного виховання та спорту	64	8	10,3%
16.	Фізико-математичний і факультет	93	4	7,0%
17.	Факультет філософської освіти і науки	79	5	5,7%
18.	Кафедра теорії та історії педагогіки	16	0	

Отже, найкращі показники щодо стажування на: кафедрі етики та естетики – 18,2%; факультеті української філології та літературної творчості імені Андрія Малишка – 17,8%; факультеті історичної освіти – 15,2%.

Серед тих, хто пройшов стажування:

- завідувачі кафедр – 15;
- професори – 7;
- доценти – 62;
- ст. викладачі – 26;
- викладачі, асистенти – 5;

Всього – 115.

Стажування надавали на такі терміни:

- 6 місяців – 1;
- 4 місяці – 1;
- 2 місяці – 70;
- 1,5 місяці – 6;
- 1 місяць – 37.

Результати підвищення кваліфікації (стажування) враховуються при проходженні чергової атестації педагогічних, науково-педагогічних працівників університету, а також при конкурсному заміщенні посад професорсько-викладацького складу.

5.3. Рейтинг викладачів, кафедр, факультетів

Згідно із Законом України “Про вищу освіту”, одним із принципів діяльності вищого навчального закладу є “запровадження рейтингового оцінювання освітніх, науково-дослідницьких та інноваційних досягнень учасників освітнього процесу” (ст. 32, п. 1, п. 7).

Саме тому з метою визначення порівняльної ефективності роботи викладачів університету, активізації їх діяльності у ракурсі всіх видів роботи, узагальнення і поширення передового досвіду, стимулювання професійного зростання, підвищення кваліфікації, продуктивності педагогічної і наукової праці, розвитку творчої ініціативи, накопичення статистичних даних щодо становлення і динаміки розвитку кафедр та інститутів, стимулювання їх діяльності,

спрямованої на підвищення якості освіти та на встановлення відповідності показників роботи університету акредитаційним вимогам з 2007 р. запроваджене рейтингове оцінювання виробничої діяльності викладачів, кафедр та факультетів НПУ імені М. П. Драгоманова.

Самооцінювання – це відправна точка для ефективної гарантії якості освіти. Дуже важливо, щоб навчальні заклади мали в своєму розпорядженні засоби збирання та аналізу даних про власну діяльність. За відсутності даних засобів навчальні заклади не будуть знати, що в їхній системі працює добре, а що потребує уваги, також не відомі результати нововведень. Інформаційні системи, що стосуються якості, деякою мірою залежать від місцевих умов, але вони, принаймні, повинні охоплювати:

- навчальні та наукові досягнення студентів та показники їх успішності;
- попит на випускників на ринку праці;
- задоволеність студентів програмами підготовки за освітньо-кваліфікаційними рівнями “бакалавр”, “спеціаліст”, “магістр”;
- ефективність організації навчального процесу;
- склад студентів і його аналіз;
- професорсько-викладацький склад та його аналіз;
- доступні навчальні ресурси;
- головні показники освітньої діяльності даного навчального закладу.

Центром моніторингу якості освіти щороку організовується рейтингове оцінювання діяльності викладачів, на основі чого також формується рейтинг кафедр та інститутів.

Для вирішення завдання самооцінювання освітньої діяльності педагогічного університету є створення динамічної інформаційно-аналітичної системи, використання якої давало б змогу відстежувати динаміку розвитку освітніх процесів у педагогічному університеті.

Нині існує достатня кількість моделей, що можуть бути базовими як для системного моніторингу, так і для процедури самооцінювання діяльності освітньої установи.

Головними перевагами використання системи самооцінювання діяльності педагогічного університету є:

- адекватне і своєчасне реагування педагогічного університету на зміни зовнішнього середовища;
- отримання можливості прокласти шлях до нових досягнень у галузі якості підготовки кадрів, науково-дослідної діяльності тощо;
- творчий підхід до прийняття управлінських рішень;
- можливість у виявленні проблемного поля освітнього закладу;
- “орієнтація на результати”, тобто отримання можливості оцінювання діяльності педагогічного університету через систему показників.

Для цього нами під час реалізації науково-дослідної теми “Інформаційно-аналітична система самооцінювання освітньої діяльності педагогічних університетів” (керівник – проф. В. П. Сергієнко; номер державної реєстрації НДР: 0115U000558; терміни виконання: початок – 01.01.2015 р., завершення – 31.12.2016 р.) розроблено та впроваджено автоматизовану систему рейтингового оцінювання діяльності викладачів, кафедр та факультетів (cmsrating.npu.edu.ua), що працює впродовж кожного навчального року. У минулому навчальному році система була відкрита з 15 вересня 2015 р. по 15 червня 2016 р. для внесення даних відповідно до затверджених критеріїв. Зокрема, для оцінювання діяльності викладачів таких критеріїв 151. Є додаткові можливості для врахування особливостей структурного підрозділу.

Система має значні переваги. Кожен викладач має можливість протягом року щоденно вносити дані про виконану роботу відповідно до встановлених показників. Можна здійснювати порівняльний самоаналіз з року в рік та висвітлювати в динаміці успішність роботи кожного викладача або структурного підрозділу. Це сприяє презентації успіхів в роботі учасників освітнього процесу та автоматизації звітності.

Реєстрація користувачів відбувається з використанням облікового запису корпоративної пошти навчального закладу (у цьому випадку це робиться з використанням сервісів Google, зокрема сервісу Google+).

Після входу в систему користувач отримує доступ до системи, а саме до редагування власного профілю. Користувач може

відредагувати власні персональні відомості та вказати посаду та місце роботи. Персональні відомості є вихідними даними, за якими користувач закріплюється до відповідного навчального року та відповідної кафедри факультету.

Для обчислення рейтингу кафедри потрібно ввести загальнокафедральні показники. Для цього у системі передбачено розподіл прав користувачів, зокрема для введення показників кафедри має бути призначений користувач з відповідними правами (менеджер). Також до перегляду і редагування показників має доступ і завідувач кафедри, який призначається під час створення відповідної кафедри у системі. Для обчислення рейтингу факультету потрібно ввести загальнофакультетські показники, які також може вносити відповідальна особа (менеджер) або декан факультету.

Для оцінювання діяльності викладачів використовувалися такі основні групи показників:

1. Показники досягнутого рівня кваліфікації та організаційної роботи (40 показників).
2. Показники навчально-методичної роботи (24 показники).
3. Показники науково-дослідної роботи (38 показників).
4. Показники виховної роботи і навчально-дослідної роботи студентів (48 показників).

Для оцінювання діяльності кафедр використовували такі основні групи показників:

1. Загальнокафедральні показники:
 - Кількість штатних ставок (всього);
 - Кількість ставок штатних викладачів (зайнятих штатними викладачами);
 - Наявність у складі кафедри НДЦ (Науково-дослідних центрів);
 - Наявність у складі кафедри НДЛ (Науково-дослідних лабораторій);
2. Сумарний рейтинг викладачів, який обчислювався як сума рейтингів кожного викладача кафедри.

Зведений рейтинг кафедри складав суму загальнокафедральних показників плюс сумарний рейтинг викладачів, що поділявся на кількість штатних ставок на кафедрі.

Для оцінювання діяльності інститутів використовували такі основні групи показників:

1. Загальноінститутські показники:

- економічні показники (2 показники);
- показники науково-дослідної роботи і міжнародного співробітництва (11 показників);
- показники розвитку НТТ (4 показники);
- показники успішності студентів (стаціонар) (4 показники).

2. Зведений рейтинг кафедр.

За наказом ректора університету, академіка В. П. Андрущенка від 23 травня 2016 року № 235 було затверджено склад експертних комісій факультетів та загальноуніверситетської експертної комісії, план-календар заходів із рейтингового оцінювання діяльності викладачів, кафедр та факультетів за 2015-2016 н. р., визначено термін проведення рейтингового оцінювання до 15 червня 2016 року. Вносити дані викладачі мали змогу від 15 вересня 2015 року. Центром моніторингу якості освіти НПУ імені М. П. Драгоманова здійснено рейтинговий аналіз.

За підсумками рейтингового оцінювання виробничої діяльності факультетів, кафедр та викладачів університету у 2015-2016 н. р., з врахуванням пріоритетів розвитку університету та на підставі наказу ректора університету № 347-П від 21 червня 2016 року визначено і встановлено різні номінації для нагородження викладачів і структурних підрозділів університету.

У номінації “Викладач року” посіли:

3 місце – стипендіат Верховної Ради України для найталановитіших молодих вчених, доктор філософських наук, професор кафедри культурології факультету філософської освіти і науки Більченко Євгенія Віталіївна;

2 місце – заслужений працівник освіти України, академік Академії політичних наук України, доктор політичних наук,

професор, завідувач кафедри політичних наук Бабкіна Ольга Володимирівна;

1 місце – заслужений діяч науки і техніки України, доктор фізико-математичних наук, професор, декан фізико-математичного факультету Працьовитий Микола Вікторович.

У номінації “Краща кафедра” вибороли:

3 місце – кафедра теорії та методики навчання природничо-географічних дисциплін факультету природничо-географічної освіти та екології, завідувач кафедри, заслужений працівник освіти України, доктор педагогічних наук, професор Кобернік Сергій Георгійович;

2 місце – кафедра культури української мови факультету української філології та літературної творчості імені Андрія Малишка, завідувач кафедри – заслужений працівник освіти України, кандидат філологічних наук, професор Шевчук Світлана Володимирівна;

1 місце – кафедра хореографії факультету мистецтв, завідувач кафедри – Герой України, народний артист України, заслужений діяч мистецтв України, лауреат Державної премії ім. Т. Г. Шевченка, академік Академії мистецтв України, професор Вантух Мирослав Михайлович

У номінації “Кращий факультет” посіли:

3 місце – факультет історичної освіти, декан факультету, заслужений працівник освіти України, доктор історичних наук, професор Сушко Олександр Олександрович;

2 місце – факультет педагогіки та психології, декан факультету, академік НАПН України, заслужений працівник освіти України, доктор педагогічних наук, професор Бондар Володимир Іванович;

2 місце – факультет корекційної педагогіки та психології, декан факультету, академік НАПН України, заслужений юрист України, доктор педагогічних наук, професор Синьов Віктор Миколайович;

1 місце – факультет перепідготовки та підвищення кваліфікації, декан факультету, заслужений працівник освіти України, доктор біологічних наук, професор Ісаєнко Володимир Миколайович.

Подяку ректора отримали:

– факультет іноземної філології, декан факультету – доктор філологічних наук, професор Зернецька Алла Анатоліївна;

– факультет соціально-психологічних наук і управління, декан факультету – член-кореспондент НАН України, заслужений діяч науки і техніки України, доктор історичних наук, професор Євтух Володимир Борисович;

– інженерно-педагогічний факультет, в. о. декана факультету – кандидат педагогічних, професор Кільдеров Дмитро Едуардович;

– факультет магістратури, аспірантури та докторантури, декан факультету – лауреат Державної премії України в галузі освіти, доктор історичних наук, професор Савельєв Володимир Леонідович;

– факультет фізичного виховання і спорту, декан факультету – доктор педагогічних наук, професор Тимошенко Олексій Валерійович;

– вечірній факультет, декан факультету – кандидат психологічних наук, професор Ширяєва Людмила Миколаївна;

– факультет інформатики, в.о. декана факультету, кандидат педагогічних наук, доцент Франчук Василь Михайлович.

З метою удосконалення процедур моніторингу якості освіти 31.10.2016 р. проведено інструктивно-методичну нарада з питань моніторингу якості освіти та рейтингового оцінювання результатів роботи науково-педагогічних працівників НПУ імені М. П. Драгоманова у 2016–2017 н. р. На нараді були присутні завідувачі кафедр та представники факультетів університету, які активно долучилися до обговорення цього питання та оновлення “Положення про рейтингове оцінювання науково-педагогічних працівників НПУ імені М. П. Драгоманова”.

VI. ОРГАНІЗАЦІЙНЕ ТА ІНФОРМАЦІЙНЕ ЗАБЕЗПЕЧЕННЯ

6.1. Робота Вченої ради університету

Вчена рада НПУ імені М. П. Драгоманова як колегіальний орган управління визначала стратегію і перспективи розвитку університету, спрямовувала колектив НПУ імені М. П. Драгоманова на подальшу реалізацію нового Закону України “Про вищу освіту”, загальних тенденцій перебудови системи вищої освіти в Україні, викликів суспільних процесів.

Вчена рада університету працювала згідно із затвердженими планами роботи, вона приділяла серйозну увагу актуальним проблемам освітньої, наукової, виховної, інноваційної діяльності, міжнародної співпраці тощо. До складу Вченої ради університету входить 55 осіб, відповідно до Закону України “Про вищу освіту”, статті 26, пункту 4 до вченої ради університету входять виборні представники з числа студентів – 6 осіб. У Вченій раді університету поєднано життєвий досвід, мудрість старшого покоління, юнацький максималізм, ведеться діалог поколінь, результатом якого є прийняття конструктивних рішень. Зросла активність членів студентського представництва у Вченій раді.

Протягом 2016 календарного року проведено 11 засідань.

Входження до європейського освітнього простору вимагає від вищих навчальних закладів не лише забезпечення надання студентам якісної вищої освіти, але й вагомих результатів наукових доробків, які засвідчать, що університет є успішним науково-

дослідним осередком. Саме тому було заслухано питання “Підсумки науково-дослідної роботи викладачів за держбюджетною, госпдоговірною тематикою за 2015 р.” (30 січня 2016 р.)

НПУ імені М. П. Драгоманова як провідний ВНЗ з педагогічної освіти України, забезпечує підготовку фахівців вищої кваліфікації не лише для університету, але і для всієї України. Відомі вчені нашого вишу керують написанням докторських і кандидатських робіт, захист яких відбувається на засіданнях спеціалізованих вчених рад НПУ імені М. П. Драгоманова. Саме тому питання “Про роботу спеціалізованих вчених рад університету в 2015 р.” стало предметом обговорення на засіданні Вченої ради 30 січня 2016 р.

З метою поліпшення підготовки аспірантів в університеті 13 травня 2016 р. Вчена рада проаналізувала і затвердила структуру освітньо-наукових програм підготовки докторів філософії.

Університет постійно підтримує студентів, які займаються науково-дослідницькою роботою, відзначає найактивніших грамотами та заохочує матеріально. 23 червня 2016 р. заслухали питання “Підсумки організації і проведення студентських олімпіад та наукових конкурсів в університеті”.

Вчена рада, як і весь університет, працювала над визначенням шляхів модернізації педагогічної освіти в контексті філософії нового закону “Про вищу освіту”, зосередивши всі тактичні й стратегічні інновації на підвищенні якості педагогічної освіти в НПУ імені М. П. Драгоманова. Якісна підготовка висококваліфікованого творчого вчителя – одне з пріоритетних завдань НПУ імені М. П. Драгоманова. Так, були проаналізовані такі питання і прийняті конструктивні рішення, які спрямовували на успішне вирішення поставлених проблем, зокрема:

– практична підготовка фахівців на факультеті фізичного виховання та спорту: стан та перспективи (декада факультету) (23 лютого 2016 р.);

– удосконалення системи підготовки вчителів-україністів з присвоєнням додаткових кваліфікацій на факультеті української філології та літературної творчості імені Андрія Малишка (31 березня 2016 р.);

– єдність наукової та практичної підготовки студентів на факультеті філософської освіти і науки як умова конкурентоспроможності майбутніх фахівців (27 квітня 2016 р.).

Контроль за виконанням прийнятих рішень сприяє більш чіткій координації, оптимізації роботи, саме тому 23 лютого 2016 р. слухали питання “Про виконання рішень Вченої ради університету”.

Університет постійно дбає про модернізацію навчально-виховного процесу, впровадження інформаційно-комунікаційних технологій. Зокрема, 27 квітня 2016 року на засіданні Вченої ради проректор з дистанційної освіти та інноваційних технологій навчання проф. Кудін А. П. доповів про стан комплексної інформатизації навчального процесу.

Оновленню університетської правової нормативної бази Вчена рада постійно приділяла увагу, зокрема протягом 2016 року слухали:

– Про внесення змін і доповнень до Статуту НПУ імені М. П. Драгоманова (13 травня 2016 р.),

Затверджено 17 Положень:

– Положення про визнання іноземних документів про освіту в Національному педагогічному університеті імені М. П. Драгоманова (28 січня 2016 р.);

– Положення про Меморіальний музей-садибу І. А. Зязюна (31 березня 2016 р.);

– Положення про підсумкову атестацію слухачів навчально-підготовчого відділення факультету інформатики Національного педагогічного університету імені М. П. Драгоманова у 2016 році (27 квітня 2016 р.);

– Положення про організацію фізичного виховання і масового спорту в НПУ імені М. П. Драгоманова (27 квітня 2016 р.);

– Положення про Порядок проведення виборів ректора НПУ імені М. П. Драгоманова (13 травня 2016 р.);

– Зміни до Правил прийому до Національного педагогічного університету імені М. П. Драгоманова у 2016 р. (23 червня 2016 р.);

– Зміни до Положення про приймальну комісію Національного педагогічного університету імені М. П. Драгоманова у 2016 р. (23 червня 2016 року);

– Зміни і доповнення до Положення про переведення, поновлення і відрахування студентів НПУ імені М. П. Драгоманова (23 червня 2016 року);

– Положення про науково-дослідну Лабораторію метаантропологічних досліджень Національного педагогічного університету імені М. П. Драгоманова (23 червня 2016 року);

– Порядок проходження атестації в Національному педагогічному університеті імені М. П. Драгоманова для визнання здобутих кваліфікацій, результатів навчання та періодів навчання в системі вищої освіти, здобутих на тимчасово окупованій території України (06 вересня 2016 р.);

– Положення про порядок обрання за конкурсом та прийняття на роботу науково-педагогічних працівників НПУ імені М. П. Драгоманова (06 вересня 2016 р.);

– Положення про стипендії Міжнародного благодійного фонду імені М. П. Драгоманова та Всеукраїнської громадської організації “Асоціація "Афганці Чорнобиля”” студентам Національного педагогічного університету імені М. П. Драгоманова (27 вересня 2016 р.);

– Положення про атестацію педагогічних працівників Національного педагогічного університету імені М. П. Драгоманова (27 жовтня 2016 р.);

– Порядок обліку медичних довідок, що засвідчують тимчасову непрацездатність студентів (слухачів) Національного педагогічного університету імені М. П. Драгоманова (27 жовтня 2016 р.);

– Положення про інформаційно-бібліографічний відділ наукової бібліотеки НПУ імені М. П. Драгоманова (27 жовтня 2016 р.);

– Зміни до Положення про Навчально-методичний центр Національного педагогічного університету імені М. П. Драгоманова у зв'язку з його оптимізацією (27 жовтня 2016 р.).

НПУ імені М. П. Драгоманова активно розробляє і апробує нові підходи, методики, методології та технології оцінки якості педагогічної освіти та освітніх вимірювань.

23 червня 2016 року Вчена рада підбила підсумки рейтингового оцінювання виробничої діяльності викладачів, кафедр та інститутів НПУ імені М. П. Драгоманова за 2015–2016 н. р. та нагородила переможців. Підбиття підсумків роботи дає змогу вшанувати кращих, побачити проблеми і визначити шляхи їх вирішення.

Гідно вшанувували ювілярів:

– академіка Бондаря В. І., декана факультету педагогіки та психології, професора, доктора педагогічних наук, заслуженого професора університету (28 січня 2016 р.);

– урочисте вручення мантиї та диплома заслуженого професора НПУ імені М. П. Драгоманова завідувачу кафедри української мови професору Плющ Марії Яківні (28 квітня 2016 р.).

– 6 вересня 2016р. вшанували пам'ять Героя України академіка Анатолія Авдієвського, вручили факультету мистецтв пам'ятний знак про присвоєння імені Героя України Анатолія Авдієвського.

У 2016 р. на засіданнях Вченої ради університету було обрано 6 деканів:

23 червня 2016 р.

- декана факультету іноземної філології проф. А. А. Зернецьку;

- декана факультету політології та права проф. Б. І. Андрусишина;

- декана факультету соціально-психологічних наук та управління проф. В. Б. Євтуха.

27 жовтня 2016 р.

- декана інженерно-педагогічного ф-ту доц. Д. Е. Кільдерова;

- декана факультету інформатики доц. В. М. Франчука;

- декана факультету мистецтв проф. В. І. Федоришина.

Розширене засідання Вченої ради університету, яке відбулося 06 вересня 2016 року, стало орієнтиром для роботи колективу університету в 2016–2017 н. р. Ректор університету академік В. П. Андрущенко прозвітував про роботу університету за попередній 2015–2016 н. р., зробив ґрунтовний аналіз підсумків

діяльності колективу, визначив стратегію розвитку університету на 2016/2017 н. р.

Університет приділяє поглиблену увагу добору на навчання педагогічно обдарованої молоді, адже від того, наскільки ефективно велася профорієнтаційна робота, чи націлені студенти першого курсу на педагогічну професію, значною мірою залежить, чи стане випускник університету справжнім учителем, висококваліфікованим фахівцем, національно свідомим громадянином, здатним навчити і виховати освічених патріотів України. Так, Вчена рада університету на засіданні 27 вересня 2016 року заслухала питання “Формування контингенту студентів (слухачів) університету в 2016 році”, ретельно проаналізувала результати прийому в 2016 р., розробила систему заходів здійснення профорієнтаційної роботи на 2016–2017 н. р.

А 27 жовтня 2016 р. вивчили, якими є підсумки державної атестації якості підготовки випускників у 2016 р., визначили, як забезпечити подальше зростання якості освіти в НПУ імені М. П. Драгоманова в параметрах нового Закону України “Про вищу освіту”.

Вчена рада звертає увагу не лише на організацію навчально-виховного процесу, а й на стан здоров’я студентської молоді, саме тому 27 жовтня 2016 р. заслухали питання “Стан здоров’я студентів та організація фізичного виховання в університеті”.

Систематично розглядалися питання щодо затвердження тем кандидатських і докторських дисертацій, про рекомендацію до нагород, рекомендацію до друку монографій, підручників, посібників. У січні 2016 р. голосували щодо присвоєння вчених звань. 23 червня 2016 р. обрали на посади 18 завідувачів кафедр.

6.2. Робота ректорату

Метою засідань ректорату є оперативний розгляд та вирішення найактуальніших питань життєдіяльності НПУ імені М. П. Драгоманова, які безпосередньо стосуються забезпечення його подальшого інноваційного розвитку, підвищення якості освітніх послуг, інтеграції вузу до світового освітньо-наукового простору, високого рівня соціального захисту працівників та студентів, демократизації всіх сфер діяльності. Тому до порядків денних проведених протягом 2016 року 10-ти засідань ректорату було включено широке коло проблем: від організації навчального процесу до питань державної ваги, зокрема підготовка капеланів для Збройних Сил України, відзначення 175-ої річниці від дня народження М. П. Драгоманова.

Майбутні педагоги повинні бути справжніми патріотами України, досконале володіння нормами української літературної мови є обов'язковою умовою для успішної роботи вчителя, який формуватиме світогляд юного покоління, адже справедливо писала відома поетеса Ліна Костенко: "Нації помирають не від інфаркту, спочатку їм відбирає мову". Національний педагогічний університет імені М. П. Драгоманова зосереджує зусилля на посиленні ролі української мови в навчальному, виховному процесі, у науковій діяльності викладачів і студентів. Зокрема, 24 жовтня 2016 р. заслухали питання "Українська наукова мова як складова підготовки фахівців ступеня бакалавра, магістра, доктора філософії педагогічних і непедагогічних спеціальностей", визначили завдання для колективу університету з цього напрямку. 14 листопада 2016 р. розглядали питання світоглядного спрямування, а саме: "Про роботу Центру дослідження релігії факультету філософської освіти і науки та перспективи розвитку магістерських програм спеціальності "Релігієзнавство".

Традиційно пріоритетними на всіх засіданнях ректорату залишалися питання забезпечення навчального процесу, зокрема було проаналізовано:

– організацію навчально-виховного процесу в університеті (19 вересня 2016 р.);

– підготовку до підсумкової атестації (зимової заліково-екзаменаційної сесії) (12 грудня 2016 р.).

Глибоко аналізували роботу певних факультетів, кафедр, інших підрозділів. Зокрема, беручи до уваги, що в Україні необхідно серйозну увагу приділяти стану здоров'я населення, 15 лютого 2016 р. обговорили питання “Науково-просвітницька та консультативна діяльність кафедри медико-біологічних і валеологічних основ охорони життя та здоров'я з питань збереження здоров'я й профілактики захворювань серед дітей та молоді”. Прийняті рішення спрямовували колектив кафедри та й всього університету не обмежуватися рамками НПУ М. П. Драгоманова, а вести просвітницьку роботу з метою збереження здоров'я нації, розробити конкретні рекомендації.

14 листопада 2016 р. приділили увагу конкретній роботі щодо надання оздоровчої допомоги працівникам університету, слухали питання “Про результати оздоровлення та відпочинку працівників університету протягом 2016 року”.

14 березня 2016 р. детально аналізували питання, спрямовані на поліпшення підготовки фахівців для освітньої системи, вивчали конкретний досвід модернізації вищої педагогічної освіти, інтенсивного впровадження сучасних інформаційних технологій та мовних стратегій, суттєвого поліпшення якості навчально-виховного процесу та підвищення рівня знань студентів на інженерно-педагогічному факультеті та новій спеціальності “Дорадництво”, а саме заслухали питання:

1. Стан і перспективи розвитку системи підготовки фахівців професійної освіти.

2. Перспективи розвитку спеціальності “Дорадництво”.

Статус НПУ імені М. П. Драгоманова, як сучасного науково-педагогічного центру України, зобов'язує активно розвивати нові технології навчання. Саме тому на засіданні ректорату (18 січня 2016 р.) було проаналізовано питання “Дистанційне навчання в університеті: стан і перспективи розвитку”, визначено першочергові завдання та шляхи їх вирішення.

З метою реалізації Закону “Про вищу освіту” для ефективної освітньої діяльності аспірантури 16 травня 2016 р. вивчали питання “Про формування науково-освітніх програм підготовки докторів філософії”.

Однією з найважливіших умов підготовки висококваліфікованих кадрів є забезпечення сучасною навчально-методичною літературою, інформаційними матеріалами, які відповідають світовому рівню, розміщені у зарубіжних наукових виданнях. 12 грудня 2016 р. працювали над проблемою “Розвиток наукових видань університету”.

Дуже важливим напрямом роботи університету, який виявляє якість підготовки майбутніх учителів, є рівень попиту на сучасному освітньому ринку праці на випускників-драгомановців. Так, 16 травня 2016 р. слухали питання “Співпраця з потенційними роботодавцями та сприяння працевлаштуванню випускників та студентів університету”, адже забезпечення випускників першим робочим місцем є вимогою держави.

Аналіз роботи університету було зроблено 08 квітня 2016 р., коли слухали питання “Про результати роботи комісії Державної інспекції навчальних закладів України”.

6.3. Інформатизація та комп'ютеризація університету

Комплексна інформатизація в 2016 р. проводилася на наступних факультетах університету на базі програмних продуктів власного виробництва з використанням дистанційних технологій.

Факультет іноземної філології

Основні завдання проекту:

1. Створення віртуального навчального середовища факультету іноземної філології (ВНС ФІФ), що передбачає розробку:

- інтерфейсу ВНС ФІФ;
 - інтернет-адаптованого (у тому числі для мобільних додатків) інтерактивного факультетського розкладу занять для студентів ФІФ на базі програмних продуктів, розроблених кафедрою програмної інженерії;
 - навчально-методичного забезпечення нового покоління на основі сервісів хмарних технологій (Cloud Computing).
- 2.** Підвищення ІКТ-компетентності працівників і студентів ФІФ шляхом індивідуальної, курсової і навчальної підготовки при кафедрі програмної інженерії факультету інформатики:
- підготовка для ФІФ адміністратора системи Moodle;
 - викладання на курсі “Сучасні інформаційні технології” нового лабораторного практикуму з виготовлення цифрових освітніх ресурсів з іноземної філології;
 - проведення для викладачів кафедр ФІФ майстер-класів з оволодіння сервісами хмарних технологій.
- 3.** Встановлення ліцензійного системного програмного забезпечення, отриманого в рамках ІТ-Академії Microsoft на комп’ютерах кафедр ФІФ.
- 4.** Розширення Wi-Fi зон на території факультету – 5, 6-ий поверх гуманітарного корпусу.
- 5.** Упровадження дистанційних технологій на заочній формі навчання: організація набору студентів на заочну-дистанційну форму навчання через локальні центри системи дистанційного навчання НПУ імені М. П. Драгоманова (м. Лубни).

Таблиця 6.3.1

Заходи, спрямовані на реалізацію Концепції ВНС ФІФ

<i>№</i>	<i>Назва</i>	<i>Відповідальні</i>	<i>Терміни</i>
1.	Обговорення і проведення процедури підписання Концепції ВНС ФІФ	Кудін А. П., Зернецька А.А.	травень 2016
2.	Робоча нарада з питання складання технічного завдання “Розробка інтерфейсу ВНС ФІФ”	Кудін А. П., Франчук В. М., представники факультету	Травень 2016
3.	Оформлення на роботу в ЦЦТН НПУ імені М. П. Драгоманова адміністратора системи Moodle електронних курсів	Зернецька А. А., Кудін А. П.	Травень 2016

№	Назва	Відповідальні	Терміни
	(СМЕК) факультету		
4.	Проведення навчання з адміністратором СМЕК	Коваль Р.	червень
5.	Визначається пілотна спеціальність (навчальний курс)	Зернецька А. А.	
6.	Підготовка викладачами ФІФ, які беруть участь у пілотній спеціальності, навчальних матеріалів для виготовлення електронних курсів у Moodle	Зернецька А. А., адміністратор СМЕК	Травень, червень
7.	Організація виготовлення е-курсів пілотної спеціальності силами ЦЦТН НПУ М. П. Драгоманова	Кудін А. П.	червень
8.	Встановлення на сайті факультету ФІФ вікна “Віртуальний факультет” і затверджених лінків	Франчук В. М., Коваль Р.,	До 1 червня
9.	Підключення модуля системи Moodle	Коваль Р.	червень
10.	Проведення навчання з секретаріатом деканату факультету з питань е-розкладу	Коваль Р.	червень
11.	Розробка лабораторних робіт з виготовлення цифрових освітніх ресурсів для студентів факультету ФІФ	Кафедра програмної інженерії	До 1 вересня 2016 року

125 студентів 5 курсу факультету іноземної філології зареєстровані у ВНС.

*Факультет української філології
та літературної творчості імені А. Малишка*

Основні завдання проекту:

1. Практична реалізація концепції віртуального навчального середовища факультету української філології та літературної творчості імені Андрія Малишка (ВНС ФУФЛТІАМ) на сайті факультету.

2. Створення інтернет-адаптованого (у тому числі для мобільних засобів зв'язку – смартфонів) інтерактивного факультетського розкладу занять для студентів ФУФЛТІАМ.

3. Підвищення ІКТ-компетентності працівників і студентів ФУФЛТІАМ шляхом індивідуальної, курсової і навчальної підготовки при кафедрі програмної інженерії факультету інформатики.

4. Створення електронних курсів в оболонці Moodle з дисциплін, які читаються викладачами ФУФЛТІАМ на першому курсі спеціальності “Українська мова”.

5. Розробка елементів електронного документообігу для потреб деканату факультету ФУФЛТІАМ – програмних продуктів власного виробництва:

- “Он-лайн реєстрація студентів на вибіркові дисципліни”;
- “Електронна подача заяв від студентів через Web-інтерфейс”.

6. Організація курсів з української мови для іноземців засобами дистанційного навчання на базі новоствореного центру “Українська мова і світ”.

Таблиця 6.3.2

Заходи, спрямовані на реалізацію Концепції ВНС ФУФЛТІАМ

<i>№</i>	<i>Назва</i>	<i>Відповідальні</i>	<i>Терміни</i>
1.	Проведення процедури підписання Концепції ВНС ФУФЛТІАМ і	Кудін А. П., Висоцький А. В.,	Квітень 2016
2.	Робоча нарада з питання складання технічного завдання “Розробка інтерфейсу ВНС ФУФЛТІАМ”	Кудін А. П., Франчук В. М., Коваль Р., деканат факультету	
3.	Оформлення на роботу адміністратора системи Moodle електронних курсів (СМЕК) факультету ФУФЛТІАМ	Висоцький А. В., Кудін А. П.	вересень
4.	Проведення навчання з адміністратором СМЕК	Коваль Р.	вересень
5.	Організація процесу виготовлення електронних курсів у середовищі Moodle на факультеті ФУФЛТІАМ	Кудін А. П.	вересень
6.	Встановлення на сайті факультету ФУФЛТІАМ програмної оболонки е-розкладу	Франчук В. М., Коваль Р., Олексієнко І.	вересень
7.	Підключення модуля е-розклад до	Коваль Р.,	вересень

№	Назва	Відповідальні	Терміни
	системи навчальних курсів у Moodle	Олексієнко І.	
8.	Проведення навчання з секретаріатом деканату факультету з питань оперативного внесення інформації в е-розклад	Коваль Р.	вересень
9.	Розробка навчально-методичної документації з нової дисципліни для студентів факультету ФУФЛТІАМ “Цифрові освітні ресурси з української мови та літератури” або “Інформаційно-комунікаційні технології викладання української мови та літератури”	Кафедра програмної інженерії, доцент Снігур О. М.	До вересня

150 студентів 1 курсу факультету української філології зареєстровані у ВНС.

Факультет фізичного виховання і спорту

Основні завдання проекту:

1. Розробка концепції віртуального навчального середовища факультету фізичного виховання і спорту (ВНС ФФВС) “Віртуальний інститут”.

2. Розробка інтерфейсу ВНС ФФВС.

3. Створення інтернет-адаптованого інтерактивного факультетського розкладу занять студентів ФФВС.

4. Підвищення ІКТ-компетентності працівників і студентів ФФВС.

5. Створення навчально-методичного забезпечення нового покоління (ММДЗ зі спорту).

6. Використання дистанційних технологій на заочній формі навчання у ФФВС.

7. Мультимедійні навчальні аудиторії ФФВС.

Таблиця 6.3.3

Розробка інтерфейсу ВНС ФФВС

№	Рубрики	Що зробити	Хто робить	терміни
1	Розклад занять	Google-календар до кожної групи	Працівник деканату	До 15.02

2	Навчальні плани	Передивитись, поновити	Працівник деканату	До 15.02
3	Викладачі пошта: @npu.edu.ua	Роздати адреси неактивованих викладачів	Володько І. В., Франчук В. М.	До 15.02
		Передивитись науковий ступінь викладачів	Модератор сайту	До 15.02
4	Оголошення	Звернемо увагу: -ми розміщуємо нову рубрику (на головній сторінці) “Оголошення”, яке потім автоматизовано переходить в “Оголошення” у Віртуальний інститут	Модератор сайту/ Франчук В. М.	До 15.02
5	Електронні курси	Зробити навігацію www.moodle.npu.edu.ua	Франчук В. М.	До 15.02
		на факультеті		
		на кафедрі		
6	Електронна бібліотека	-зробити вихід на сайт “е-бібліотека” університету; -додати на сайт “наукової бібліотеки НПУ”; -додати сайт на репозитарій (продублюємо для викладачів)	Франчук В. М.	До 1.02
7	Банк МОЗ	Заповнити студентськими роботами, налаштувати опитування, діагностику	Заступник з наукової роботи	До 15.02
8	Конференція	У пошті зробити розсилку, яка автоматично буде виводитись на цю сторінку і буде активною (її можна буде переглянути)	Франчук В. М.	До 15.02
9	Оголошення до	Налаштування автоматизоване	Дьоміна Ж. В. Франчук В. М.	До 15.02

	викладання	Дублювання - з "студенту"		
10	Електронне видання	Окремий сайт 2 журналів (вимога): -Часопис НПУ імені М. П. Драгоманова (серія "Фізичне виховання і спорт"); - "Фізичне виховання у рідній школі"	Франчук В. М.	До 25.02
11	Навчальний процес/ списки студентів	Налаштувати підтягнення з сайту НМУ. Перевірити, чи робиться вона автоматизовано	Франчук В. М.	До 15.02
12	Електронний журнал	Тимчасово перехід на moodle ("ПС журнал успішності –викладачі WEB" – ресурс НМУ)	Франчук В. М.	До 15.02
13	Накази	Викласти нові накази	Деканат ФФФВС	До 15.02

Факультет політології та права

Основні завдання проекту

1. Розробка концепції віртуального навчального середовища факультету політології і права (ВНС ФПП).

2. Розробка інтерфейсу ВНС ФПП.

3. Створення інтернет-адаптованого (у тому числі для мобільних додатків) інтерактивного факультетського розкладу занять для студентів ФПП.

4. Підвищення ІКТ-компетентності працівників і студентів ФПП шляхом індивідуальної, курсової і навчальної підготовки при кафедрі програмної інженерії факультету інформатики.

5. Встановлення ліцензійного системного програмного забезпечення.

6. Розширення Wi-Fi зон на території факультету (навчальні приміщення, кафедри та ін.).

7. Створення навчально-методичного забезпечення нового покоління на основі хмарних технологій (Cloud Computing).

8. Упровадження дистанційних технологій на заочній формі навчання.

Таблиця 6.3.4

Заходи напрямлені на реалізацію Концепції ВНС ФПП

<i>№</i>	<i>Назва</i>	<i>Відповідальні</i>
1.	Проведення процедури підписання Концепції ВНС ФПП	Кудін А. П., Андрусишин Б. І., Франчук В. М.
2.	Робоча нарада з питання складання технічного завдання “Розробка інтерфейсу ВНС ФПП”	Кудін А. П., Франчук В. М., Коваль Р., модератор сайту факультету
3.	Оформлення на роботу адміністратора системи Moodle електронних курсів (СМЕК) факультету ФПП	Андрусишин Б. І., Кудін А. П.
4.	Проведення навчання з адміністратором СМЕК	Коваль Р.
5.	Організація процесу виготовлення електронних курсів у середовищі Moodle на факультеті ФПП	Кудін А. П.
6.	Встановлення на сайті факультету ФПП програмної оболонки е-розкладу	Франчук В. М., Коваль Р., Олексієнко І.
7.	Підключення модуля е-розклад до системи навчальних курсів у Moodle	Коваль Р.
8.	Проведення навчання з секретаріатом деканату факультету з питань оперативного внесення інформації в е-розклад	Коваль Р.
9.	Розробка лабораторних робіт з виготовлення цифрових освітніх ресурсів для студентів факультету ФПП	Кафедра програмної інженерії

Оптимізація структур,

які займаються інформатизацією університету

З метою оптимізації структури університету, консолідації зусиль, спрямованих на комплексну інформатизацію усіх підрозділів та служб університету, та економії коштів, видано наказ № 108 від 26 квітня 2016 року.

Структура центру цифрових технологій навчання НПУ імені М. П. Драгоманова передбачена положенням. На засіданні Вченої ради університету 25 травня 2016 року розроблено Положення про ЦЦТН НПУ імені М. П. Драгоманова, затверджено його структуру.



Рис. 6.3.1. Структура ЦЦТН НПУ імені М. П. Драгоманова

Аудит комп'ютерної техніки та мережі Інтранет університету проведено на основі системи технічних критеріїв; здійснено аналіз технічних параметрів комп'ютерів; визначено обсяг ремонтних робіт та загальний парк комп'ютерів. Проведений аудит мережі Інтранет університету показав, що структура мережі потребує системної переробки та закупівлі великої кількості маршрутизаторів, роутерів, кафів і прокладання кабелів.

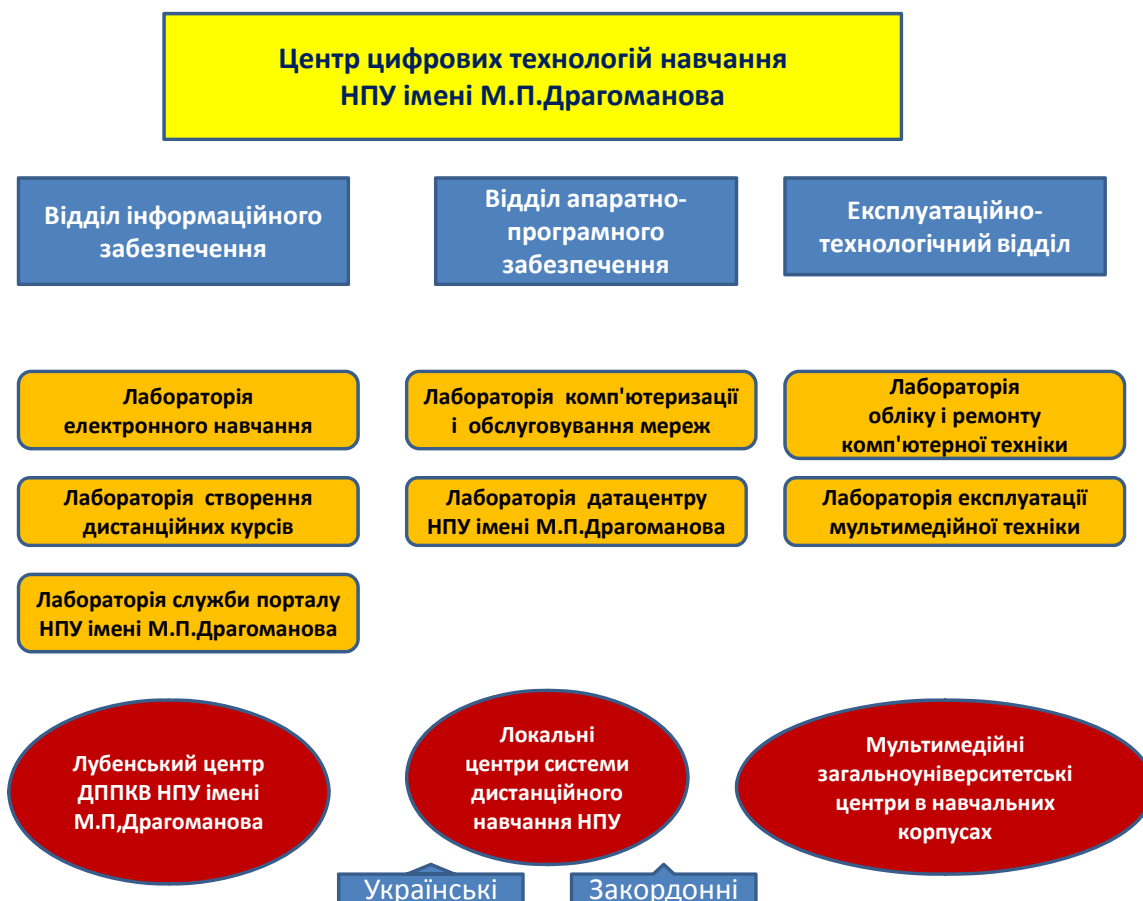

Рис. 6.3.2. Мережа Інтранет університету

Матеріально-технічне забезпечення навчальних площ в університеті

У 2016 р. продовжувалося створення мультимедійних інтернет-аудиторій у навчальних корпусах університету. У зв'язку з необхідністю переходу до використання ІКТ у навчальному процесі, виконані роботи з перетворення навчальних аудиторій факультетів у мультимедійні інтернет-аудиторії. Для цього у зазначені нижче аудиторії проведено провід з інтернет-каналом або Wi-Fi роутер; встановлено на кронштейні LCD-монітор (плазма) або екран з підставкою для переносного мультимедійного проектора; підключено провід VGA та електричний кабель з 220 В; вставлено конвектори HDMI-VGA:

- аудиторія № 338 (вул. Пирогова, 9);
- аудиторія № 339 (вул. Пирогова, 9);
- аудиторія № 1.5 (факультет фізичного виховання і спорту);
- аудиторія імені Похаленчука Ю. Т. № 3.51 (факультет фізичного виховання і спорту);
- аудиторія імені професора В. І. Гончарова № 6.7 (факультет іноземної філології);
- аудиторія № 6-10 (факультет іноземної філології);

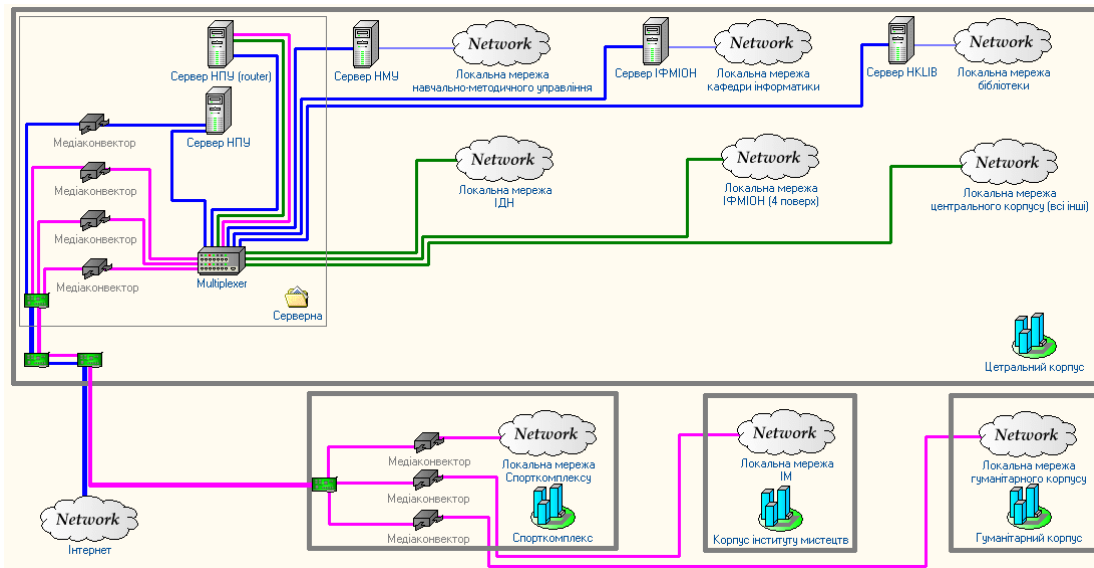
- аудиторія імені Т. Г. Шевченка № 7-10 (факультет української філології).

Введено в експлуатацію дата-центр НПУ імені М. П. Драгоманова. У зв'язку з комп'ютеризацією та інформатизацією університету значно зросла кількість і потужність серверів, за допомогою яких обслуговується єдина локальна мережа НПУ імені М. П. Драгоманова. Більшість серверів знаходились в приміщеннях, які не відповідають або технічним вимогам (відсутні системи охолодження, які повинні працювати і взимку, спеціальні шафи для серверів, стабільна лінія електроживлення тощо), або протипожежним умовам (немає протипожежної сигналізації, паркетна підлога тощо). З метою забезпечення стабільної роботи серверів та оптимізації налагоджувальних та обслуговуючих робіт виділено одне приміщення (серверну кімнату) в центральному корпусі, яке відповідає всім технічним та протипожежним умовам.

Датацентр – це інженерна система безперервного функціонування, яка забезпечує надійне функціонування інформаційної інфраструктури організації, її фізичну безпеку та є технологічним фундаментом ІТ-інфраструктури загалом.

Всі 7 серверів (2 веб-сервери, сервер дистанційної освіти, сервер бібліотеки, сервер приймальної комісії, сервер навчально-методичного центру, сервер факультету інформатики) розміщені у дата-центрі. Забезпечується роздача Інтернету і безперебійна робота сайтів.

Систему електроживлення забезпечено двома незалежними вводами електроживлення, перемикання між якими здійснюється автоматично.

Канали зв'язку та мережеве обладнання. Для зв'язку з Інтернетом використовуються волоконно-оптичні лінії зв'язку (вони вже були заведені). Для забезпечення зв'язку використовуються два комутатори Mikrotik. Швидкість підключення до зарубіжних каналів зв'язку – 100 Мбіт/с, до українських – 1 Гбіт/с (розширення каналів зв'язку).

Система кондиціонування. Встановлено два кондиціонери (потребують модернізації – встановлення обладнання від замерзання взимку).

6.4. Стан розробки проекту “Електронна педагогіка”

У 2016 р. розроблялися електронні навчальні ресурси, зокрема викладачами факультету української філології підготовлено 6 курсів, триває розробка 7 нових.

Викладачами факультету іноземної філології створено 42 курсів, триває розробка 12 нових.

Викладачами факультету фізичного виховання та спорту підготовлено 9 курсів, триває розробка 25 нових.

Таблиця 6.4.1

Фонди е-Бібліотеки НПУ імені М. П. Драгоманова

№	Кафедра	Кількість
1	Педагогічної творчості	8
2	Загальнотехнічних дисциплін	10
3	Промислової інженерії та сервісу	9
4	Математичного аналізу	6
5	Історії археології слов'ян	11
6	Етнології та краєзнавства	9
7	Міжнародного туризму	6
8	Історії музики	1
9	Стилістики української мови	2

№	Кафедра	Кількість
10	Історії та етнополітики	2
11	Економічної теорії	7
У 2016 р. кафедри факультетів підготували 71 е-книгу		

Зокрема, у створенні електронних книг брали участь викладачі: Деканов С. Я., Темрук О. В., Зубченко С. П., Бицюра Ю. В., Козирь В. В., Дзюбенко І. М., Подобєд О. А., Базима Н. В., Чемпоєш В. В., Коваленко І. В., Кучменко О. М., Струтинська О. В., Андрущенко Т. В. та допоміжний персонал: Дубіцька Н. І., Андрєєв Д. Я., Дерев'янку О. С., Лагутенко О. Б., Паньків Л. О., Дідик А. О., Міненко О. М. Цимбал В. Ю., Хуснутдінов В. Я.

На основі використання хмарних технологій підготовлено електронний інтерактивний розклад занять, розміщений на сайтах факультетів. Це власна програмна розробка на базі хмарних сервісів Google. Створено оболонку для усіх факультетів на сайті www.ei.npu.edu.ua, але повністю функціонують чотири розклади, які викладені в Інтернеті і працюють на чотирьох факультетах університету: ФФВС, ФІФ, ФІ і ФУМЛТАМ. Розроблено і введено в експлуатацію мобільний Андроїд-додаток.

Розроблено і введено в експлуатацію на сайті університету (www.npu.edu.ua – “Про університет” – “Структура” – “ЦЦТН”) система автоматизованої подачі заявок від підрозділів університету на виконання робіт або закупівель до Центру цифрових технологій навчання НПУ імені М. П. Драгоманова через Інтернет.

IT-Академія Microsoft в університеті

Другий рік в НПУ імені М. П. Драгоманова була організована IT-Академія Microsoft. НПУ бере участь у двох програмах: доступ до лінійки ліцензійних програмних продуктів – Microsoft Imagine Academy і навчальна з отриманням сертифікатів. Загальна кількість програмних продуктів програми, які безкоштовно закаркали наші

студенти і співробітники, становить понад 300. У навчальній програмі зареєструвались 21 особа (17 студентів, 4 викладачі). Нині студентам запропоновано навчальний план “Windows 10” з великою кількістю курсів (45). Викладачам запропоновано навчальний план (11 дисциплін) “ІКТ в освіті (Лінія професійного розвитку: Microsoft Certified Educator (MCE))”: у 2016 р. іспити склали 22 особи, отримали професійний сертифікат – 9 осіб (у тому числі 2 студенти). Іспити цього року ще не склали (маємо 30 ваучерів, їх потрібно використати до квітня 2017 р.).

*Використання дистанційних технологій навчання
в університеті*

На основі зробленого за минулі роки навчального контенту та підготовки спеціалістів з відповідною кваліфікацією у 2016 р. здійснені організаційні заходи про переведення навчання студентів денної форми навчання з традиційної форми навчання на один із видів дистанційного навчання – змішаного (doable-навчання) на смартфонах для пілотних спеціальностей трьох гуманітарних факультетів: 1-5 курс фізичного виховання і спорту (600 осіб), 5 курс “Англійська мова” факультету іноземної мови (125 осіб), 1 курс “Українська мова” факультету української філології (150 осіб). Таким чином, до 265 студентів денної форми навчання факультету інформатики, які вже навчаються за змішаною технологією навчання, додалися 875 студентів стаціонару, тобто загальна кількість студентів, що навчаються за змішаною технологією навчання в університеті, становить близько 1140 осіб.

Навчальний процес здійснюється з використанням СДН НПУ ім. М. П. Драгоманова -Celsi, доступом до якої студенти та відповідні викладачі-предметники забезпечені 24 години на добу 7 днів на тиждень. Для кожної дисципліни, вивчення якої передбачено за навчальним планом, розробляється дистанційний курс на основі відповідної робочої програми.

Виготовленням дистанційних курсів займається лабораторія створення ДК ЦЦТН. Автор курсу, викладач дисципліни, подає:

1. Робочу програму навчальної дисципліни.

2. Теоретичний матеріал.

3. Завдання практичних, лабораторних занять (їх кількість визначається навчальним планом, і як наслідок навантаженням) у форматі .docx.

4. Завдання поточного та модульного контролю (наприклад, тести з ключами, завдання письмового характеру).

5. Тематику та питання ЛКЗ занять (їх кількість фігурує в навчальному навантаженні як ЛЕКЦІЯ).

6. Розрахунок рейтингових балів.

7. Потижневий розклад, який відображає логічну структуру майбутнього дистанційного курсу (тобто після якої теми виконується те чи інше практичне заняття, поточний тест, модульний контроль тощо).

2016–2017 н. р. є восьмим навчальним роком поспіль, коли навчальний процес проходить за заочно-дистанційною формою навчання на базі Локального центру системи дистанційного навчання м. Лубни. Уже 7 років поспіль ми організуємо навчальний процес для студентів магістратури спеціальностей “Управління навчальним закладом” та “Адміністративний менеджмент” за дистанційною формою навчання, в результаті відбулись п’ять випусків магістрів. У червні 2016 р. відбувся третій випуск студентів бакалаврів факультету педагогіки та психології напряму підготовки “Початкова освіта (практична психологія)”. Навчальний процес здійснюється згідно із затвердженим графіком навчального процесу, на базі розкладу занять, графіку лекційно-консультаційних занять, погоджених з базовими факультетами.

Методистами та спеціалістами факультету інформатики здійснювалась методична та технічна підтримка курсів на:

- Факультеті педагогіки та психології:

- 13 дистанційних курсів (осінній семестр);
- 24 дистанційні курси (весняний семестр);

- Факультеті соціально-психологічних наук та управління:

- 21 дистанційний курс (осінній семестр),
- 22 дистанційні курси (весняний семестр);

Змішане навчання української мови громадян Бразилії

На дистанційних курсах з української мови для громадян Бразилії українського походження українську мову викладають викладачі, доценти з науковим ступенем, що мають захищені дисертації з напрямку “українська мова як іноземна” і працюють понад 15 років на навчально-підготовчому відділенні для іноземців в НПУ;

Особливості навчального процесу:

- вивчення української мови з початкового рівня;
- навчальний процес: один раз на тиждень 2-годинні уроки з викладачами НПУ наживо засобами відео-інтернет-конференц-зв'язку;

- між on-line уроками слухачі курсів вивчають і виконують завдання of-line (протягом тижня, у зручний час), які знаходяться в мультимедійному дистанційному курсі “Українська мова для іноземців” на сервері університету;

- також усі слухачі забезпечені навчальною літературою і в паперовій формі.

Особливості організації курсів:

- *безкоштовні* для представників української діаспори;
- *постійно діючі* – щорічний набір;
- по закінченню курсів випускники, які успішно складають атестаційний іспит, отримують *Сертифікат державного зразка*, який дає право іноземцю вступати до ВНЗ України (НПУ має відповідну Ліцензію на видачу Сертифіката).

- НПУ імені М. П. Драгоманова має дозвіл МОН України (№ 39 від 11.01.2012) на прийом на дистанційне навчання в університеті за напрямами підготовки 6.020303 “Філологія”, 7.02030301 і 8.02030301 “Українська мова і література” випускників цих курсів.

У червні 2016 р. завершилися півторарічні on-line-курси вивчення української мови громадянами Федеративної республіки Бразилія – представниками української діаспори. За результатами проходження курсів 21 слухач, що навчалися у п'яти центрах системи дистанційного навчання НПУ імені М. П. Драгоманова, які

були відкриті на підставі міжнародної угоди між НПУ імені М. П. Драгоманова і федеральним університетом УНІЦЕНТРО (штат Парана, Бразилія) (центри розміщені у містах штату Парана (Бразилія): Курітіба/Полтава, Курітіба/Субрас, Уніао да Віторія, Прудентополіс, Іраті, – отримали сертифікати.

6.5. Наукова бібліотека університету

Протягом 2016 р. робота Наукової бібліотеки (НБ) НПУ ім. М. П. Драгоманова була спрямована на створення комфортного інформаційного середовища, підвищення якості послуг для читачів, розвиток та удосконалення традиційних та сучасних інноваційних напрямків бібліотечно-бібліографічної роботи.

Загальний фонд бібліотеки – 1191432 прим.

Загальний електронний фонд – 17308 назв.

Електронний фонд на локальних носіях – 15595.

Кількість читачів за єдиним обліком – 17250.

Сьогодні університетська бібліотека стала простором для творчості, це свого роду центр освітньої діяльності, точка входу в цифровий інформаційний світ, за допомогою якого можливо знайти необхідну інформацію.

Співробітники наукової бібліотеки плідно вивчають найкращий досвід університетських бібліотек України та зарубіжних країн. У межах багаторічної угоди бібліотекарі університету приймали делегацію колег з Латвійського університету, а також відвідали бібліотеки Литви та Польщі, взяли участь у міжнародних та всеукраїнських конференціях.

Відповідно до циркулярного листа Генерального директора ЮНЕСКО І. Бокової, надісланого МОН України, про “Рекомендації щодо забезпечення збереження та доступу до документальної

спадщини, у тому числі у цифровій формі”, триває робота з відбору рідкісних видань із фонду бібліотеки, їх опрацювання, формуються і пітримуються електронні колекції: “М. Драгоманов – видатний діяч України: до 170-річчя від дня народження” “Шевченкіана у фондах Наукової бібліотеки НПУ імені М. П. Драгоманова” тощо.

Продовжується традиційний напрям у роботі зі створення бібліографічних та біобібліографічних покажчиків, яким опікується провідний фахівець Наталія Іванівна Тарасова. Бібліотека підготувала до видання близько 60 робіт в електронному та паперовому вигляді.

У 2016 р. Наукова бібліотека перейшла на електронне обслуговування читачів: електронний облік видачі літератури, електронне замовлення, дистанційний доступ до ресурсів, що прискорило та оптимізувало роботу бібліотеки. Однак, бібліотека є для своїх читачів не лише інформаційним, а й культурним центром. Близько 20 культурно-виховних заходів організовані і проведені в залах бібліотеки.

Основні кількісні показники роботи Наукової бібліотеки у 2015–2016 н. р.

Наукова бібліотека розташовується у головному корпусі та має свої підрозділи у гуманітарному та інших корпусах університету.

- **Загальна площа бібліотеки** – 3162,95 кв. м:
 - для зберігання фондів – 1492,84 кв. м;
 - для обслуговування користувачів – 1426,99 кв. м;
 - кількість абонементів – 9;
 - кількість читальних залів 13.
- **Кількість читачів за єдиним обліком** – 17 250.
- **Фонд** – 1 191 432 прим.
 - видання на електронних носіях – 17 308 прим.;
 - рідкісних та цінних документів – 12591 прим.;
 - отримано за рік 13568 прим. видань;
 - передплачено понад 200 назв періодичних видань.
- **Кількість відвідувань** – 793 033, у тому числі звернень до веб-сайту бібліотеки – 109667, кількість відвідувань масових заходів – 4 857.

• **Кількість книговидач – 799 489.**

Фінансування:

- заплановано – 750 тис. грн;
- всього освоєно – 767 230.16 грн.

Фінансування з бюджету НПУ імені М. П. Драгоманова – 767 230.16 грн, з них використано на:

- * придбання книг – 266 363,50 грн;
- * передплата періодики – 272 772,98 грн;
- * передплату баз даних – 9 900.00 грн;
- * інше – 218 193.68 грн.

Отримано дари на суму 138 743.00 грн.

Сучасна університетська бібліотека, як соціальний інститут, виконує функцію посередника в процесі донесення соціально- і науково-важливої інформації до споживача, є доступним прозорим закладом із гнучкою структурою та організацією обслуговування, технічно обладнана з каналами виходу в глобальні інформаційні мережі. Враховуючи характерне щоденне зростання потоку інформації, а разом з тим рівень складності її пошуку, діяльність Наукової бібліотеки у 2015–2016 н. р. була спрямована перш за все на якісне інформаційне обслуговування користувачів, автоматизацію бібліотечно-бібліографічних процесів, використання та збереження книжкових фондів, на допомогу в організації навчального процесу та науково-дослідницької роботи.

Основні завдання бібліотеки:

- забезпечення інформаційних потреб університетської спільноти на принципах доступності, оперативності, комфортності, академічної доброчесності;
- поповнення, збереження та організація використання власних та світових інформаційних ресурсів;
- сприяння збереженню, вивченню та популяризації університетських надбань;
- активна співпраця із структурними підрозділами університету і громадськими організаціями;
- участь у соціальних, культурних проектах, що проходять в університеті та поза його межами, працюючи на посилення іміджу навчального закладу в освітньому просторі;

- підвищення рівня обслуговування користувачів шляхом впровадження нових послуг та сервісів;
- подальший розвиток та впровадження сучасних інформаційних технологій та ресурсів;
- прогнозування розвитку бібліотеки, колекцій, сервісів, аналіз використання приміщень.

Електронні сервіси

Інтернет – користування послугою доступу до Інтернету з комп'ютерів, встановлених у бібліотеці, або з власних ноутбуків через бездротовий Інтернет (WI-FI) у всіх підрозділах бібліотеки.

Е-каталог – бібліографічна база даних, що представляє склад та зміст традиційних фондів бібліотеки та має посилання на повнотекстові електронні ресурси, є інструментом пошуку та доступу до ресурсів та послуг бібліотеки.

Е-архів НПУ – відкритий архів НПУ, який містить наукові роботи викладачів університету.

Запитай бібліотекаря – у будь-який зручний час користувач бібліотеки може отримати інформацію про роботу бібліотеки, її ресурси та послуги е-поштою або звернутись персонально до довідкової служби. Виконано 29 063 довідок, з них в автоматизованому режимі – 13 311, “віртуальною довідковою службою” – 271.

ЕДД – замовлення цифрових копій статей, фрагментів чи розділу книги з фондів бібліотеки НПУ. На запит 152 користувачів виготовлено 1 982 сторінки електронних копій, що значно більше, ніж минулого року.

Працівники бібліотеки активно працюють над розширенням переліку сервісів для користувачів, виконують роль посередника між інформаційними ресурсами та користувачами інформації, інформують їх про нові послуги, застосовуючи персональну електронну пошту, підтримують зворотний зв'язок. Активно діяла служба електронної доставки документів.

Щороку відбувається перехід інтегрованої бібліотечної системи на нову версію програмного забезпечення Електронного каталогу (ЕК) “ІРБІС 64” та його встановлення на всі автоматизовані робочі місця співробітників. Забезпечено резервне копіювання

електронних баз даних НБ НПУ. Створені записи в ЕК щодо персональних даних студентів, отриманих з бази “Приймальної комісії” (3 864). Студенти денного відділення обслуговуються за студентським квитком (штрих-код заноситься у БД), для інших категорій читачів замовляються пластикові читацькі квитки (1 326 осіб).

Здійснювалась постійна підтримка електронного каталогу бібліотеки. WEB-каталог поєднує у собі бібліографічну базу даних, що працює в режимі реального часу та містить інформацію про видання в цілому і примірники, наявні в бібліотеці. Крім того, він є інструментом для швидкого та якісного багатоаспектного пошуку і доступу до ресурсів та сервісів бібліотеки.

Електронний каталог. Електронний каталог налічує 726 528 записів, щоденно поповнюється записами нових надходжень, записами видань до 1992 р. (початок ведення електронного каталогу) та рідкісними та цінними виданнями, робота з якими розпочалась минулого року. Створено за рік 43 608 записів, з них рідкісних видань – 2 065 (у тому числі на 102 назви аллігатів, 54 – конвалюти). За звітний період внесено зміни до 14 784 документів. Проводиться редагування ЕК, у робочому порядку вирішуються питання щодо коректного заповнення полів, відповідності записів стандарту бібліографічного опису тощо. Відділом каталогізації відредаговано 4 360 записів, з них 2 479 – кирилицею, 157 – латиницею, 1181 – ключові слова. Редагування здійснювали і відділи обслуговування. Всього відредаговано 10 240 записів. Кількість звернень до електронного каталогу – 328 899.

Активно поповнюється база даних KST “Картотека статей”, введено зміст 679 збірників і 7 785 періодичних видань у кількості 76 432 назви. Здійснюється аналітичний розпис статей, всього складено 53622 описи. На всі видання складаються індекси УДК та предметні рубрики. Поповнюється каталог електронних ресурсів (повнотекстові книги, статті та інші документи), який налічує 4 996 назв; протягом року введено 190 документів. Кількість відвідувань повнотекстової бази даних – 118 192 (враховується як книговидача), запитів – 967 280.

Web-сторінка. Основну інформацію про роботу бібліотеки, про її структуру, ресурси, послуги, події тощо представлено на веб-сайті бібліотеки. Інформація є актуальною і постійно поновлюється відповідно до змін.

Веб-сайт має українську версію. Програмне забезпечення, на якому базується веб-сторінка бібліотеки, є відкритою системою, що дає змогу легко, зручно та оперативно робити зміни та доповнення до інформативної частини сайту. Протягом року проводилась реструктуризація та оновлення дизайну основного веб-сайту бібліотеки, дизайну веб-каталогу та репозитарію. Програмне забезпечення веб-сайту бібліотеки (на 1 вересня 2015 р.) – Drupal, версія 7.41.

Протягом року проводилась підтримка в належному робочому стані інтернет-ресурсів бібліотеки:

- оновлення програмного забезпечення до актуальних версій;
- оновлення версії репозитарію eprints.npu.ua з 1.7 до 5.4;
- відновлення дизайну електронного каталогу IRBIS після оновлення версії;
- вирішення проблемних питань, які виникають під час роботи користувачів та редакторів з бібліотечними інформаційними ресурсами;
- розробка нових функціональних модулів на lib.npu.edu.ua;
- захист від спам-роботів на основі CAPTCHA технології.

Наукова бібліотека є партнером Асоціації “Інформатіо – Косорціум”, “Еверум” “ElibUkr”. НБ постійно використовує можливості донести інформацію до студентів та викладачів. Як учасник проектів ElibUkr та EVERUM, а також самостійно укладаючи угоди про доступ до ресурсів наукових баз з усього світу, НБ надала можливість читачам скористатись джерелами багатьох відомих баз даних (всього було відкрито 15 тестових доступів), зокрема: Alexander Street Press, BioOne, Gale Cengage Learning, ISSU, Springer, Wiley Online Library, EBSCO, German News Service та бази даних Polpred.com. Для аспірантів та професорсько-викладацького складу організовано тестовий доступ до бази даних Web of Science від Thompson Reuters. З 2016 р. ця база даних включила НПУ імені М. П. Драгоманова до

користувачів цієї наукової платформи, а представники бібліотеки пройшли курс навчання у представництві Thompson Reuters і отримали сертифікати. Протягом 2015–2016 н. р. читачі мали можливість ознайомитись з ресурсами електронної бібліотеки БиблиоТех, в яких представлено більш ніж 6000 тис. найменувань електронних версій книг.

Електронний репозитарій НПУ імені М. П. Драгоманова. Бібліотека підтримує зусилля міжнародної наукової спільноти із забезпечення вільного доступу до дослідницької літератури через Інтернет. Зокрема, активно ведеться робота з наповнення Інституційного Репозитарію НПУ імені М. П. Драгоманова (ENPUiR – <http://enpuir.npu.edu.ua>), зареєстрованого у 2011 р. (ISSN 2310-8290) OpenDOAR ID 2350. Фонд репозитарію складає понад 10 тис. праць науковців. Діє укладена Угода НБ НПУ ім. М. П. Драгоманова з Національною Баварською бібліотекою про доступ до нашого репозитарію. Така робота сприяє поширенню наукових досягнень учених нашого університету у світі. Бібліотекарі проводять консультації для викладачів університету з опанування самостійного розміщення наукових робіт у вільному доступі, а також консультації професорсько-викладацькому складу університету зі створення наукових профілів у Google Scholar, отримання ідентифікаційного номера науковця в ORCID та роботи з бібліографічними менеджерами EndNote, Mendeley тощо.

Проводиться робота з коригування метаданих та прикріплених файлів у записах. Розроблено технологію подання електронної версії наукових збірників та інших робіт до електронного архіву НПУ імені М. П. Драгоманова (репозитарію), а також процес рецензування робіт, що подаються за допомогою технології самоархівування.

Протягом року працівниками бібліотеки проводилось розповсюдження інформації про існування репозитарію серед науковців нашого університету.

Книжковий фонд. Інформаційно-документний ресурс бібліотеки складається з двох взаємопов'язаних і взаємодоповнюючих частин базового документного фонду та електронного контенту навчальної та наукової інформації.

Формування фонду на традиційних носіях і сьогодні залишається важливим напрямом роботи бібліотеки. Але протягом останніх років бібліотечний фонд став збільшуватись значно повільніше, що обумовлено збільшенням вартості документів, ускладненням механізмів придбання (тендери), необхідністю більш жорстокого відбору документів, а також значними обсягами їх списання. В цих умовах ефективним напрямком діяльності все більше стає використання технологій моніторингу інформаційного простору Інтернету з метою доступу до безкоштовних інформаційних ресурсів. Розвиток інформаційних технологій у бібліотеці оцінюється сукупним електронним ресурсом, який значно перевищує інші бібліотечно-інформаційні системи (кількість записів в ЕК, кількість повнотекстових електронних документів та звернень до них). При комплектуванні документів віддається перевага цілеспрямованому відбору широкого репертуару документів при незначній їх кількості, а в передплаті все більше враховується можливість доступу до електронних версій періодичних видань.

Придбання літератури у видавництвах та книготорговельних організаціях здійснювалось через процедуру державних закупівель (запит цінкових пропозицій), що врегульовується розділом VI Закону України “Про здійснення державних закупівель” від 01 червня 2010 року. Переможцем процедури запиту цінкових пропозицій стали:

- товариство з обмеженою відповідальністю “Видавничий центр “Академія” (574 примірники на суму 38 715,00 грн);

- товариство з обмеженою відповідальністю “Видавничий дім “Центр учбової літератури” (312 примірників на суму 35 776,00 грн);

- приватне підприємство “Новий Світ – 2000” (53 примірники на суму 7200,00 грн);

- приватне підприємство “Магнолія 2006” (83 примірники на суму 8393,00 грн);

- товариство з обмеженою відповідальністю “Видавництво Ліра-К” (367 примірників на суму 65 870,00 грн);

- фізична особа-підприємець Піча Ю. В. (313 примірників на суму 45 890,00 грн);

- фізична особа-підприємець Грінь Дмитро Сергійович (75 примірників на суму 11950,00 грн);

- видавництво “Алерта” (93 примірники на суму 10 784,00 грн);

- видавництво “Знання” (156 примірників на суму 18 700,00 грн).

Робота з рідкісними виданнями. Загалом по бібліотеці фонд рідкісних видань налічує 12 591 та 660 періодичних видань, розміщений у чотирьох структурних підрозділах бібліотеки: відділ зберігання фондів – 9279, ч/зал № 2 – 2586, гуманітарний корпус – 36 (видання у колекціях), факультет історичної освіти – 690. Формування фонду проходило за трьома періодами: рідкісні видання до 1917 року, видання з 1918 до 1940 рр., з 1941 до 1945 років. Рідкісні видання до 1917 року зберігаються в окремо виділеному приміщенні (фонд особливого зберігання) і налічує 2317 книг. Видання з 1918 р. до 1945 р. розміщені в загальному фонді на початку кожного відділу і налічують 6 962 примірників. У грудні цей фонд поповнено 188 книгами з гуманітарного корпусу, які були передані на збереження. Протягом року із загального фонду виділено 21 видання до 1917 року та 961 – періоду 1918-1945 років. Вилучені книги проходили санітарну обробку (чистку, сушку), оформлювались роздільниками (всього виготовлено 723). Здійснювались заходи щодо збереження цілісності та незмінності стану цих видань (виготовлено 56 коробок та 56 папок для видань великого формату), які потім оформлювались ксерокопіями титульних аркушів. Відповідно до положення про відділ рідкісних видань здійснюється відбір літератури за різними ознаками. Так, відібрано 275 книг періоду з 1861 до 1917, виданих на території України. Продовжується робота зі створення записів в електронний каталог (1 071 запис, у тому числі 86 аллігатів). Частина рідкісних видань була представлена на виставці “Видатні математики”.

Наукова робота. Інформаційно-бібліографічна робота відділу Наукової бібліотеки університету – сукупність процесів з бібліографування та інформаційного і бібліографічного обслуговування всіх категорій читачів відповідно до навчальної,

науково-дослідної і виховної роботи університету. Найбільш перспективним напрямком у бібліотечно-інформаційній діяльності є довідково-бібліографічне обслуговування, яке першим підпадає під активний вплив цифрових технологій та інтенсивно змінюється під їх тиском. Сьогодні до послуг користувачів вузівської бібліотеки представлена найбільш поширена інформація, яку може надати комп'ютеризована бібліотека.

Підготовано 7 бібліографічних покажчиків:

- Український подвижник і літератор: до 150-річчя від дня народження Володимира Леонтовича.

- Андрій Самійлович Малишко (1912–1970 рр.): каталог виставки до 105-річчя поета.

- Драгоманов - історик : каталог виставки до 185-річчя від дня народження Михайла Петровича Драгоманова.

- Драгоманов - філолог : каталог виставки до 185-річчя від дня народження Михайла Петровича Драгоманова.

- Бібліографічний покажчик друкованих праць співробітників Національного педагогічного університету імені М. П. Драгоманова за 2014 рік : бібліографія. Вип. 9.

- Бібліографічний покажчик друкованих праць співробітників Національного педагогічного університету імені М. П. Драгоманова за 2008 – 2012 роки: бібліографія. Вип. 7. Ч. 2.

- Бібліографічний покажчик друкованих праць співробітників Національного педагогічного університету імені М. П. Драгоманова за 2008 – 2012 роки: бібліографія. Вип. 7. Ч. 3.

- Біобібліографічний покажчик до 45-річчя науково-педагогічної діяльності: **Василь Васильович Обозний.**

- Біобібліографічний покажчик до 25-річчя науково-педагогічної діяльності в НПУ ім. М. П. Драгоманова: **Володимир Дмитрович Сиротюк.**

Протягом 2016 року співробітники бібліотеки взяли участь:

- у практичному семінарі “Організація приміщення бібліотеки відповідно до нових функцій”. Від Наукової бібліотеки НПУ імені М. П. Драгоманова в семінарі взяли участь заступники директора бібліотеки – Т. В. Биткова та А. П. Юрєєва.

Тема надзвичайно актуальна для сьогодення, оскільки сучасна бібліотека розширює спектр своїх послуг, додає все більше нових функцій – і, звичайно, все це потребує і змін в інтер'єрі бібліотеки, щоб створити найбільш комфортні умови для відвідувачів бібліотек. Не оминули увагою на семінарі питання про вимоги до підготовки бібліотечних кадрів для сучасної бібліотеки: системи підвищення кваліфікації, перепідготовка кадрів, підвищення рівня освіти бібліотекарів. Багато важливої інформації було представлено і для університетських бібліотек.

- у Міжнародній науковій конференції “Współczesne problemy zmian społecznych: doświadczenie Polski i Ukrainy”, що відбулась в Інституті соціології Університету Марії Склодовської-Кюрі в місті Люблін (Польща). Л. В. Савенкова відвідала університетську бібліотеку у місті Люблін, поспілкувалася з колегами-бібліотекарями, ознайомилась з роботою бібліотеки та обговорила перспективні напрямки у діяльності університетських бібліотек.

- у III Міжнародний семінар “Оцифроване надбання: збереження, доступ, репрезентація”, у якому взяли участь директор Наукової бібліотеки Л. В. Савенкова та завідувач сектору відділу рідкісних видань Торлін І. Г. Серію інформаційно-навчальних заходів присвячено питанням застосування технологій оцифровки для довготривалого зберігання і використання історичного, культурного та наукового надбання, що зберігається в архівах, музеях, бібліотеках і приватних колекціях.

Метою цих заходів є ознайомлення фахівців з передовими світовими практиками, навчання технологій оцифрування, формування та інтеграції цифрових колекцій, методів їх розповсюдження та використання. Учасники семінару застосували різні форми спілкування: лекції, презентації, майстер-класи, тренінги; антиконференції, професійні діалоги і консультації, робочі групи для пошуку спільних технологічних рішень. На семінарі було представлено новий ресурс “Labraria”, архів української періодики он-лайн.

- у міжнародному семінарі “Оцінка результатів діяльності бібліотеки та форми професійної мотивації бібліотекарів”, у якому

взяли участь заступники директора Наукової бібліотеки НПУ імені М. П. Драгоманова.

Цікавими і корисними були доповіді всіх учасників семінару. Особливо хочеться подякувати за дводенний обмін досвідом власної роботи директора міської бібліотеки міста Кельн (Німеччина) пані Ханнелоре Фогт – доктора філософських наук у сфері культурного менеджменту, співредактора журналу “Бібліотека. Дослідження і практика”, члена Комітету ІФЛА “Metropolitan Libraries”. Робота бібліотеки міста Кельн – взірць того, як потрібно працювати, незважаючи на умови, кризи тощо. Вразили перші слова пані Ханнелоре: “Три тижні тому ми отримали фінансування на 2015 рік... Місто Кельн – місто банкрут...” Але креативність і бажання працювати – запорука успішності бібліотеки і співробітників (250 осіб).

- у VII Львівському бібліотечному форумі “Модерна бібліотека в мінливому світі”, під час якої відбулись численні виставки, студії, майстер-класи, круглі столи. У студії “Дослідження і комунікації” з доповіддю “Комп’ютерні програми перевірки на плагіат” виступила директор бібліотеки Л. В. Савенкова, яка, до речі, є одним з учасників проекту “За академічну доброчесність: роль бібліотеки”, запропонованого Українською бібліотечною асоціацією для університетських бібліотек (14-17 вересня 2016 р., м. Львів);

- у Нараді директорів бібліотек ВНЗ “Сучасний простір бібліотек: Бібліотека. Архів. Музей” (27 вересня 2016 р., НУФВСУ, м. Київ);

- у роботі Міжнародної наукової конференції “Бібліотека. Наука. Комунікація: формування національного інформаційного простору” (4-6 жовтня 2016 р., м. Київ);

- у майстер-класі “Послуги для наукового контенту та їх створення – роль університетських бібліотек” (5 жовтня 2016, НБ НПУ ім. М. П. Драгоманова, м. Київ, проводила директор бібліотеки Латвійського університету Івета Гудаковська);

- у Міжнародній науково-практичній конференції “Бібліотеки вищих навчальних закладів: досвід та перспективи”, у якій взяли участь понад 170 осіб, а саме: керівники та фахівці бібліотек вищих

навчальних закладів України, книговидавці, представники наукових установ та комерційних організацій (11-13 жовтня 2016 р., НБ імені М. Максимовича КНУ імені Тараса Шевченка, м. Київ);

- у семінарі для членів УБА на тему “План дій для нової візії Вашої бібліотеки” (20.10.2016 р., Goethe-Institut, м. Київ, вул. Волоська, 12/4);

- у Бібліотекознавчих читаннях, присвячених вшануванню пам’яті видатного бібліотекознавця, кандидата історичних наук, першого директора Державної науково-педагогічної бібліотеки України імені В. О. Сухомлинського, заслуженого працівника культури України Павли Іванівни Рогової (10 листопада 2016 р., м. Київ);

- у Міжнародній науково-практичній конференції “Організація і методика створення галузевих бібліотечно-інформаційних ресурсів для освітньої галузі України” та Всеукраїнському форумі “Місія бібліотек навчальних закладів у національно-патріотичному вихованні дітей та молоді” (17-18 листопада 2016 р., Державна науково-педагогічна бібліотека України імені В. О. Сухомлинського, м. Київ);

- у IV щорічному міжнародному науково-практичному семінарі “Цифроване надбання: збереження, доступ, репрезентація” і Першому міжнародному фестивалі контенту цифрованого надбання (24-25 листопада 2016 року, Державний політехнічний музей при НТУУ “КПІ ім. І. Сікорського”, м. Київ).

Участь у конференціях дає неоціненну можливість обмінятися професійним досвідом, залучитись до нових проектів, ознайомитись з новими ресурсами, зокрема електронними, використання яких у бібліотеках значно розширює перелік послуг для користувачів, об’єднатись з іншими бібліотеками з метою впровадження новітніх технологій в роботу бібліотек. Опанувавши всі сучасні досягнення, використавши досвід провідних бібліотек світу (це надає Українська бібліотечна асоціація, яка входить до ІФЛА – міжнародної асоціації бібліотек), бібліотекарі помітно змінюють форми роботи бібліотеки, надають не конкретні послуги, а цінності, чим сприяють популяризації

наукових здобутків українських учених у світі (інституційний репозитарій, доступ до світових баз даних, допомога у створенні наукових профілів у GoogleScholar, інформація про наукові журнали для опублікування статті, складання бібліографічних списків до публікації за допомогою міжнародних бібліографічних менеджерів EndNote, Mendeley та інших). Можна із впевненістю говорити про те, що університетська бібліотека поступово стає місцем, де створюється комфортна фізична і віртуальна атмосфера для творчості, і яка є точкою виходу у цифровий інформаційний світ.

За участь у конференціях та семінарах працівники бібліотеки отримали сертифікати.

Директор бібліотеки Л. В. Савенкова є активним членом Української бібліотечної асоціації, бере участь у розробці проєктів УБА (“Академічна доброчесність: роль бібліотек”), проведенні конференцій, форумів, залученні офіційних партнерів. Членами цієї організації є заступники директора бібліотеки, які також протягом року відвідали ряд заходів, які організовувались асоціацією, брали участь у тренінгах та майстер-класах.

Крім цього Л. В. Савенкова є членом методичного об’єднання бібліотек вищих навчальних закладів III-IV рівня акредитації, постійно бере участь у засіданнях секції директорів, на яких розглядаються питання розвитку бібліотек у сучасних умовах, обговорюються найболючіші питання, проводяться наради – семінари.

Культурно-виховна робота. Презентаційні заходи. Важливою складовою діяльності бібліотеки є організація та проведення різноманітних заходів, які сприяють задоволенню й розвитку інформаційних потреб і запитів читачів, зростанню кола пізнавальних читацьких інтересів. Така робота допомагає залучити нових читачів до бібліотеки, рекламує бібліотеку, створює її імідж.

Сьогодні університетська бібліотека – осередок не тільки інформації для викладачів та студентів, де читачі можуть ознайомитися з усіма загальнодоступними електронними інформаційними ресурсами, а й місце для проведення різноманітних заходів для студентської молоді. Тут зустрічаються

молоді поети-аматори, які пропонують шанувальникам лірики свої твори, проводяться літературні вечори, тематичні конференції, презентації нових книг. У читальних залах та абонементних постійно експонуються виставки нових надходжень літератури та різні тематичні виставки, які привертають увагу читачів. Про це свідчить велика кількість відгуків, що залишаються після переглядів. Так, тільки на науковому абонементі після переглядів літератури поділились своїми враженнями 220 читачів. При визначенні тематики виставок проводились зустрічі з представниками кафедр, з'ясовувались побажання щодо тематики підбору літератури, домовлялись про зручний для кафедри день відвідування виставки. Оформлення виставок супроводжувалось підібраними за темами цитатами, афоризмами, віршами та іншими цікавими фактами, експонувались рідкісні та цінні видання. Крім того відвідувачам пропонувалось переглянути фонд за тематикою виставки безпосередньо на полицях бібліотеки. Читачі були здивовані та вражені тим, що бібліотека має рідкісні видання книг. Дякували за можливість доторкнутися, потримати та погортати сторінки, виявили побажання, щоб і надалі проводились такі виставки, які дають змогу зорієнтуватись у друкованих виданнях наукової бібліотеки. Під час проведення виставок оформлялись зошити відгуків та пропозицій, подавалась інформація на сайті бібліотеки, роздавались листівки – запрошення на кафедри та у відділи університету, розповідали про електронний каталог та ретрофонд нашої бібліотеки. Весь матеріал розміщувався на сайті бібліотеки та у Facebook. У звітному році співробітниками відділів обслуговування гуманітарного корпусу підготовлено та поставлено 100 тематичних, 11 інформаційних та 2 віртуальні виставки книг у читальних залах гуманітарного профілю, суспільно-політичної літератури та на абонементі наукової та художньої літератури (див. додаток). На цих виставках було представлено 2009 документів. Ведеться систематичне поновлення постійно діючих виставок. Співробітники бібліотеки брали активну участь у підготовці зустрічей з відомими людьми, презентацій книг, конференцій тощо.

15 квітня 2016 р. у читальній залі № 2 Наукової бібліотеки НПУ ім. М. П. Драгоманова відбувся концерт-презентація

монографії заслуженого діяча мистецтв України, завідувача кафедри інструментального та оркестрового виконавства, професора К. А. Чечені “Мій острів – гітара”. Концерт-презентація, вікторина, гра – всі ці слова можна використати для визначення характеру цього надзвичайно цікавого заходу.

Популярним напрямом пропаганди літератури є проведення презентацій книг. Так, 11 листопада 2016 р. о 13.00 відбулась презентація нової книжки Марії Іванівни Голець “Духовність дитини в ранньому віці”, в якій автор висвітлює результати багатьох досліджень, присвячених зростанню, духовному визріванню і вихованню дитини в ранньому віці.

На початку нового навчального року продовжено традицію проведення заходу: “Де живуть книжки?” Співробітники університету прийшли разом зі своїми маленькими дітьми, онуками. Діти 3-8 років ознайомились з найменшими та найбільшими книгами, побували в книгосховищі, читальному залі.

За традицією у вересні 2016 р. відбувся захід, присвячений таємницям стародавнього району Києва – Подолу.

30 вересня 2016 р. до Всеукраїнського дня бібліотек проведено акцію “Подаруй бібліотеці книгу сучасного українського автора, яку б ти хотів, щоб прочитав твій друг”.

Під час проведення вересневого загальноуніверситетського заходу “Ніч в університеті” першокурсники відвідали Наукову бібліотеку в якості екскурсантів. До початку літературного вечора в читальній залі бібліотеки студенти виявили бажання ознайомитись з приміщеннями та фондами бібліотеки. Екскурсії під час бібліотечних заходів “Ніч в бібліотеці”, “До опівночі в бібліотеці” стали вже традиційним для бібліотеки. Зацікавити, викликати бажання спілкуватись з книгою – основна мета Людмили Василівни Савенкової, директора бібліотеки.

Підтримка академічної доброчесності, популяризація наукових праць викладачів нашого вишу, ознайомлення з науковими здобутками світової наукової спільноти у відкритому доступі – основні риси стратегічного розвитку нашої бібліотеки. Виховання майбутніх педагогів-науковців – справа невідкладна для нашого колективу, тому й намагаємось з перших днів навчання

першокурсників долучити їх до вивчення багатства фондів і невичерпного джерела мудрості.

15 вересня 2016 р. відбулась Міжнародна наукова конференція “Іван Франко у творенні української національної ідентичності”, організована НПУ імені М. П. Драгоманова, Інститутом політичних і етнонаціональних досліджень ім. І. Ф. Кураса НАН України, Національним музеєм народної архітектури і побуту України. Учасники конференції мали можливість ознайомитись з присвяченою Івану Франку літературою, що знаходиться у фондах Наукової бібліотеки НПУ імені М. П. Драгоманова. Нещодавно збереження бібліотеки поповнилися рідкісними виданнями (більшість з них у єдиному примірнику), переданими з архівів, які стали відкритими для науковців України тільки в останні роки незалежності нашої держави.

7 жовтня 2016 р. у Науковій бібліотеці НПУ ім. М. П. Драгоманова відбулась зустріч студентів філологічного факультету з надзвичайно цікавим, самобутнім українським письменником, кіносценаристом, членом Національної спілки письменників України і Національної спілки кінематографістів України, заслуженим діячем мистецтв України Олександром Юрійовичем Жовна, твори якого перекладені і видані в Японії, США, Польщі та інших країнах. Зустріч вдалась... Тепла, відверта, іноді професійна розмова (літературознавців) із незвично скромним автором, який розкрив деякі секрети написання і подальшу долю творів раннього періоду творчості і щойно написаних, запам'ятається надовго. Студентів цікавило все: автобіографічність, що надихало на написання, хто був прототипом, навіть чому фінали творів трагічні. Дізнались про все, але, як завжди, щось залишилось інтригою, таємницею, прикритими тактовністю Олександра Юрійовича.

Технічне оснащення бібліотеки.

Формування електронних ресурсів, створення потужного електронного каталогу як бази для забезпечення оперативної та ефективної організації усіх сервісів та розширення їх переліку залишається пріоритетним напрямом діяльності бібліотеки.

З метою повноцінного забезпечення фахових потреб науковців і практиків освітянської галузі працівники бібліотеки застосовували

сучасні досягнення у галузі інформаційних, комунікаційних та мультимедійних технологій, активно впроваджували їх у бібліотечні процеси, формували електронні ресурси як середовище швидкого доступу до інформації. Застосування інформаційних технологій у бібліотечно-інформаційних процесах забезпечує оперативну та ефективну організацію усіх сервісів та розширення їх переліку. Створення електронного каталогу, електронне замовлення літератури, електронна доставка документів, доступ до он-лайн ресурсів – це неповний перелік питань, що охоплюють нову реальність, у якій функціонує бібліотека.

6.6. Видавнича діяльність

Видавниче забезпечення навчальної та наукової діяльності є важливою складовою розвитку університету як сучасного педагогічного закладу міжнародного рівня. На протязі 2016 року виконувався значний обсяг робіт, видавництво брало участь в інформаційному забезпеченні найважливіших заходів університету.

Головна мета діяльності Видавництва НПУ імені М. П. Драгоманова – належно представляти та видавати творчі роботи науковців університету. Видавництво (директор видавництва – О. К. Сусол) складається з підрозділів: відділ інтелектуальної власності (начальник відділу – О. П. Ємельянова); редакційний відділ (начальник відділу – Л. Л. Макаренко); друкарня (завідуюча друкарнею – Н. І. Процько); книжковий кіоск.

Видавництво підтримує наукову діяльність співробітників університету, публікуючи праці на сторінках збірників та окремих видань.

Кожного року формується план видань університету, згідно з яким кожен співробітник має можливість видати свою працю у видавництві. Роботи рекомендуються до друку Вченою радою та проходять прийняті затвердження, з авторами укладаються авторські угоди. Видання поповнюють бібліотеку університету,

методичні роботи використовуються на кафедрах для забезпечення навчального процесу.

Правові вимоги щодо забезпечення авторського та суміжних прав реалізуються шляхом підписання авторської угоди, що виконує відділ інтелектуальної власності.

Відділ забезпечує належне виконання законодавства України, згідно із захистом особистих немайнових прав авторів на службовий твір, здійснює контроль за реалізацією прав університету на результати творчої діяльності для належного представлення їх у загальне використання. Результат проведеної роботи – це можливість видавництвом університету забезпечувати навчальний процес в університеті навчальною літературою. Розглядається питання про відображення в балансі університету найбільш значущих робіт.

Відділом інтелектуальної власності проведено роботу з обліку об'єктів інтелектуальної власності, на які, згідно із законодавством, університет має майнові права як на службові твори. Так, у 2015 р. було підписано 132 авторські угоди; у 2016 р. – 85 авторських угод.

Створена база творчих продуктів університету, що постійно поповнюється об'єктами інтелектуальної власності. Також робота відділу спрямована на отримання авторських свідоцтв про реєстрацію авторського права на твір у Державній службі інтелектуальної власності України. У 2016 р. було отримано 4 свідоцтва.

Ведеться тісна співпраця з Державним підприємством “Український інститут промислової власності” з отримання патентів України на винахід та патентів України на корисну модель.

Розробляються правила проходження та отримання охоронних документів на службові винаходи та корисні моделі, які створені працівниками НПУ імені М. П. Драгоманова.

Одна з важливих аспектів у сфері інтелектуальної власності – недопущення випадків плагіату.

Відділом ведуться роботи в напрямку запобігання та виявлення академічного плагіату у НПУ імені М. П. Драгоманова. За зверненнями розглядались випадки порушень авторських прав,

проводились зустрічі з метою зняття спірних питань та досягнення сторонами згоди.

Працівники відділу з питань інтелектуальної власності беруть участь у семінарах та науково-практичних конференціях. За останній рік співробітники відділу відвідали навчальний семінар “Менеджмент інтелектуальної власності ВНЗ” з метою підвищення обізнаності спеціалістів підрозділів з питань інтелектуальної власності вищих навчальних закладів (25 квітня 2016 р.), семінар для фахівців вищих навчальних закладів України з питань інтелектуальної власності “Практика управління інтелектуальною власністю у ВНЗ” (16 червня 2016 р.)

Для належної реалізації політики у сфері інтелектуальної власності в університеті, відділом були розроблені пропозиції з підтримки та розвитку діяльності у цьому напрямку. Оскільки перспективи розвитку державної системи правової охорони інтелектуальної власності в Україні набувають все більшого значення, роль відділу інтелектуальної власності НПУ зростає.

Основною функцією редакційного відділу є передвидавнича підготовка наукових, навчальних і методичних напрацювань професорсько-викладацького складу університету. Упродовж 2016 р. редакційним відділом було опрацьовано та передано до друкарні університету понад 75 найменувань навчально-методичної, наукової, інформаційної та довідникової літератури, а також біобібліографічних покажчиків загальною кількістю близько 1128,64 д.а.

Ведеться підготовка до видання монографій, кандидатських і докторських дисертацій, авторефератів, навчальних та навчально-методичних посібників (≈ 690 д.а.) тощо.

Також було опрацьовано та передано до друку низку біобібліографічних покажчиків та інформаційних видань ($\approx 173,74$ д.а.).

Забезпечувався випуск видань, що продовжуються, і, перш за все, Наукового часопису університету, який виходить в єдиному форматі і стилі оформлення, з повнокольоровою обкладинкою, за напрямками: “Педагогічні науки: реалії та перспективи”, “Теорія і практика навчання і виховання”, “Фізика і математика у вищій і

середній школі”, “Релігієзнавство. Культурологія. Філософія”, “Економіка і право” тощо. Загалом за поточний період редакційним відділом було підготовлено $\approx 204,04$ д. а.

Цього навчального року всі фахові видання або пройшли, або проходять перереєстрацію, зокрема співробітниками відділу було підготовлено необхідний перелік документів для подання в МОН та отримано номери ISSN для деяких наукових видань університету.

Редакційний відділ постійно бере активну участь у різних заходах, що проходять в університеті, та здійснює інформаційне забезпечення діяльності конференцій шляхом редагування поданих матеріалів. Цього навчального року відділом опрацьовано матеріали до всеукраїнських та міжнародних конференцій: “Мовний та навчальний простір в англomовних країнах світу”, “Єдність навчання і наукових досліджень – головний принцип університету”, “Модернізація педагогічної освіти: виклик ХХІ ст”, “Юридичні читання”, “Система і структура східнослов’янських мов”, “Проблеми фахової підготовки вчителя початкової школи в контексті становлення нової української школи”; за їхніми матеріалами було підготовлено збірники та програми ($\approx 60,86$ д.а.). Відділ опікується виданням збірника студентських наукових праць “Науковий вісник” Студентського наукового товариства імені Григорія Волинки.

Редакційний відділ брав участь у підготовці та редагуванні видання, присвяченого святкуванню 180-річчя НПУ імені М. П. Драгоманова.

Тісна співпраця редакційного відділу з науковою бібліотекою університету та іншими видавництвами дає можливість бути завжди на “вістрі подій”, адже висококваліфіковані спеціалісти відділу – філологи, журналісти, редактори – завжди готові до плідної співпраці.

Університет має власну поліграфію, яка забезпечує потреби навчального закладу. Друкарня університету виконує роботи за видавничим планом, постійно працюючи над забезпеченням підрозділів університету друкованою продукцією. Це, насамперед, навчальні на наукові праці співробітників та викладачів, хоча цим робота друкарні далеко не обмежується – продовжується

забезпечення випуску фахових періодичних та продовжуваних видань. Окрім того, виконується велика кількість замовлень на бланкову продукцію та продукцію покращеного кольорового дизайну (грамоти, подяки, плакати, буклети, запрошення, вітальні листівки).

Ведеться робота з вивчення ринку та реалізації наших видань.

В головному корпусі працює книжковий кіоск університету, де студенти можуть придбати книжки своїх викладачів, підрозділи університету можуть виконати тут копіювання та роздрук матеріалів, переплести документи.

Асортимент видань у кіоску складає близько ста найменувань, це виключно видання університету, здебільшого видані за останній рік.

Протягом минулого навчального року видавництвом університету було видано 563 назви робіт загальним тиражем близько 30 тис. прим., з них:

- авторефератів дисертацій – 146;
- збірників наукових праць – 81;
- навчальних посібників – 99;
- програм, методичних рекомендацій – 172;
- монографій – 21;
- інших робіт – 44;
- замовлень бланкової продукції – 242.

До видавництва приймаються роботи в рамках видавничого плану чи за окремими погодженнями затвердженого зразка. Вони виконуються відповідно до потреб кафедр чи інших підрозділів, а отже, готову продукцію через склад отримує підрозділ-замовник. Так, протягом минулого навчального року для кафедр та підрозділів було видано за рахунок коштів університету:

- книжкової продукції – на суму 378666,75 грн;
- бланкової продукції та копіювання – на суму 181837,85 грн;
- продукції кольорового дизайну – на суму 77343,00 грн.

Таблиця 6.6.1

Розподіл послуг, що надавалися за рахунок університету за підрозділами

<i>Назва підрозділу</i>	<i>Вартість наданих послуг, грн</i>
ректорат	136338,10
бібліотека	10901,20
приймозна комісія	46804,40
студентська рада	13094,60
інші загальноуніверситетські підрозділи	149716,45
факультет інженерно-педагогічний	18175,00
факультет іноземної філології	25024,20
факультет інформатики	9111,00
факультет історичної освіти	20704,60
факультет корекційної пед. та психології	24194,00
факультет магістратури, аспірантури	659,00
факультет мистецтв	23413,70
факультет педагогіки та психології	48159,40
факультет перепідгот. та підвищ. кваліфікації	21002,30
факультет політології і права	24250,65
факультет прир.-геогр. освіти та екології	27853,95
факультет соц.-псих. наук та управління	28432,35
факультет української філології	26406,00
факультет фізико-математичний	34327,05
факультет фізичного виховання та спорту	7663,20
факультет філософської освіти	30637,70
вечірній факультет	655,00
кафедра теорії та історії педагогіки	1986,00
	729509,85

Обсяги надання платних послуг друкарнею по місяцях приведено у таблиці 6.6.2.

Таблиця 6.6.2

<i>Місяць</i>	<i>Сума надходжень, грн</i>
Червень	61144,00
Липень	33883,15
Серпень	11145,60
Вересень	48090,45
Жовтень	51585,75
Листопад	39478,75

<i>Місяць</i>	<i>Сума надходжень, грн</i>
Грудень	112409,20
Січень	10481,40
Лютий	85705,75
Березень	57404,95
Квітень	26477,35
Травень	25547,05
Всього:	563353,40

У книжковому кіоску видавництва, де реалізуються праці викладачів університету, виготовлених друкарнею в обсязі 2 094 примірників книг на загальну суму 102 619,00 грн, протягом останнього року було реалізовано на 60 560,00 грн, передано нереалізованих залишків – на суму 9 486 грн.

Виходячи з вищенаведених даних, загальна вартість виконаних друкарнею робіт та наданих послуг за 2015-2016 н. р. становить 1 292 863, 25 грн.

Видавництво постійно працює над підвищенням ефективності роботи. У співпраці з іншими підрозділами університету, нашими кращими авторами, спеціалістами різних галузей видавництво забезпечує належний рівень виконання завдань. Перспективою нашого розвитку є входження в один ряд з найкращими університетськими видавництвами сучасної Європи.

VII. ФІНАНСОВО-ЕКОНОМІЧНА І ГОСПОДАРСЬКА ДІЯЛЬНІСТЬ

7.1. Головні підсумки фінансово-економічної та господарської діяльності

Відповідно до чинного законодавства, основними завданнями університету є навчально-виховна, науково-дослідницька та інноваційна діяльність. Тому фінансове, матеріально-технічне та адміністративно-господарське забезпечення діяльності університету спрямовані на організацію та виконання його основних завдань, а також на соціальний захист членів університетського колективу, створення належних умов праці та відпочинку всіх категорій працівників та осіб, що навчаються.

В університеті кожного року розробляється комплексна “Програма соціально-економічного розвитку”, що містить більше 20 програм і планів (план фінансування, комп’ютеризації, зміцнення навчально-матеріальної бази, збереження та підтримання в належному стані університетського майна та інфраструктури, забезпечення соціального захисту викладачів і студентів, їх відпочинку, охорону праці, поповнення бібліотечного фонду тощо). Основою Програми соціально-економічного розвитку є План фінансування університету..

Обсяг запланованого фінансування НПУ імені М. П. Драгоманова на 2016 р. склав 283 740,7 тис. грн, з них надходження з Державного бюджету України (загальний фонд) становили 175 060,7 тис. грн, обсяг запланованих надходжень за

спеціальним фондом бюджету університету на 2016 р. складають 108 680,0 тис. грн.

Таблиця 7.1.1

Порівняльний аналіз доходної та видаткової частини кошторису за 2015–2016 рр. (за загальним фондом державного бюджету) (тис. грн)

<i>№ n/n</i>	<i>Показники</i>	<i>2015 рік</i>	<i>2016 рік</i>	<i>+,- (%)</i>
	Надходження	169374,0	175060,7	+3,4
	Видатки:			
1	Заробітна плата з нарахуванням	92756,0	100427,7	+8,2
2	Стипендія студентам, аспірантам та докторантам	63244,6	59991,4	-5,2
3	Комунальні платежі	9163,2	9205,7	+0,4
4	Видатки на харчування та одяг дітям-сиротам	4180,2	5435,9	+30
5	Оплата інших послуг	30,0	-	0
Разом		169374,0	175060,7	+3,3

Основні видатки на утримання і розвиток університету ідуть за рахунок спеціального фонду бюджету.

Таблиця 7.1.2

Структура надходжень за спеціальним фондом державного бюджету (тис. грн)

<i>№ n/n</i>	<i>Джерела надходжень</i>	<i>2015 рік</i>	<i>2016 рік.</i>	<i>+,- (%)</i>
1	Навчання за контрактом	81094,3	88480,0	+9,1
2	За оренду приміщень	2129,9	2100,0	-1,5
3	За проживання в гуртожитках	12683,1	14600,0	+15,1
4	За послуги спортивного комплексу	2314,4	2000,0	-1,4
5	Інші послуги	1597,6	1500,0	-3,0
Разом		99819,3	108680,0	+8,8

Основним джерелом надходжень до спеціального фонду в університеті є платні послуги з освітньої діяльності, які складають 80 % від загальної суми надходжень.

Таблиця 7.1.3

Надходження у 2016 в розрізі факультетів

<i>№п/п</i>	<i>Назва факультетів</i>	<i>Надходження від платних послуг в тис. грн</i>
1	Факультет перепідготовки та підвищення кваліфікації	15656,4
2	Факультет педагогіки і психології	12990,1
3	Факультет корекційної педагогіки	11947,4
4	Факультет іноземної філології	9338,9
5	Факультет соціально-психологічних наук та управління	8476,1
6	Факультет мистецтв	5195,2
7	Факультет політології і права	4480,7
8	Факультет природничо-географ. освіти і екології	4051,7
9	Факультет української філології	3638,8
10	Факультет фізичного виховання та спорту	2990,3
11	Факультет філософської освіти і науки	2513,9
12	Фізико-математичний факультет	1995,6
13	Факультет інформатики	1442,2
14	Інженерно-педагогічний факультет	1251,9
15	Факультет історичної освіти	1140,7
16	Вечірній факультет	1103,4
17	Факультет магістратури, аспірантури і докторантури	266,7
	РАЗОМ:	88480,0

Таблиця 7.1.4

Видатки за спеціальним фондом бюджету (тис. грн)

<i>№ n/n</i>	<i>Статті видатків</i>	<i>2015 рік</i>	<i>2016 рік</i>	<i>+, - (%)</i>
1	Заробітна плата з нарахуванням	81700,0	81500,0	-0,2
2	Комунальні платежі	6293,4	10617,0	+31,7
3	Відрядження	296,8	220,0	-26,0
4	Утримання, ремонт та обслуговування будівель і обладнання	6500,0	4350,0	-23,0
5	Послуги зв'язку, Інтернет та програмне забезпечення	964,8	964,8	0
6	Видавничі послуги	35,0	20,0	-43,0
7	Поточні та капітальні ремонти приміщень	375,0	350,0	-7
8	Придбання бібліотечного фонду та предметів довгострокового користування	1200,0	260,0	-72
9	Навчальні та господарські видатки	11500,0	7200,0	-37,0
	Разом:	108865,0	105477,	-3,5

Підбиваючи підсумки виконання Програми соціально-економічного розвитку університету за 2016 р., потрібно відзначити, що заплановані програми були виконані.

За останні роки склалися конструктивні, ділові стосунки ректорату і профкому викладачів та співробітників з питань соціального захисту, охорони праці, виконання умов колективного договору, матеріальної підтримки працівників університету, відпочинку в спортивно-оздоровчих таборах.

Готуються спільні Плани і Програми, що дає можливість більш ефективно і доцільно використовувати зароблені кошти.

Таблиця 7.1.5

**Витрати на виконання програм соціального захисту працівників
НПУ імені М. П. Драгоманова за 2016 рік (в тис. грн)**

№	Показники	За рахунок загального фонду	За рахунок спеціального фонду	Разом
1	Матеріальна допомога	37,0	215,0	252,0
2	Оздоровлення	3135,8	2349,0	5848,8
3	Винагорода (премії)	-	2450,0	2450,0
4	Доплата за шкідливі умови праці	10,0	85,0	95,0
5	Надбавки до основного посадового окладу, у тому числі:	130,0	2935,5	3065,5
	- за високі показники в роботі;	-	961,5	961,5
	- за складність і напруженість;	25,0	1290,0	1315,0
	- за виконання особливо важливої роботи	105,0	684,0	789,0
6	Доплата за ненормований робочий день, святкові та нічні години	151,0	135,0	286,0
7	Доплата за розширену зону обслуговування, в тому числі сумісництво та суміщення	3350,0	4780,0	8130,0
8	Витрати на охорону праці		315,3	315,3
	Витрати разом:	6813,8	13264,8	20442,6

Стипендіальне забезпечення

У 2016 н. р. було 5 057 стипендіатів, у тому числі 4 754 студентів, 240 аспірантів та 63 докторантів.

Таблиця 7.1.6

Контингент студентів, що отримують стипендії

<i>Контингент стипендіатів</i>	<i>Кількість стипендіатів у 2015-2016 н. р. станом на 01.02.2016 р.</i>
Студенти, що отримують стипендії Верховної Ради України	4
Студенти, що отримують стипендії Президента України	7
Студенти, що отримують іменні стипендії університету	64
Студенти-сироти та позбавлені батьківського піклування	181
Студенти – “чорнобильці”	8
Студенти з малозабезпечених сімей	1
Студенти, які є інвалідами	45
Студенти, які мають сім’ї з дітьми	2
Студенти, які навчаються на “відмінно”	531
Студенти, які мають середній бал 4-4,99	3911
Всього	4754

Важливу роль в організації навчально-виховного процесу відіграють інформаційно-комп’ютерні технології.

За звітний період підрозділи Центру комп’ютеризації та інформаційного забезпечення проводили комплекс робіт з розширення інформаційної інфраструктури університету, комп’ютеризації навчальних та управлінських підрозділів, забезпечення їх ліцензійними програмними продуктами, організації технічної підтримки навчально-виховного процесу та культурно-масових заходів.

Сучасний університет не можливий без цілеспрямованої роботи щодо забезпечення комфортних умов для навчання, праці та відпочинку. У звітному періоді постійна увага приділялася господарчій діяльності, збереженню та підтриманню в належному технічному стані університетського майна та інфраструктури.

VIII. КОЛЕКТИВНИЙ ДОГОВІР І СОЦІАЛЬНО-ПОБУТОВА СФЕРА

8.1. Дотримання умов колективного договору

Колективний договір на 2015–2017 рр. прийнятий на Конференції трудового колективу 21 січня 2015 року і зареєстрований в Управлінні праці і соціального захисту населення Шевченківської РДА за № 44 від 25.02.2015 р. До Колективного договору на 2015–2017 рр. внесено і прийнято на Конференції трудового колективу 7 розділів, до складу яких входить 123 статті, 7 додатків та 8 додатків за рекомендацією управління праці та соціального захисту населення Шевченківської РДА. Ці статті визначають взаємини адміністрації і трудового колективу щодо правового і соціального захисту працівників університету та їх обов'язків у виконанні виробничих питань.

Окремі стратегічні питання Колективного договору на 2015–2017 рр. слухались 06.09.2016 р. на розширеному засіданні Вченої ради університету в доповіді ректора В. П. Андрущенка, а також у звітній доповіді ректора на конференції трудового колективу 22.12.2016 р. “Підсумки роботи університету в 2016 р. і завдання на 2017 рік”.

Питання виконання Колективного договору на 2015–2017 рр. слухались на спеціальному засіданні ректорату і профкому 14.06.2016 р. (протокол № 17) та 13.09.2016 р. (протокол № 18). Зі звітами про фінансово-економічну діяльність університету і виконання програми соціально-економічного розвитку університету на 2016 р. виступили від ректорату проректор

М. С. Корець та помічник ректора Є. В. Біденко, а від профкому голова ПК І. Т. Горбачук та заступник голови ПК В. В. Єфіменко.

Виконання Колективного договору на 2015–2017 рр. і внесення змін і доповнень на 2016 рік розглядались на засіданні профкому 10.12.2015 р. (протокол № 11) у присутності представників ректорату: від юридичного відділу Т. І. Сабодош, від відділу кадрів Т. А. Жижко, від планово-економічного відділу Т. С. Шабатура, від відділу охорони праці О. Г. Святненко. Зазначалось, що в основному статті Колективного договору виконуються задовільно. Питання щодо контролю за виконанням законодавства про працю і охорону праці та організацію безпечних і нешкідливих умов праці розглядались на комісії ПК з питань захисту трудових, соціально-економічних прав та інтересів членів профспілки, охорони праці і питань гендерної рівності 19.05.2016 р. (протокол № 16).

На засіданні профкому 08.11.2016 р. були затверджені пропозиції профкому до кошторису університету з соціальних питань на 2017 рік. Ці пропозиції стосуються фінансування на виконання статей Колективного договору на 2015–2017 рр.: на виконання статті 44 Закону України “Про професійні спілки, їх права і гарантії діяльності”, витрати на матеріальну допомогу за заявами працівників, витрати на винагороди за поданням керівників підрозділів, витрати за статтею 24 Закону України “Про наукову і науково-технічну діяльність”, виплати за наукові звання, наукові ступені, звання заслуженого працівника, а також фінансування, що стосуються виконання ще 23 статей Колективного договору. Пропозиції прийняті і будуть враховані при розрахунках бюджету університету на 2017 фінансовий рік. 22.12.2015 р. конференцією трудового колективу була прийнята нова редакція Статуту університету.

Відповідні зміни і доповнення до статуту в університеті виконуються.

Закон України “Про відпустки” виконується без порушень: тривалість відпусток відповідає вимогам законодавства, черговість відповідає графікам, що затверджені ректором і узгоджені з профкомом. Надавались відпустки без збереження заробітної плати терміном до 15 днів. За погодженням з профкомом, надавались,

відповідно до законодавства, додаткові оплачувані відпустки, передбачені чинним законодавством України (батькам, діти яких ідуть у перший клас, донорам, у дні особистого шлюбу, у випадку смерті близьких родичів); надавалась додаткова соціальна відпустка, передбачена Постановою КМУ від 17.11.1997 р. № 1290.

Колективний договір 2015–2017 рр. передбачає дотримання працівниками трудової дисципліни, правил внутрішнього трудового розпорядку, надання юридичної допомоги з питань цивільного і трудового законодавства (звільнення з роботи, надання вихідної допомоги, відпусток, нарахування та виплати зарплати, законодавства щодо соціальних питань, пенсійного забезпечення тощо).

8.2. Соціально-побутова сфера

Профспілка разом з роботодавцем постійно контролювали виконання умов Колективного договору, сумісно розробляли напрями розподілу коштів фонду споживання, вирішували питання форми і системи оплати праці співробітників університету, розцінок тарифних сіток, рівнів посадових окладів, умов запровадження і розмірів надбавок, доплат, премій, винагород та інших заохочувальних і компенсаційних виплат, передбачених Колективним договором.

Профком спільно з роботодавцем вирішували питання робочого часу і відпочинку, погоджували графіки змінності і надання відпусток, надання дозволу на проведення надурочних робіт, робіт у вихідні дні, їх оплати. Вирішували питання соціального розвитку університету, поліпшення умов праці, матеріально-побутового і медичного обслуговування працівників, надання соціальних пільг. Спеціально розробляли правила внутрішнього трудового розпорядку, Статуту університету, положення про конкурсну комісію, Програму соціально-економічного розвитку на кожний фінансовий рік.

Профспілка у рамках виконання умов Колективного договору брала участь у розслідуванні нещасних випадків, професійних захворювань, здійснювала громадський контроль за виконанням роботодавцем законодавства про працю та охорону праці, створення безпечних, нешкідливих умов праці, виробничої санітарії на базах відпочинку в їдальнях, у навчальних приміщеннях.

Профспілка разом з роботодавцем організували і провели велику роботу щодо виділення працівникам земельних ділянок у Вишгородському районі (отримали 68 свідоцтв на право власності на земельні ділянки площею 0,10 га, організували кооператив садівництва та огородництва).

Протягом 2016 року адміністрацією університету виділялось 0,5% від фонду оплати праці на проведення культурно-масової, фізкультурної та оздоровчої роботи. У зв'язку з припиненням санітарно-курортного лікування Фондом соціального страхування, увесь тягар оздоровлення і лікування працівників лягає на адміністрацію університету і профспілку. Ця проблема вирішується важко і не завжди якісно.

Великою невирішеною проблемою є забезпечення працівників житлом, особливо молодих сімей, що мають малий заробіток. Проблеми житла і гуртожитків в університеті не вирішуються десятками років і без державної допомоги не можуть бути вирішені.

8.3. Охорона праці

За звітний період адміністрацією університету дотримувались вимоги чинного трудового законодавства, про що свідчить відсутність у провадженні судів відповідних трудових спорів, у яких стороною у справі був би університет.

Дотримання чинного законодавства сприяє зміцненню законності в діяльності університету та його структурних

підрозділах, забезпеченню умов праці відповідно до вимог нормативних актів.

Університет продовжує вживати активних заходів з метою удосконалення управління, зміцнення трудової дисципліни, створення на кожному робочому місці належних умов праці, які відповідають санітарно-гігієнічним нормам, вимогам чинного законодавства та Колективного договору.

Відповідно до Закону України “Про охорону праці”, Положення “Про організацію роботи з охорони праці учасників навчально-виховного процесу” в усіх підрозділах університету забезпечується безпека робочих місць, безпечне проведення навчально-виховного процесу, а саме:

- з працівниками та студентами своєчасно проводяться вступні інструктажі з охорони праці, зокрема 2016 р. було проведено 850 інструктажів;

- оновлюються, затверджуються інструкції з охорони праці;

- розроблено та затверджено інструкції для нових кафедр;

- в кожному факультеті і на кожній кафедрі призначені відповідальні за охорону праці;

- на кожній кафедрі і в кожному підрозділі університету ведуться “Журнали реєстрації інструктажів з питань охорони праці”, де проводяться первинні, повторні, позапланові, цільові інструктажі;

- необхідні інструкції з охорони праці розміщені на робочих місцях;

- впроваджено і діє 4-ступеневий оперативний контроль;

- розробляються і оформляються нормативно-правові документи з охорони праці, пожежної та електробезпеки;

- відсутні випадки травматизму працюючих, пов’язані з виробництвом;

- ведеться облік нещасних випадків не виробничого характеру.

За 2016 рік в університеті сталося 12 нещасних випадків не виробничого характеру.

Співробітники отримують надбавку до заробітної плати за роботу у несприятливих умовах праці (прибиральниці службових приміщень, хлораторщики басейну, співробітники, хіміки за

роботу, пов'язану з використанням небезпечних хімічних речовин). На це було витрачено 137 154 грн 64 коп. На профілактичне харчування витрачено 270 000 грн. Крім того:

– забезпечено працюючих спецодягом, спецвзуттям, гумовими рукавичками, миючими засобами на суму 175 000 грн;

– проведено переатестацію електриків в ТОВ “Радар Центр” з питань електробезпеки, а саме 21 працівник, на що було витрачено 7 440 грн;

– проведено в учбово-методичному центрі “Новатор” перевірку знань, умінь і навичок на допуск до виконання зварювальних робіт 1-му працівнику, на що було витрачено 800 грн;

– проведено в учбово-методичному центрі “Укрпромліфтзвар” перевірку знань, умінь і навичок на допуск до транспортування, зберігання та застосування хлору 17-ом працівникам, на що було витрачено 6 120 грн;

– проводиться випробування опору ізоляції електропроводки, періодична перевірка засобів захисту від ураження електричним струмом фірмою “Лідер Безпека Груп” на суму 100 632 грн;

– забезпечено приміщення системами пожежної сигналізації та оповіщення фірмою “Лідер Безпека Груп” на суму 105 000 грн;

– проведено комплектацію приміщень та споруд університету протипожежним інвентарем, засобами пожежогасіння (сигналізація, вогнегасники) на суму 59 650 грн.

РЕЗЮМЕ

НПУ імені М. П. Драгоманова – широковідомий і шанований не лише в Україні, а й в освітньому просторі Європи і світу – у звітному році відзначив 175-річний ювілей Михайла Драгоманова. За 182 роки з часу свого існування Університет (Інститут) підготував більш як 185 тисяч педагогів і вихователів, які в свій час працювали й працюють нині практично у всіх навчальних закладах України й далеко за її межами. Університет перетворився в науковий центр сучасної вищої педагогічної освіти України. Він має повний спектр педагогічних спеціальностей, на всіх формах навчання готує педагогічних працівників практично з усіх шкільних предметів та, окрім цього, – юристів, політологів, соціологів, психологів, екологів, фахівців за напрямками “туризм”, “соціальна робота”, “комп’ютерна інженерія”, “фізична реабілітація” тощо.

Визнання, авторитет, загальнодержавний і європейський статус університету забезпечують: по-перше, висока якість освітніх послуг; по-друге, ефективна наукова діяльність викладачів і студентів; по-третє, продуктивні міжнародні зв’язки, співпраця з провідними науково-навчальними центрами Європи і світу; нарешті – загалом дружня, продуктивна, творча духовна атмосфера, яка базується на довірі викладача до студента, керівництва до співробітників і навпаки.

Науково-освітня палітра НПУ імені М. П. Драгоманова зорієнтована на високоякісну професійно-педагогічну підготовку сучасних педагогічних працівників і фактично відповідає стандартам класичного університету. Очолюючи педагогічну освіту держави, ми входимо у першу десятку найкращих університетів України.

Навчальний процес в університеті базується на розгалуженій широкоформатній науковій роботі. Славу педагогічного

університету складають його науково-педагогічні школи: академіків НАПН України – Віктора Андрущенко і Миколи Шкіля, Володимира і Віталія Бондарів, Мирослава Жалдака і Любові Мацько, Віктора Синьова і Миколи Шута; член-кореспондентів НАН України – Володимира Євтуха та Віктора Даниленка; професорів – Богдана Андрусишина, Віктора Бондаренка, Григорія Волинка, Івана Дробота, Алли Капської, Миколи Працьовитого, Григорія Торбіна, Володимира Погребенника, Олександра Сушка, Марії Шеремет, Людмили Фомічової та ін. За науковими розробками наших науковців, що проводяться, як правило, спільно із вченими Національної академії педагогічних наук України, здійснюється вся педагогічна освіта в Україні.

У світовому рейтингу університетів Webometrics ranking (July 2016) наш університет посів тринадцяте місце серед українських університетів. Варто відзначити, що Національний педагогічний університет імені М. П. Драгоманова увійшов до цього рейтингу поруч з такими українськими університетами, як Київський національний університет імені Т. Г. Шевченка, Харківський національний університет імені К. Н. Каразіна, НТУ “Харківський політехнічний інститут”, Національний авіаційний університет.

Серед резонансних подій життєдіяльності колективу можна відзначити:

- відкриття пам’ятника знаменитому українському поету, випускникові університету Андрію Самійловичу Малишку;
- святкування 175-ої річниці від дня народження Михайла Петровича Драгоманова;
- проведення четвертого саміту Асоціації ректорів педагогічних університетів Європи;
- присвоєння факультету мистецтв імені знаменитого маестро – Анатолія Тимофійовича Авдієвського;
- організація та проведення резонансних міжнародних наукових конференцій з математики та фізики, природничих наук та екології, філософії та релігієзнавства, мовних стратегій, правових наук та політології;
- перемога наших футболістів у фіналі Кубка з футзалу серед студентських команд вищих закладів освіти.

Знаковою подією європейського простору освіти стало проведення на базі університету VI форум українських і польських науковців “Освіта для сучасності” за участю тодішньої голови Комітету Верховної Ради України, нині – Міністра освіти і науки України Лілії Гриневич, заступника Міністра Максима Стріхи, президента НАПН України Василя Кременя та більш як 40 науковців зарубіжних країн.

Не меншу зацікавленість педагогічної громадськості викликало представлення в університеті новітнього Проекту “Нова школа. Простір освітніх можливостей”. Як зазначила міністр Лілія Гриневич, саме драгомановський університет має взяти на себе відповідальність за підготовку нового вчителя для української школи XXI століття. Й ми маємо відповісти на це завдання реальними справам.

Чинна ліцензія, отримані сертифікати про акредитацію надають право університету на провадження освітньої діяльності за 168 спеціальностями, охоплюючи весь спектр підготовки учителів для системи середньої освіти, зокрема:

– за першим освітнім рівнем (ступенем вищої освіти) “бакалавр” – з 50 спеціальностей (очна форма (денна та вечірня) – 50, заочна форма – 43);

– за освітньо-кваліфікаційним рівнем “спеціаліст” – за 48 спеціальностями (очна форма (денна та вечірня) – 48, заочна форма – 42);

– за другим освітнім рівнем (ступенем вищої освіти) “магістра” – за 53 спеціальностями (очна форма (денна та вечірня) – 53, заочна форма – 48);

– за третім (освітньо-науковим) рівнем – з 17 спеціальностей (сукупний ліцензійний обсяг – 420 осіб очної та заочної форм навчання).

Університет також забезпечує перепідготовку фахівців за 24 спеціальностями, підвищення кваліфікації фахівців за акредитованими напрямками та спеціальностями з 8 галузей знань із сукупним ліцензованим обсягом 4300 осіб та підготовку іноземних громадян за акредитованими спеціальностями обсягом 750 осіб на рік.

Крім того, відповідно до ліцензії університет здійснює підготовку до вступу до вищих навчальних закладів громадян України та іноземних громадян. Підготовка іноземних громадян за базовими акредитованими напрямами (спеціальностями) провадиться у межах ліцензованого обсягу.

Таким чином, станом на 01.12.2016 р. загальна кількість спеціальностей підготовки фахівців у Національному педагогічному університеті імені М. П. Драгоманова перевищила 150 і нині становить 168 позицій із загальним ліцензійним обсягом понад 20 000 осіб, що засвідчує можливості поступальної динаміки розвитку, перспективи формування майбутнього якісного контингенту студентів університету.

Оновлення нормативно-правової бази в галузі освіти і, зокрема, введення в дію нової редакції Закону України “Про вищу освіту”, а також низки документів Кабінету Міністрів України та Міністерства освіти і науки щодо практичної реалізації сучасних форм і методів управління системою освіти та організації навчального процесу, зумовили спрямування діяльності ректорату та Вченої ради НПУ імені М. П. Драгоманова на забезпечення системних заходів з якісного удосконалення освітньо-наукової діяльності університету.

Стратегічними напрямами роботи були організація освітнього процесу в контексті виконання “Плану імплементації в НПУ імені М. П. Драгоманова” положень Закону України “Про вищу освіту” та реалізація вимог європейського простору вищої освіти до організації освітньої діяльності університету для забезпечення розвитку та конкурентоспроможності на ринку освітніх послуг, серед яких:

– розробка та прийняття нового Статуту університету, приведення освітніх програм та нормативно-правових актів університету у відповідність із вимогами Закону про вищу освіту;

– сформовано склад робочих груп з розробки профілів освітніх програм та навчальних планів третього (доктор філософії) рівня, розроблені та проліцензовані 17 нових докторських освітньо-наукових програм вищої освіти;

– запроваджено механізми формування студентами варіативних частин освітніх програм, визначено перелік нормативних та вибіркових дисциплін нових навчальних планів відповідних профілів освітніх програм;

– реалізуються антиплагіатні заходи забезпечення академічної доброчесності та відповідальності.

Випуск фахівців в НПУ імені М. П. Драгоманова в 2016 р., зарахованих на навчання за всіма формами фінансування і освітньо-кваліфікаційними рівнями “бакалавр”, “спеціаліст” і “магістр”, склав 5 408 випускників, з яких: 2 529 студентів денної форми навчання, 2 797 студентів-заочників (з них 566 випускників програм перепідготовки) та 82 студенти вечірньої форми навчання.

У 2016 р. в університеті працювали 290 екзаменаційних комісій. Їх очолювали 103 голови ЕК (з них 73 запрошених, що складає 70,9%), у тому числі: 80 осіб – професорів (з них 54 запрошених); 9 академіків (з них 6 запрошених); 5 запрошених член-кореспондентів; 8 запрошених доцентів.

Загальне педагогічне навантаження професорсько-викладацького складу університету у 2015/2016 навчальному році становило 749 238 годин, аудиторне навантаження – 440 008 годин (58,7%), в тому числі лекційних занять – 148 985 годин, лабораторних занять – 78 690 годин, практичних (семінарських) занять – 203 037 годин, індивідуальної роботи – 9 296 годин, позааудиторної навчальної роботи – 309 230 годин (41,3%). Для організації та проведення педагогічних практик було заплановано 44 943 години, на керівництво дипломними та магістерськими роботами – 79 937 годин.

Для виконання вищевказаних обсягів навчальної роботи наказом № 491 від 07 жовтня 2015 р. затверджені 1 280 ставок науково-педагогічних працівників, розподілених між 118 кафедрами університету. Середній обсяг фактично виконуваної навчальної роботи викладачем університету в минулому навчальному році складав 585 годин.

Фактичний контингент студентів університету в 2015/2016 н. р. становив 15 334 особи, зокрема за формами навчання:

- денна форма навчання – 8 685 осіб;

- заочна форма навчання – 6 506 осіб;
- вечірня форма навчання – 143 особи.

У 2015/2016 н.р. загальна кількість аспірантів всіх років навчання становила 559 осіб (денна форма навчання – 291 особа, заочна форма навчання – 268 осіб), з них 614 осіб навчалися за рахунок коштів держбюджету, а 236 осіб – за кошти фізичних та юридичних осіб. Докторантів у цьому навчальному році налічувалось 55 осіб. Контингент студентів, що навчався за магістерськими програмами в НПУ імені М. П. Драгоманова в 2015/2016 н. р., складав 2029 магістрантів усіх форм навчання.

Виробничі практики студентів університету проводяться на відповідних базах практики. В університеті сформовано єдиний реєстр баз практик НПУ імені М. П. Драгоманова. Він налічує 393 навчально-виховні заклади, серед них:

- 205 загальноосвітніх шкіл, ліцеїв, гімназій,
- 79 дошкільних навчальних закладів,
- 47 спеціальних навчально-виховних закладів,
- 24 позашкільні навчальні заклади,
- 5 професійно-технічних навчальних закладів,
- 28 вищих навчальних закладів всіх рівнів акредитації,
- 5 дитячих оздоровчих таборів;
- 95 державних та громадських установ;
- 35 соціальних служб;
- 43 реабілітаційні заклади та медичні установи;
- 46 підприємств державної та приватної форм власності.

З вищеназваними закладами укладено відповідні угоди. Перелік базових закладів освіти м. Києва для проходження практик студентами НПУ імені М. П. Драгоманова погоджено з Департаментом освіти і науки, молоді та спорту виконавчого органу Київської міської ради (Київської міської державної адміністрації) терміном до 2020 року.

В університеті для проведення моніторингу якості освіти використовуються відповідні форми, методи та засоби, зокрема, у 2016 р. проведено декади факультетів:

- факультету фізичного виховання і спорту – лютий 2016 р.;

– факультету української мови та літературної творчості імені А. Малишка – квітень 2016 р.;

– факультету філософської освіти і науки – травень 2016 р.;

– фізико-математичного факультету – грудень, 2016 р.

Усього в університеті за звітний період під час проведення декад було проведено 22 ректорські контрольні роботи, до виконання яких були залучені 384 студенти. При цьому найбільше – 8 контрольних робіт – було проведено на факультеті мистецтв, найменше – 2 контрольні роботи – на факультеті філософської освіти та науки.

Загалом, показник абсолютної та якісної успішності серед студентів денної форми навчання в НПУ імені М. П. Драгоманова в 2015/2016 н. р. складає 91,3% та 54,9% відповідно.

Показник абсолютної та якісної успішності серед студентів заочної форми навчання в університеті в 2015/2016 н.р. складає 94,4% та 65,6% відповідно.

У 2016 р. було заплановано до захисту 1026 кваліфікаційних робіт випускників університету денної форми навчання, з них 640 бакалаврських робіт, 280 дипломних і 106 магістерських робіт. Якість підготовки випускників за результатами захисту кваліфікаційних робіт складає: ступінь “бакалавр” – 89,8%, ОКР “спеціаліст” – 91,1% та ступінь “магістр” – 100%.

Для забезпечення навчального процесу у 2016/2017 н. р. в університеті залучено 1 478 викладачів (минулого року – 1 586), у тому числі 235 сумісників (минулого року – 304).

Серед 1243 штатних викладачів працювало 196 докторів наук, професорів (разом із сумісниками – 267) та 665 кандидатів наук, доцентів (із сумісниками – 748). Отже, кількість викладачів із вченими ступенями і званнями за основним місцем роботи становить 69,3% (минулого навчального року цей показник складав 63,8%).

Крім того, в університеті працює 382 викладачі без вченого ступеня – це 30,7% від загального складу (минулого навчального року цей показник складав 36,2%).

В університеті імені М. П. Драгоманова працює 43 дійсні члени і члени-кореспонденти різних академій наук: НАН України, НАПН

України. Серед них 8 дійсних членів і 2 член-кореспонденти НАПН України, 21 дійсний член АНВШ, 2 дійсні члени і 1 член-кореспондент Української екологічної академії наук, 4 дійсні члени Академії політичних наук України, 1 дійсний член Національної Академії проблем людини, 1 дійсний член УАН, 1 дійсний член Міжнародної академії спортивних наук, 1 дійсний член Академії мистецтв України, 1 член-кореспондент Київської академії наук.

Серед викладачів університету 115 осіб мають почесні звання, а саме: заслужених працівників освіти України, заслужених діячів науки і техніки України, заслужений працівників культури України – 92 особи, 13 народних та 10 заслужених артистів України.

На сьогодні в структурі університету існує 109 кафедр (минулого року цей показник складав 118 кафедр). Реорганізація шляхом приєднання кафедр відбулась на таких факультетах: соціально-психологічних наук та управління, природничо-географічної освіти та екології, політології та права.

Розвиток наукової роботи протягом 2016 р. здійснювався за декількома напрямками:

- проведення фундаментальних та прикладних науково-дослідних робіт за рахунок коштів державного бюджету, госпдоговірної та ініціативної тематики, міжнародних грантів та проектів;

- підготовка науково-педагогічних кадрів вищої кваліфікації через аспірантуру та докторантуру; вдосконалення діяльності спеціалізованих вчених рад університету;

- розвиток студентської науково-дослідної роботи;

- розвиток інформаційного забезпечення науково-дослідної роботи та донесення наукових здобутків учених університету до світової наукової спільноти; розробка наукометричних основ для створення системи оцінювання науково-дослідної роботи працівників університету;

- розвиток науково-видавничої інфраструктури університету.

За результатами наукових досліджень науковцями-драгомановцями за звітний період підготовлено та видано більше 3100 найменування друкованої продукції загальним обсягом більше 5700 друк. арк. (серед них: 90 монографій – 926 друк. арк.;

55 підручників – 673 друк. арк.; 363 навчально-методичні посібники – 2200 друк. арк.; статті в журналах і наукових збірниках, тези – понад 2400 найменувань обсягом близько 1000 друк. арк.)

У звітному році суттєво зросло фінансування наукових досліджень, що проводяться за рахунок коштів державного бюджету (більше 1 600 тис. грн) та коштів міжнародних наукових фондів (більше 2 500 тис. грн). До виконання держбюджетних робіт було залучено: за прикладною тематикою – 29 осіб, за фундаментальною тематикою – 143 особи, всього – 172 особи, в тому числі 103 викладачі (32 доктори наук, професори; 47 кандидатів наук, доцентів; без наукового ступеня – 24 особи), 9 аспірантів, 9 осіб навчально-допоміжного персоналу, 21 штатний співробітник відділу організації наукових досліджень (у тому числі 5 студентів), 30 сумісників з інших установ.

За результатами наукових досліджень з держбюджетної тематики захищено 2 докторські і 17 кандидатських дисертацій, опубліковано 7 монографій, 7 підручників, 16 посібників, 171 стаття в наукових виданнях, 48 публікацій у журналах, що входять до міжнародних наукометричних баз, проведено 79 наукових конференцій та семінарів.

Наукове керівництво аспірантами та здобувачами здійснюють 286 висококваліфікованих фахівців, серед них: 25 академіків НАПН і НАН України, 138 докторів наук, професорів та 116 кандидатів наук, доцентів.

На підставі складання вступних іспитів, за рекомендаціями кафедр і на основі рішення приймальної комісії у 2016 р. на навчання до аспірантури зараховано 102 особи:

- за державним замовленням – 69 осіб;
- 41 особа – денна форма навчання;
- 28 осіб – вечірня форма навчання;
- на контрактну форму навчання – 33 особи;
- 23 особи із зарубіжних країн – денна форма навчання;
- 10 громадян України (1 особа – денна форма навчання, 9 осіб – заочна форма навчання).

На сьогодні в аспірантурі університету навчається 534 особи (з них 95 осіб із зарубіжних країн), з яких 335 осіб на стаціонарі, 171 особа на заочній формі навчання та 28 осіб на вечірній: держбюджетна форма – 314 (192/94/28), контрактна основа – 220 (143/77).

У 2016 р. закінчили аспірантуру 137 осіб:

- денна бюджетна форма – 65 осіб;
- заочна бюджетна форма – 52 особи;
- денна контрактна форма – 2 особи;
- заочна контрактна форма – 18 осіб.

З них достроково захистили кандидатські дисертації 15 осіб, рекомендовані кафедрами до захисту 32 особи.

До докторантури університету прийнято 21 особу:

- 15 осіб за державним замовленням;
- 6 осіб на контрактній основі (1 особа із зарубіжної країни).

У 2016 р. закінчили докторантуру 17 осіб.

У докторантурі університету нині навчається 59 осіб.

У 2016 р. в університеті працювало 19 спеціалізованих вчених рад у галузі педагогічних, психологічних, філологічних, філософських, політичних, юридичних та історичних наук. Загалом було проведено 230 засідань, на яких було захищено 216 дисертацій, з них 36 докторських і 180 кандидатських. Співробітниками університету у 2016 р. на засіданнях спеціалізованих вчених рад університету було захищено 6 докторських та 53 кандидатські дисертації.

Створене у 2014 р. Студентське наукове товариство імені Григорія Волинки є міцним фундаментом для розвитку студентської наукової роботи. Завдяки його діяльності кількість студентів, залучених до науково-дослідної роботи в НПУ імені М. П. Драгоманова, з кожним роком зростає.

Другий рік поспіль СНТ імені Григорія Волинки проводить конкурс на здобуття премії ректора для студентів-членів СНТ. До участі у конкурсі були прийняті наукові досягнення студентів лише за два останніх роки, що принципово відрізняє цей конкурс від “Кращого студента-науковця”. У 2016 р. кількість бажаючих взяти

участь у конкурсі значно зросла, порівняно з минулим роком. Проте завдяки вдало розробленій системі рейтингового оцінювання переможців визначити виявилось не дуже складно.

Зі значним відривом у балах перше місце посів Ребрина Андрій Анатолійович (факультет фізичного виховання та спорту). Друге місце розділили між собою Хоменко Глеб Володимирович (факультет філософської освіти і науки) та Мамченко Тамара Сергіївна (факультет природничо-географічної освіти та екології). Треті місця посіли Сухарева Ірина Анатоліївна (факультет української філології та літературної творчості імені Андрія Малишка), Винокурова Олександра Юріївна (факультет мистецтв) та Шаповалов Андрій Сергійович (факультет педагогіки та психології). Дипломами лауреатів були нагороджені Волошин Ірина Анатоліївна (факультет корекційної педагогіки та психології), Рабчун Ірина Вікторівна (факультет перепідготовки та підвищення кваліфікації) та Алексеєнко Єгор Юрійович (факультет фізичного виховання та спорту).

Підтвердженням зростаючого авторитету НПУ імені М. П. Драгоманова на міжнародній освітянській ниві є тенденція щорічного збільшення кількості іноземних студентів.

У 2016 р. до університету вступили на навчання 105 іноземних студентів. Найбільшу кількість іноземних громадян зараховано на факультети: мистецтв (36), іноземної філології (25). Разом з тим, на факультети корекційної педагогіки та психології, філософської освіти і науки, інформатики, перепідготовки та підвищення кваліфікації не було прийнято жодного іноземного студента. Керівництво відповідних факультетів має зрозуміти: прийом іноземних студентів – це не тільки показник інтернаціоналізації освіти, а й їхня стратегія виживання.

Найбільше іноземців вступили на навчання до університету з Туркменістану – 43 особи, із Китаю – 47 осіб. Перелік країн, з яких приїждять іноземні громадяни на навчання до університету, поповнився такими країнами, як Алжир та Португалія. Всього в університеті навчається 368 іноземних студентів із 26 країн світу.

Іншим показником інтернаціоналізації університету є прийом зарубіжних викладачів і науковців. Для проведення наукової

роботи, участі у конференціях, короткотермінового читання лекцій університет відвідали 36 зарубіжних учених і викладачів із 12 країн світу.

Незважаючи на тяжку соціально-економічну ситуацію в країні, а також враховуючи особливості вступної кампанії 2016 року, завдяки проведеній широкій профорієнтаційній та рекламно-інформаційній роботі, інтенсивному використанню інформаційних технологій та високому авторитету Драгомановського університету призвели до рекордної кількості поданих заяв на вступ – понад 36 тисяч.

Всього у 2016 р. зараховано близько 6 тисяч бакалаврів, спеціалістів та магістрів.

Загальний обсяг державного замовлення у 2016 р. становить 2308 осіб (2015 р. – 2330), у тому числі на підготовку за ступенями:

- бакалавра встановлено 919 місць на денну форму навчання й 79 – на заочну;
- магістра – відповідно 641 місць (денна) і 254 – заочна;
- спеціаліста – 274 місць на денну форму навчання і 141 – на заочну.

Усього для вступу на денну форму навчання за ступенем бакалавра було подано 29912 заяв. Середній конкурс для вступу на перший курс в університеті становив майже 16 осіб на одне місце держбюджетного фінансування. Найбільший конкурс становив 245 осіб на одне держбюджетне місце за спеціальністю “Журналістика (видавнича справа і редагування)”.

Вчена рада університету працювала згідно із затвердженими планами роботи, вона приділяла серйозну увагу актуальним проблемам освітньої, наукової, виховної, інноваційної діяльності, міжнародної співпраці тощо. До складу Вченої ради університету входить 55 осіб, відповідно до Закону України “Про вищу освіту”, статті 26, пункту 4 до вченої ради університету входять виборні представники зі студентів – 6 осіб. Протягом 2016 календарного року проведено 11 засідань, присвячених розгляду найважливіших питань наукової, навчально-методичної роботи, нормативно-правового забезпечення, розвитку фізкультури та спорту тощо.

Комплексна інформатизація в 2016 р. проводилася на факультетах іноземної філології, української філології та літературної творчості імені А. Малишка, фізичного виховання і спорту на базі програмних продуктів власного виробництва з використанням дистанційних технологій.

Аудит комп'ютерної техніки та мережі Інтранет університету відбувся на основі системи технічних критеріїв; був проведений аналіз технічних параметрів комп'ютерів; визначено обсяг ремонтних робіт та загальний парк комп'ютерів. Проведений аудит мережі Інтранет університету показав, що структура мережі потребує системної переробки та закупівлі великої кількості маршрутизаторів, роутерів, кафе і прокладання кабелів.

Введено в експлуатацію дата-центр НПУ імені М. П. Драгоманова. Дата-центр – це інженерна системи безперервного функціонування, яка забезпечує надійне функціонування інформаційної інфраструктури організації, її фізичну безпеку та є технологічним фундаментом ІТ-інфраструктури загалом. Всі 7 серверів (2 веб-сервери, сервер дистанційної освіти, сервер бібліотеки, сервер приймальної комісії, сервер навчально-методичного центру, сервер факультету інформатики) розміщені у дата-центрі. Забезпечується роздача Інтернету і безперебійна робота сайтів.

У 2016 р. розроблялися електронні навчальні ресурси. Викладачами факультету української філології підготовлено 6 курсів, триває розробка 7 нових курсів.

Викладачами факультету іноземної філології створено 42 курсів, триває розробка 12 нових.

Викладачами факультету фізичного виховання та спорту підготовлено 9 курсів, триває розробка 25 нових.

Для громадян Бразилії українського походження проводяться безкоштовні дистанційні курси з української мови. Особливості навчального процесу:

- вивчення української мови з початкового рівня;
- навчальний процес: один раз на тиждень 2-годинні уроки з викладачами НПУ наживо засобами відео-інтернет-конференц-зв'язку;

– між on-line уроками слухачі курсів вивчають і виконують завдання of-line (протягом тижня, у зручний час), які знаходяться в мультимедійному дистанційному курсі “Українська мова для іноземців” на сервері університету;

– усі слухачі забезпечені також навчальною літературою і в паперовій формі.

По закінченню курсів, випускники, які успішно складають атестаційний іспит, отримують Сертифікат державного зразка, який дає право вступати іноземцю до ВНЗ України (НПУ має відповідну Ліцензію на видачу Сертифіката).

У червні 2016 р. завершилися півторарічні On-line-курси вивчення української мови громадянами Федеративної республіки Бразилія – представниками української діаспори у містах штату Парана (Бразилія): Курітіба/Полтава, Курітіба/Субрас, Уніао да Віторіа, Прудентополіс, Іраті. Курси були відкриті на підставі міжнародної угоди між НПУ імені М. П. Драгоманова і федеральним університетом УНІЦЕНТРО (штат Парана, Бразилія).

Протягом 2016 року робота Наукової бібліотеки НПУ ім. М. П. Драгоманова була спрямована на створення комфортного інформаційного середовища, підвищення якості послуг для читачів, розвиток та удосконалення традиційних та сучасних інноваційних напрямків бібліотечно-бібліографічної роботи.

Загальний фонд бібліотеки – 1 191 432 прим.

Загальний електронний фонд – 17 308 назв.

Електронний фонд на локальних носіях – 15 595.

Кількість читачів за єдиним обліком – 17 250.

Сьогодні університетська бібліотека стала простором для творчості, це свого роду центр освітньої діяльності, точка входу в цифровий інформаційний світ, за допомогою якого можливо знайти необхідну інформацію.

Кількість відвідувань – 793 033, у тому числі звернень до веб-сайту бібліотеки – 109 667, кількість відвідувань масових заходів – 4 857.

Кількість книговидач – 799 489.

Фінансування

Заплановано – 750 тис. грн.

Всього освоєно 767 230.16 грн.

Фінансування з бюджету НПУ імені М. П. Драгоманова – 767 230.16 грн, з них використано на:

* придбання книг – 266 363,50 грн;

* передплата періодики – 272 772,98 грн;

* передплату баз даних – 9 900.00 грн;

* інше – 218 193.68 грн.

Отримано дари на суму – 138 743.00 грн.

Протягом минулого навчального року видавництвом університету було видано 563 назви робіт загальним тиражем близько 30 тис. примірників.

У книжковому кіоску видавництва, де реалізуються праці викладачів університету, виготовлених друкарнею в обсязі 2 094 примірників книг на загальну суму 102 619,00 грн, протягом останнього року було реалізовано на 60 560,00 грн, передано нереалізованих залишків на суму 9 486 грн.

Виходячи з вищенаведених даних, загальна вартість виконаних друкарнею робіт та наданих послуг за 2015–2016 н. р. становить 1 292 863, 25 грн.

В університеті кожного року розробляється комплексна “Програма соціально-економічного розвитку”, що включає в себе більше 20 програм і планів (план фінансування, комп’ютеризації, зміцнення навчально-матеріальної бази, збереження та підтримання в належному стані університетського майна та інфраструктури, забезпечення соціального захисту викладачів і студентів, їх відпочинку, охорону праці, поповнення бібліотечного фонду тощо). Обсяг запланованого фінансування НПУ імені М. П. Драгоманова на 2016 рік склав 283740,7 тис. грн, з них надходження з Державного бюджету України (загальний фонд) становили 175 060,7 тис. грн, обсяг запланованих надходжень за спеціальним фондом бюджету університету на 2016 рік складають 108 680,0 тис. грн.

Видатки за спеціальним фондом бюджету склали (за статтями):

– заробітна плата з нарахуванням – 81 500,0 тис. грн;

- комунальні платежі – 10 617,0 тис. грн;
- відрядження – 220,0 тис. грн;
- утримання, ремонт та обслуговування будівель і обладнання – 4350,0 тис. грн;
- послуги зв'язку, Інтернет та програмне забезпечення – 964,8 тис. грн;
- видавничі послуги – 20,0 тис. грн;
- поточні та капітальні ремонти приміщень – 350,0 тис. грн;
- придбання бібліотечного фонду та предметів довгострокового користування – 260,0 тис. грн;
- навчальні та господарські видатки – 7 200,0 тис. грн.

Основним джерелом надходжень до спеціального фонду в університеті є платні послуги з освітньої діяльності, які складають 80 % від загальної суми надходжень.

У 2016 н. р. було 5 057 стипендіатів, у тому числі 4 754 студенти, 240 аспірантів та 63 докторанти.

Витрати на виконання програм соціального захисту працівників НПУ імені М. П. Драгоманова за 2016 р. склали разом 20 442,6 тис. грн, з них – 6 813,8 тис. грн за рахунок загального фонду і 13 264,8 тис. грн – за рахунок спеціального фонду. Зокрема, за показниками, в тому числі за рахунок (загального фонду /спеціального фонду):

- матеріальна допомога – 252,0 (37,0/215,0) тис. грн;
- оздоровлення – 5 848,8 (3135,8/2349,0) тис. грн;
- винагорода (премії) – 2450,0 тис. грн;
- доплата за шкідливі умови праці – 95,0 (10,0/ 85,0) тис. грн;
- надбавки до основного посадового окладу – 3065,5 (130,0/2935,5) тис. грн;
- доплата за ненормований робочий день, святкові та нічні години – 286,0 (151,0/ 135,0) тис. грн;
- доплата за розширену зону обслуговування, в тому числі сумісництво та суміщення – 8 130,0 (3350,0/4780,0) тис. грн;
- витрати на охорону праці – 315,3 (-/315,3) тис. грн.

З метою створення ефективних умов для розвитку кожної особистості триває постійний пошук форм і методів роботи зі студентами. В основу ідеологічних засад молодіжної політики в

університеті покладені принципи гуманізму, патріотизму та толерантності. Зусилля всіх інтегрованих суб'єктів виховного процесу: ректорату, деканатів факультетів, кафедр, профспілкових організацій (І. Т. Горбачук, С. Г. Цибін), Студентської Ради (Л. Левицький), відділу виховної роботи (Н. О. Ігнатівська), Центру культури та мистецтв (І. В. Савченко), Ради ветеранів (М. З. Кот) – налаштовані на здійснення задекларованих реформ.

У 2016 р. діяльність університету спрямована на модернізацію системи фізичного виховання, яка передбачала перехід від традиційної на секційну форму організації занять фізичними вправами з урахуванням інтересу студентів. Також робота вишу органічно пов'язана зі спортом у всіх його проявах. Це і підготовка спортсменів, і масові спортивні та фізкультурно-оздоровчі заходи, і студентський спорт. Студенти НПУ імені М. П. Драгоманова брали участь у багатьох змаганнях різного рівня, де досягли значних успіхів.

Згідно із затвердженим Вченою радою університету “Положенням про фонд соціальної допомоги студентам і аспірантам” в 2016 р. матеріальна допомога була надана студентам на суму 285 000,00 грн – із загального фонду університету. Цю матеріальну допомогу отримали 246 студентів, аспірантів, докторантів. Матеріальну допомогу за рахунок коштів профспілкового бюджету отримали 106 студентів, на суму 121 950,00 грн.

Санаторно-курортне лікування і оздоровлення пройшли 31 студент, які змогли оздоровитися і відпочити у спортивно-оздоровчих закладах нашого університету: “Сула”, “Синевир”, а також у СОТ “Буревісник” (Херсонська обл.), Б/В “Арго”, Б/В “Медик” (Одеса). Загальна сума витрат університету становить 27 540,00 грн і профкому студентів – 241 750,00 грн.

Іменні стипендії: 65 студентів отримують іменні стипендії: 25 осіб – стипендію ректора, 15 – стипендію М. П. Драгоманова, 25 – іменні стипендії. Щомісяця студенти університету отримують близько 4000 пільгових проїзних квитків на міський транспорт (метро, автобус, трамвай, тролейбус). У 2016 н. р. видано 37 440 проїзних квитків.

Студенти-сироти (184 особи) отримали єдині квитки для безкоштовного проїзду у міському транспорті.

Реалізації творчого потенціалу та нових творчих ініціатив студентства здійснюється на базі Центру культури та мистецтв НПУ імені М. П. Драгоманова. Серед завдань Центру культури та мистецтв, які ставляться у контексті формування студентів як майбутніх педагогів, головним є забезпечення оволодіння знаннями про найкращі здобутки у галузях світового класичного та національного народного мистецтва – музиці, фольклорі, театральній, пісенній і танцювальній культурі.

Протягом 2016 року Центром культури та мистецтв за підтримки керівників творчих колективів було організовано, підготовлено та проведено такі основні культурно-мистецькі заходи:

- урочистості з нагоди 202-ї річниці від дня народження Т. Шевченка (березень 2016);

- урочистості до Міжнародного жіночого дня (березень 2016);

- організація і проведення культурно-мистецьких заходів у співпраці з студентським освітньо-мистецьким проектом “SKLO” (січень-листопад 2016);

- організація і проведення занять театральної майстерні “Мова театру” (січень-листопад 2016);

- урочистості з нагоди відкриття пам’ятника Андрію Малишку (червень 2016);

- урочистості з нагоди 175-річчя народження М. П. Драгоманова (жовтень 2016);

- Всеукраїнський пісенний фестиваль “Педагогічна імперія вокалу: Мамина пісня” (березень 2016) – 53 учасники;

- Шостий міжуніверситетський фестиваль-конкурс аматорського мистецтва “Ф-Art” (квітень 2016) – 60 учасників з семи університетів м. Києва;

- П’ятий фестиваль-конкурс шкільних та дитячих театрів “Перевтілення” (травень 2016) – 274 учасники 14 дитячих театрів та інші.

У звітний період за високі досягнення в реалізації державної політики в галузі національної освіти, особистий внесок у

підготовку висококваліфікованих спеціалістів та наукових кадрів, за багаторічну сумлінну працю, плідну науково-педагогічну діяльність, значні досягнення у фундаментальних і прикладних наукових дослідженнях багатьох викладачів і співробітників університету відзначено державними, галузевими, відомчими та університетськими нагородами і відзнаками, а саме:

- державними нагородами було відзначено 7 осіб;
- відомчими нагородами (МОН, НАПН, НАН) – 3 особи;
- нагородами університету – 275 осіб.

ДОДАТОК

ЗВІТИ ПРОРЕКТОРІВ УНІВЕРСИТЕТУ

ЗВІТ

**проректора з навчально-методичної роботи,
доктора філософських наук, професора
Р. М. Вернидуба**

Стратегічними завданнями і напрямками роботи в 2016 р. були організація освітнього процесу в контексті виконання “Плану імплементації в НПУ імені М. П. Драгоманова” положень Закону України “Про вищу освіту” та реалізація вимог європейського простору вищої освіти до організації освітньої діяльності університету для забезпечення розвитку та конкурентоспроможності на ринку освітніх послуг.

Відповідно до постанови Кабінету Міністрів України “Про затвердження переліку галузей знань і спеціальностей, за якими здійснюється підготовка здобувачів вищої освіти” організовано координацію факультетів щодо переструктурування номенклатури спеціальностей, відповідно до підготовленого і затвердженого в МОН України Акту узгодження переліку спеціальностей, за якими здійснюється підготовка здобувачів вищої освіти в НПУ імені М. П. Драгоманова. Таким чином, прийом на навчання до університету в 2016 році відповідно до Умов прийому – 2016 та Правил прийому – 2016 проведено за новим “Переліком–2015”.

На основі розробленої та апробованої в 2015 р. методології розробки студентоцентрованих освітніх програм першого і другого рівнів вищої освіти, яка спирається на компетентнісний підхід у побудові програм, тривала робота з організації розробки проектними групами та аналізу профілів програм та навчальних планів нових спеціальностей підготовки за “Переліком–2015”. У 2016 р. проведено експертизу понад 120 підготовлених навчальних планів за освітніми ступенями “бакалавр” і “магістр”. Особливих зусиль вимагає робота з розробниками освітніх програм факультету іноземної філології, історичного та фізико-математичного факультетів.

Для реалізації нової моделі формування кожним студентом індивідуальної освітньої траєкторії, яка не менше ніж на 25% загального обсягу навчальної програми складається з дисциплін власного вибору студента, розроблено організаційні та нормативно-правові заходи для переходу на електронне формування варіативної частини навчальних планів.

У нових умовах ліцензування освітньої діяльності, відповідно до вимог Закону України “Про ліцензування видів господарської діяльності”, розроблено план дій щодо співпраці з департаментами Міністерства освіти і науки з підготовки відповідного ліцензійним умовам методичного і нормативного забезпечення. Організовано роботу з підготовки матеріалів для отримання університетом безстрокової ліцензії на провадження освітньої діяльності за галузями знань і спеціальностями нового “Переліку–2015” з урахуванням вперше проліцензованих спеціальностей третього рівня вищої освіти освітнього ступеня доктора філософії.

Також були визначені основні принципи формування освітніх програм третього рівня вищої освіти для підготовки фахівців за ступенем доктора філософії та розробці загальних вимог до підготовки ліцензійних справ для ліцензування освітньої діяльності університету за третім рівнем вищої освіти.

Відповідно до змін нормативних вимог щодо проведення процедур підсумкової атестації випускників, умов замовлення та форм макетів дипломів, на початку 2016 р. були підготовлені пропозиції щодо вигляду та інформаційного представлення

свідоцтва про підвищення кваліфікації, а також були внесені зміни до макету диплома про вищу освіту, які були затверджені в установленому порядку та прийняті до виробництва поліграфкомбінатом. Це дало можливість для 4866 випускників університету 2016 р. організувати проведення підсумкової кваліфікаційної атестації з врученням дипломів НПУ імені М. П. Драгоманова про вищу освіту державного зразка з додатками європейського зразка DIPLOMA SUPPLEMENT, замовлення та друк яких забезпечений систематичною роботою академічних кураторів з електронними базами успішності студентів.

Для вирішення поточних завдань організації освітнього процесу в навчальних підрозділах університету систематично проводились наради заступників деканів з навчально-методичної роботи, де обговорювалися питання організації навчальної роботи, проведення практик, планування та виконання навчального навантаження викладачів, організації підсумкової атестації, заліково-екзаменаційних та навчально-екзаменаційних сесій, роботи академічних кураторів, змін графіків навчального процесу, замовлення та видачі залікових книжок, індивідуальних навчальних планів студента, студентських квитків, дипломів та додатків до дипломів про вищу освіту тощо.

Суттєвий дефіцит матеріальних передумов та фінансування потребував фактично щоденної уваги до забезпечення функціонування інформаційно-аналітичної системи управління навчальним процесом (ІАСУ “Університет”), яка є базовим ресурсом реалізації сучасних вимог до провадження освітньої діяльності в системі вищої освіти та розбудови електронних засобів ефективного освітнього менеджменту, ключовим інструментом системи внутрішнього забезпечення якості освіти в університеті.

Поточна робота обумовлена як розглядом традиційних питань (стипендіальне забезпечення, прийом відвідувачів, розгляд заяв, підготовка відповідей на листи, участь у нарадах, засіданнях, роботі в комісіях і робочих групах), так і особливими умовами функціонування університету в 2016 р., коли численні перевіряючі органи направляли контрольні комісії, робота з якими потребувала суттєвих зусиль і часу.

Протягом 2016 р. здійснювалась робота з розробки та підготовки до затвердження нормативних документів, методичного забезпечення щодо різних аспектів організації освітнього процесу в НПУ імені М. П. Драгоманова, зокрема:

-Статуту НПУ імені М. П. Драгоманова, що відповідає вимогам Закону України “Про вищу освіту” – внесеного Вченою радою університету 13 травня 2016 р. та схваленого на Конференції трудового колективу університету 24 травня 2016 р.;

- Положення про організацію фізичного виховання і масового спорту, затвердженого Вченою радою “27” квітня 2016 р., протокол № 13;

-Порядку замовлення, виготовлення, видачі та обліку документів про вищу освіту в Національному педагогічному університеті імені М. П. Драгоманова – “26” травня 2015 р., протокол № 10;

-Положення про екзаменаційну комісію Національного педагогічного університету імені М. П. Драгоманова – “30” грудня 2015 р., протокол № 9;

-Положення про визнання іноземних документів про освіту в НПУ імені М. П. Драгоманова – “28” січня 2016 р., протокол № 10;

-Положення про переведення, поновлення і відрахування студентів НПУ імені М. П. Драгоманова – зміни та доповнення, ухваленого “23” червня 2016 р., протокол № 15;

-Порядку проходження атестації в НПУ імені М. П. Драгоманова для визнання здобутих кваліфікацій, результатів навчання та періодів навчання в системі вищої освіти, здобутих на тимчасово окупованій території України – “06” вересня 2016 р., протокол № 1;

-Положення про порядок обрання за конкурсом та прийняття на роботу науково-педагогічних працівників НПУ імені М. П. Драгоманова – “27” жовтня 2016 р., протокол № 2;

-Положення про організацію освітнього процесу в НПУ імені М. П. Драгоманова – в процесі розробки;

-Системи внутрішнього забезпечення якості вищої освіти в НПУ імені М. П. Драгоманова – в процесі розробки;

- Положення про практичну підготовку в НПУ імені М. П. Драгоманова – в процесі розробки;

- Положення про планування роботи науково-педагогічних працівників НПУ імені М. П. Драгоманова – в процесі розробки та інші нормативні матеріали.

У 2016 р. було підготовлено доповіді та проекти рішень на засідання:

- Про внесення змін і доповнень до нової редакції Статуту Національного педагогічного університету імені М. П. Драгоманова. Засідання Вченої ради університету 13 травня 2016 року;
- Про внесення змін і доповнень до Статуту НПУ імені М. П. Драгоманова. Конференція трудового колективу університету 24 травня 2016 року;
- Про стан підготовки замовлення та виготовлення документів про вищу освіту у 2016 році. Засідання ректорату 16 травня 2016 року;
- Про основні напрями навчально-методичної роботи науково-педагогічного колективу НПУ імені М. П. Драгоманова на 2016-2017 н. р. Засідання Вченої ради університету 09 вересня 2016 р.;
- Про організацію освітнього процесу в університеті у 2016/2017 н. р. Засідання Ректорату 19 вересня 2016 року;
- Підсумки атестації якості підготовки випускників у 2016 році. Засідання Вченої ради університету 27 жовтня 2016 р.

У складі Організаційного комітету в травні-червні і вересні 2016 р. тривала підготовка до проведення Першого і Другого всеукраїнських з'їздів представників вищих навчальних закладів державної форми власності для обрання членів Національного агентства із забезпечення якості вищої освіти.

Неодноразово брав участь у засіданнях Комітету Верховної Ради з питань науки і освіти щодо розробки нового Закону “Про освіту” та інших нормативно-правових документів.

Звіт
проректора з науково-педагогічної
та адміністративно-господарчої роботи,
доктора педагогічних наук, професора
М. С. Корця

1. У червні-липні 2016 року під керівництвом та за участю проректора проведено оптимізацію структурних підрозділів інженерно-експлуатаційних служб та допоміжного персоналу підрозділів університету, що дало змогу вивільнити 98 ставок штатних одиниць.
2. Проведено організаційно-установчі роботи щодо передачі на баланс університету музею-садиби І. А. Зазюна та приміщень Львівського навчально-наукового центру професійної підготовки.
3. Розпочато сплановану підготовку спортивно-оздоровчого табору “Берізка” до сезону оздоровлення та відпочинку у 2017 р. Здійснено ремонт даху їдальні, спроектовано реконструкцію та технології відновлення 7 будиночків.
4. Організовано переведення студентів факультету педагогіки та психології з корпусу, що розташовується по вулиці Автозаводська, 47, до гуманітарного корпусу університету. При цьому проведений демонтаж всього обладнання, перевезені всі матеріальні цінності й передані для використання до навчального процесу структурних підрозділів цього факультету.

Інформація про роботу інженерно-технічного відділу

1. Проведено комплексний ремонт у книгосховищі бібліотеки.
2. Реконструйовано, відремонтовано та підготовлено до експлуатації аудиторію імені Анатолія Авдієвського.
3. Розширено та відремонтовано спортивну площадку біля гуртожитку по вул. Космічній, 8.
4. Проведено комплексний ремонт приміщень 6-го поверху на факультеті природничо-географічної освіти та екології загальною площею 155 м².
5. Відремонтовано приміщення 23 аудиторії.
6. Замінено вікна на металопластикові 116 м².

7. Відремонтовано місця загального користування у центральному та гуманітарному навчальних корпусах.
8. Відремонтовано місця загального користування у гуртожитках № 2, 3, 4, 5, 6, 8 та замінено інженерно-технічні мережі.
9. Замінено опалювальну мережу у головному корпусі довжиною 72 м.
10. Своєчасно підготовлено інженерно-технічні мережі та сантехобладнання до опалювального сезону.

Робота студентського містечка

1. У гуртожитках створені усі належні умови для проживання та успішного навчання (наявна локальна комп'ютерна мережа з можливістю доступу до Інтернету, яка є в кожному з гуртожитків, створено належні побутові умови, обладнано кухні на кожному поверсі, кімнати для заняття в години самопідготовки, кімнати для заняття спортом, пральних машин).

2. У кожному гуртожитку студмістечка обирається рада студентського самоврядування, яка є ланкою між адміністрацією студмістечка та студентством і здійснює спільно з деканатами організацію заходів культурно-просвітницької, спортивно-масової роботи.

3. За підсумками конкурсу-огляду у 2016 році кращими гуртожитками визначено 8-й гуртожиток (завідувач гуртожитку – Тарасенко Людмила Петрівна), 5-й гуртожиток (завідувач гуртожитку – Піменова Катерина Олегівна), 3-й гуртожиток (завідувач гуртожитку – Даниленко Діана Олександрівна).

Звіт проректора з дистанційної освіти та інноваційних технологій навчання, доктора фізико-математичних наук, професора А. П. Кудіна

Напрямок: комплексна інформатизація навчального процесу на факультетах

1. Розробка Концепції Web-орієнтованої інформаційної системи організації навчального процесу на факультетах НПУ імені

М. П. Драгоманова: “Концепція віртуального навчального середовища факультету”.

2. Розробка технічного завдання виготовлення 5 інтерфейсів віртуальних навчальних середовищ на сайтах 5 факультетів: інформатики, іноземної філології, української філології, фізичного виховання і спорту, політології та права.

3. Розробка плану заходів реалізації концепцій віртуального навчального середовища на 5 факультетах університету, який включає організаційні, програмні та матеріально-технічні аспекти.

4. Складання сценаріїв і проведення заходів відкриття віртуальних навчальних середовищ на факультетах у 2016 р. (1 вересня – ФІ, 10 вересня – ФФВС, 27 вересня – ФУФЛТАМ, 9 листопада – ФІФ).

5. Розробка і підписання Проектів комплексної інформатизації 5 факультетів, що враховує їх специфіку та залучення студентського конструкторського бюро, спеціалістів кафедри програмної і комп’ютерної інженерії факультету інформатики.

6. Організація і проведення (квітень–липень, вересень–листопад) щотижневих майстер-класів та семінарів з виконавцями проектів: деканами, працівниками деканатів 5 факультетів, модераторами сайтів, модераторами системи Moodle на факультетах, викладачами-розробниками електронних курсів, навчально-допоміжним персоналом, членами студентських рад факультетів.

7. Організація піар-акцій для ознайомлення студентів пілотних спеціальностей 5 факультетів з навчальними можливостями віртуального навчального середовища: виготовлення і розповсюдження буклетів, зустрічі з факультетським студентським активом і студентами пілотних спеціальностей (10 жовтня – ФФВС, 9 листопада – ФІФ, 17 вересня – ФУФЛТАМ).

8. Розробка технічних завдань зі створення програмних продуктів на базі безкоштовних хмарних сервісів у різних сферах діяльності університету, в тому числі впровадження в управління підрозділами університету елементів електронного документообігу (Google-документ, Google-пошта, Google-календар).

Напрямок: розвиток матеріально-технічного забезпечення

1. Розроблено методики проведення і організація аудиту парку комп'ютерів у всіх навчальних підрозділах університету та обладнання локальної мережі Інтранет університету, що дало можливість скласти фінансово-економічно виважений план системної комп'ютеризації підрозділів університету.

2. Проведено модернізацію навчальних приміщень: за розробленою технічною документацією організовано перетворення 7 навчальних аудиторій в гуманітарному і центральному корпусах університету в сучасні мультимедійні інтернет-аудиторії для викладання лекцій з використанням широкого спектру технічних засобів навчання.

3. Розроблено технічну документацію і організовано введення в експлуатацію дата-центру НПУ імені М. П. Драгоманова в центральному корпусі університету, що об'єднує 12 серверів усіх підрозділів університету.

4. Організація ІТ-Академії Microsoft в НПУ імені М. П. Драгоманова, що дало можливість брати у двох програмах: встановлення безкоштовного ліцензованого програмного забезпечення і отримання сертифікатів спеціалістів Microsoft співробітниками і студентами.

Напрямок: навчально-методичне і програмне забезпечення інноваційних технологій навчання

1. Контроль за процесом обліку виготовлення е-книг і матеріальним стимулюванням, а також за затребуваністю фондів електронної бібліотеки НПУ імені М. П. Драгоманова.

2. Розробка шаблонів для підготовки і сертифікації навчальних матеріалів для електронних курсів у дистанційній оболонці Moodle.

3. Розробка технічного завдання на виготовлення електронного інтерактивного розкладу занять для навчальних підрозділів університету.

4. Розробка технічного завдання на виготовлення Веб-орієнтованої автоматизованої системи реєстрації подачі заявок від підрозділів університету на виконання робіт і замовлення встановлення техніки Центру цифрових технологій навчання НПУ імені М. П. Драгоманова.

5. Розробка і реалізація моделі застосування інтернет-технологій соціальних мереж у розкрутці бренду навчально-підготовчого відділення для іноземців.

6. Розробка спеціального лабораторного практикуму для майбутніх учителів-предметників гуманітарних спеціальностей з питань виготовлення цифрових освітніх ресурсів власного виробництва.

Напрямок: розвиток дистанційної освіти в університеті

1. Організація переведення навчання студентів денної форми навчання з традиційної форми навчання на один із видів найсучаснішої технології навчання – змішаної на смартфонах – для пілотних спеціальностей трьох гуманітарних факультетів: 1-5 курси факультету фізичного виховання і спорту (400 осіб), 5 курс “Англійська мова” факультету іноземної мови (125 осіб), 1 курс “Українська мова” факультету української філології (150 осіб).

2. Проведення набору і повна організація навчального процесу за заочно-дистанційною формою навчання через Лубенський локальний центр дистанційного навчання НПУ імені М. П. Драгоманова для студентів двох факультетів: факультету педагогіки і психології та факультету соціально-психологічних наук та управління.

3. Організація річних курсів української мови за дистанційною формою навчання у 4 міжнародних навчальних центрах системи дистанційного навчання НПУ імені М. П. Драгоманова, які були відкриті на підставі міжнародної угоди між НПУ імені М. П. Драгоманова і федеральним університетом УНІЦЕНТРО (штат Парана, Бразилія): Курітіба/Полтава, Курітіба/Субрасі, Уніао да Віторія, Прудентополіс.

4. Розробка відповідного додатку до Положення про порядок проведення державної атестації в НПУ імені М. П. Драгоманова та проведення державних екзаменів у синхронному режимі через Інтернет для 22 студентів 4 факультетів, які навчались у філії НПУ імені М. П. Драгоманова у м. Прага (Чехія) на заочній формі з використанням дистанційних технологій навчання.

5. Організація набору і навчального процесу в мережі локальних центрів дистанційного навчання НПУ імені

М. П. Драгоманова в Україні (м. Колочава, Лубни, Самбір, Старий Самбір, Доброміль, Турка, Сколе, Хирів).

6. Організація у рамках проекту Благодійного фонду “Обираємо майбутнє разом” і Національного педагогічного університету імені М. П. Драгоманова навчального процесу з використанням ІКТ у школах для дітей-сиріт м. Бердичева, м. Канева і м. Городні.

Організаційні моменти

1. Підготовлено і затверджено у встановленому порядку Положення про Центр цифрових технологій НПУ імені М. П. Драгоманова, структура якого відповідає сучасним стандартам ІТ-підрозділів і дає змогу системно і оперативно розв’язувати актуальні завдання комплексної інформатизації всіх підрозділів і служб університету.

2. Презентація університету в інформаційному просторі країни (Форум “Освітній простір для дітей сиріт” з нагоди міжнародного Дня захисту дітей, ювілей газети “День”, Міжнародна освітня виставка в КМДА, відкриття навчальних центрів на Львівщині, Світовий форум українців, Міжнародна виставка “Інноватика в освіті”).

3. Створення та керівництво студентським конструкторським бюро, яке займається розробкою та тестуванням програмних продуктів власного виробництва (інтерактивний електронний розклад, автоматизована система реєстрації заявок та ін.).

4. Проведення семінарів для керівників підрозділів (деканів, завідувачів кафедр) і викладачів з питань правового та інтелектуального захисту навчального контенту.

5. Проведення щотижневих майстер-класів для викладачів-розробників дистанційних курсів, які викладають дисципліни на пілотних спеціальностях 4 гуманітарних факультетів, з питань технології виготовлення цифрових освітніх ресурсів.

Звіт
проректора з міжнародних зв'язків,
кандидата історичних наук, професора
В. Г. Лавриненка

Відповідно до посадової інструкції та перспективних і поточних планів міжнародного співробітництва у 2016 році була проведена така робота:

- організовано підписання угод про співпрацю з Лісабонським університетом (Португалія), університетом Коблінц-Ландау (Німеччина), технічним університетом м. Лодзь та університетом м. Жешува (Польща), Тбіліським державним педагогічним університетом (Грузія);
- підготовлено проведення зборів Міжнародної Асоціації ректорів педагогічних університетів Європи (17 жовтня). У зборах Асоціації взяли участь 36 ректорів та проректорів педагогічних університетів з 10 країн Європи;
- проведено перереєстрацію громадської організації Міжнародної Асоціації ректорів педагогічних університетів Європи відповідно до вимог нового Податкового Кодексу України;
- здійснено оформлення проектів 4 факультетів для участі в програмі Європейського Союзу ЕРАЗМУС;
- забезпечено прийом на навчання в університет 105 іноземних студентів;
- організовано роботу з відрядження в зарубіжні країни понад 60 викладачів і студентів університету в рамках міжвузівського співпраці;
- організовано прийом в університеті зарубіжних делегацій та інших іноземних представників з 12 країн світу, зокрема з Канади, США, Нідерландів, Південної Кореї, Японії, Польщі, Румунії та ін.;
- підготовлено проведення в університеті понад 20 міжнародних конференцій та семінарів;

- скоординовано виконання робочих програм співпраці університету з навчальними закладами (освітніми установами) зарубіжних країн;
- підготовлено до випуску видання (5-6 номери) “Європейські педагогічні студії”.

ЗВІТ

**проректора з наукової роботи,
доктора фізико-математичних наук, професора
Г. М. Торбіна**

Основні результати наукової роботи університету за 2016 рік:

1. Проведені заходи по покращенню якості підготовки та відбору науково-дослідних проектів призвели до суттєвого збільшення фінансування наукових досліджень, що проводяться за рахунок коштів державного бюджету та коштів міжнародних наукових фондів (за результатами конкурсу проектів МОН України фінансування проектів університету, що розпочинаються у 2017 р., більше як у 5 раз перевищує фінансування проектів, що завершуються у 2016 р.);

2. Розвиток наукових видань університету; входження двох наукових видань університету до найпрестижнішої наукометричної бази даних Web of Science: журнал “Міждисциплінарні дослідження складних систем” (головний редактор – В. П. Андрущенко, виконавчий редактор – Ю. Г. Кондратьєв); журнал “Methods of Functional Analysis and Topology” (спільне видання з Інститутом математики НАНУ, головні редактори – Березанський Ю. М., Кондратьєв Ю. Г.);

3. Ефективна робота з підготовки кадрів вищої кваліфікації в аспірантурі та докторантурі; розробка та ліцензування освітньо-наукових програм підготовки докторів філософії з 17 спеціальностей;

4. Міжнародні та всеукраїнські конференції, які проводяться на базі драгомановського університету (у звітному

році проведено більше 75 міжнародних), отримали значний резонанс у науковому середовищі як України, так і далеко за її межами;

5. Вдосконалення роботи спеціалізованих вчених рад (загалом було проведено 230 засідань, на яких було захищено 216 дисертацій, з них 36 докторських і 180 кандидатських; співробітниками університету у 2016 р. на засіданнях спеціалізованих вчених рад університету було захищено 6 докторських та 53 кандидатські дисертації);

6. Суттєве зростання активності та ефективності науково-дослідної роботи студентів (23 студенти-драгомановці стали переможцями Всеукраїнських студентських предметних олімпіад та конкурсів студентських наукових робіт); започаткування проведення Всеукраїнського студентського форуму молодих науковців; започаткування видання Наукового часопису Студентського наукового товариства імені Григорія Волинки (вже вийшло 2 випуски); започаткування конкурсу на здобуття Премії ректора за кращу наукову роботу.

7. Розвиток системи наукометричної оцінки ефективності науково-дослідної роботи професорсько-викладацького складу;

8. Зростання ефективності діяльності відділу інтелектуальної власності (укладено близько 220 угод для забезпечення авторських прав науковців університету, створено базу творчих продуктів університету; розроблено проект системи антиплагіатних заходів);

9. Розвиток належної інформаційної інфраструктури для дослідників університету Науковою бібліотекою (з метою поширення наукових досягнень вчених-драгомановців суттєво поповнився репозитарій університету (<http://enpuir.npu.edu.ua>), фонд якого складає понад 8000 документів; проведено серію тренінгів з викладачами по роботі з наукометричними базами даних для аспірантів та професорсько-викладацького складу організовано тестовий доступ до бази даних Web of Science від Thompson Reuters).

10. Присудження трьом перспективним дослідникам-драгомановцям (доценти Людмила Кухар (факультет інформатики),

Роман Нікіфоров (фізико-математичний факультет), Тетяна Мелещенко (історичний факультет)) стипендій Кабінету Міністрів України для молодих вчених; професор Євгенія Більченко (факультет філософської освіти і науки) виборола стипендію Верховної ради для найталановитіших молодих вчених.

Звіт
проректора зі стратегічного розвитку,
кандидата біологічних наук, професора
Н. І. Шульги

У 2016 р. проректор із стратегічного розвитку Наталія Шульга працювала для мобілізації підрозділів університету та легитимного системного представлення інтересів університету на рівні МОН та інших міністерств. Вдалося відстояти проект університету НПУ ім. М. П. Драгоманова “Зелений університет: інвестиції в енергоефективність та освіту для сталого розвитку” за виключенням капітальних вкладень у будівництво. Міністерство вирішило також змінити порядок отримання позики від Європейського інвестиційного банку в два етапи, щоб залучити додаткові університети до енергоефективних технологій. Таке рішення суттєво вплинуло саме на проект НПУ ім. М. П. Драгоманова, який був єдиним комплексним проектом серед усіх заявок. Зміна позиції МОН змусила переглянути способи забезпечення реалізації стратегії розвитку університету. 14 грудня 2016 р. на засіданні Кабінету Міністрів України було прийнято рішення про доцільність отримання позики від Європейського інвестиційного банку для реалізації проекту “Вища освіта України. Енергоефективність та сталий розвиток”, чим розпочався процес ініціації проекту. НПУ ім. М. П. Драгоманова включений у проект у частині енергозбереження та створення наукової бази.

Проект модернізації структури та функціонування університету повинен вирішити два основних стратегічних завдання – внутрішнє та зовнішнє.

По-перше, НПУ ім. М. П. Драгоманова необхідно виконувати основне стратегічне завдання, покладене на головну державну установу – готувати вчителів, викладачів і тренерів для потреб сучасної передової України XXI століття.

По-друге, стратегія розвитку НПУ ім. М. П. Драгоманова також передбачає необхідність набуття статусу європейського центру досліджень у галузі природничих, соціальних та гуманітарних наук, розвитку освіти та педагогіки в контексті європейської інтеграції.

Внутрішня стратегія

У 2015–2016 рр. в НПУ ім. М. П. Драгоманова почався процес інвентаризації академічного потенціалу та інфраструктури, часткова оптимізація та перехід від попередньої структури інститутів до структури факультетів, що передбачено новим “Законом України про вищу освіту” та був оновлений і затверджений конференцією трудового колективу відповідно до закону Статут НПУ ім. М. П. Драгоманова. Принциповими стратегічними новаціями стали залучення студентського самоврядування до прийняття рішень в університеті, академічна доброчесність та відповідальність за її порушення, інтерналізація освіти. Університет пройшов всі існуючі державні інспекції, аудити та перевірки, що надасть можливість колективу подолати недоліки в управлінні підрозділами, зробити необхідні стратегічні рішення та дасть поштовх для прогресивного розвитку.

Експерти НПУ ім. М. П. Драгоманова у 2016 р. взяли участь у підготовці нового базового Закону України “Про освіту” в першому читанні та продовжують над ним працювати. Також університет залучений до обговорення та підготовки головної концепції розвитку шкільної освіти “Нова школа. Простір освітніх можливостей”, який принципово змінює підхід до освітнього процесу та його цілі: від запам’ятовування великих обсягів даних до компетентнісного підходу використання знань.

НПУ ім. М. П. Драгоманова підійшов до необхідності зміни способів викладання курсів і це потребуватиме в наступні роки значних зусиль в напрямку удосконалення робочих планів викладачів, підвищення кваліфікації та підтвердження кваліфікацій. Компетентнісний підхід до передачі знань та набуття навичок логічно буде пов'язаний з вимогами нового законодавства та затвердженим у недалекому майбутньому концептуальних основ розвитку освіти в країні. На базі університету пройде мотиваційна подія “Дівчата в STEM”, яка дасть змогу привернути увагу дівчат до вибору професії в галузі науки, технологій, інженерії та математики. Університету потрібно буде у найближчому майбутньому звернути увагу і на підготовку вчителів з цих дисциплін для шкіл України.

Зовнішня стратегія

Вперше за історію НПУ ім. М. П. Драгоманова науковий реферований журнал “Міждисциплінарні дослідження складних систем”, у 2016 р. увійшов до переліку двох основних баз даних наукових публікацій Thomson-Reuters та Scopus. Цей стратегічний результат вдалося досягнути за 3 роки. У 2016 р. НПУ ім. М. П. Драгоманова мав тестову підписку на головні світові бази наукових реферованих публікацій Thomson-Reuters, Scopus та нарешті зробив підписку на Thomson-Reuters на 2016–2017 рр. Цей крок допоможе переглянути всю систему викладання в університеті. А аналітичні інструменти, пов'язані з доступом до публікацій у світових журналах, допоможуть уточнювати стратегію розвитку університету, вибір пріоритетів у дослідженнях та формуванню кадрової політики.

У 2016 р. в НПУ ім. М. П. Драгоманова працював Національний контактний пункт програми європейських досліджень Горизонт 2020, проводилися тренінги з підготовки та написання грантових пропозицій, надруковані методичні матеріали про доступні конкурси у 2016–2017 рр., подані пропозиції на різноманітні конкурси та програми білатеральних досліджень між Україною та європейськими країнами. НПУ ім. М. П. Драгоманова

вже є учасником деяких проектів за програмою Горизонт 2020 – STREVCOMS (інструмент дії Марії Кюрі, AMERGE (інструмент дії ERASMUS+), також завершився проект ТЕМПУС-543873 “Підготовка педагогів та освітніх менеджерів до роботи з гетерогенними групами й організаціями” (грудень 2013 – листопад 2016). Участь у міжнародних проектах ЄС несе не лише персональний досвід та мобільність працівникам та студентам НПУ ім. М. П. Драгоманова, а й дає змогу відкривати нові лабораторії та аудиторії для освітніх програм університету.

Зміст

<i>Вступ</i>	3
ЗВІТНА ДОПОВІДЬ РЕКТОРА В. П. АНДРУЩЕНКА НА КОНФЕРЕНЦІЇ ТРУДОВОГО КОЛЕКТИВУ НПУ ІМЕНІ М. П. ДРАГОМАНОВА (22 ГРУДНЯ 2016 р.)	9
I. НАВЧАЛЬНО-МЕТОДИЧНА РОБОТА	33
1.1. Підготовка фахівців відповідного рівня кваліфікації. Відкриття нових спеціальностей.....	33
1.2. Модернізація навчального процесу, реалізація Європейської кредитно-трансферної системи.....	49
1.3. Виконання державного замовлення та договірних зобов'язань з підготовки фахівців, у тому числі на комерційних засадах.....	58
1.4. Навчальне навантаження. Організація самостійної роботи студентів.....	69
1.5. Практична підготовка майбутніх фахівців.....	77
1.6. Моніторинг якості освіти в університеті. Форми і методи контролю за навчально-виховним процесом.....	91
1.7. Аналіз успішності студентів.....	102
1.8. Робота Науково-методичної ради.....	131
II. НАУКОВО-ДОСЛІДНИЦЬКА ДІЯЛЬНІСТЬ І МІЖНАРОДНЕ СПІВРОБІТНИЦТВО	134
2.1. Науково-дослідна робота, зокрема, на госпрозрахункових і комерційних засадах, її результати.....	134
2.2. Підготовка наукових, науково-педагогічних кадрів, діяльність відділу аспірантури та докторантури і мережі спеціалізованих вчених рад університету.....	146
III. РОБОТА ЗІ СТУДЕНТАМИ	191
3.1. Основні напрями роботи зі студентами в університеті.....	191
3.2. Спортивно-оздоровча робота.....	194
3.3. Соціальна робота. Соціальний захист студентів.....	197
3.4. Культурно-просвітницька робота.....	198

IV. ФОРМУВАННЯ КОНТИНГЕНТУ СТУДЕНТІВ І РОЗПОДІЛ ВИПУСКНИКІВ	203
4.1. Профорієнтація вступників та робота підготовчого відділення	203
4.2. Формування контингенту. Робота приймальної комісії	213
4.3. Підсумкова атестація випускників.....	218
4.4. Сприяння працевлаштуванню випускників та студентів університету .	236
V. КАДРОВЕ ЗАБЕЗПЕЧЕННЯ НАВЧАЛЬНО-ВИХОВНОГО ПРОЦЕСУ	244
5.1. Професорсько-викладацький склад університету	244
5.2. Підвищення кваліфікації викладачів (стажування).....	253
5.3. Рейтинг викладачів, кафедр, факультетів	258
VI. ОРГАНІЗАЦІЙНЕ ТА ІНФОРМАЦІЙНЕ ЗАБЕЗПЕЧЕННЯ	265
6.1. Робота Вченої ради університету	265
6.2. Робота ректорату.....	271
6.3. Інформатизація та комп'ютеризація університету	273
6.4. Стан розробки проекту “Електронна педагогіка”	284
6.5. Наукова бібліотека університету	289
6.6. Видавнича діяльність.....	306
VII. ФІНАНСОВО-ЕКОНОМІЧНА І ГОСПОДАРСЬКА ДІЯЛЬНІСТЬ.....	313
7.1. Головні підсумки фінансово-економічної та господарської діяльності	313
VIII. КОЛЕКТИВНИЙ ДОГОВІР І СОЦІАЛЬНО-ПОБУТОВА СФЕРА	319
8.1. Дотримання умов колективного договору.....	319
8.2. Соціально-побутова сфера	321
8.3. Охорона праці.....	322
РЕЗЮМЕ.....	325
ДОДАТОК	344

ЗВІТИ ПРОРЕКТОРІВ УНІВЕРСИТЕТУ	344
ЗВІТ проректора з навчально-методичної роботи, доктора філософських наук, професора Р. М. Вернидуба	344
Звіт проректора з науково-педагогічної та адміністративно-господарчої роботи, доктора педагогічних наук, професора М. С. Корця.....	349
Звіт проректора з дистанційної освіти та інноваційних технологій навчання доктора фізико-математичних наук, професора А. П. Кудіна.....	350
Звіт проректора з міжнародних зв'язків, кандидата історичних наук, професора В. Г. Лавриненка.....	355
ЗВІТ проректора з наукової роботи доктора фізико-математичних наук, професора Г. М. Торбіна	356
Звіт проректора зі стратегічного розвитку, кандидата біологічних наук, професора Н. І. Шульги	358

Інформаційне видання

ЗВІТ

**про роботу Національного педагогічного
університету імені М. П. Драгоманова
в 2016 році**

*Звітна доповідь ректора, академіка НАПН України,
професора Віктора Петровича Андрущенка
на конференції трудового колективу
НПУ імені М. П. Драгоманова
22 грудня 2016 року*

Макетування – Т. Меркулова

Технічний редактор – Т. Меркулова, Т. Ветраченко

Редактор – Г. Голіцина



Підписано до друку *01 грудня 2016 р.*
Формат 60x84/16 Папір офсетний. Гарнітура Таймс. Друк офсетний.
Умовн. друк. арк. 22,87. Облік. видав. арк. 13,89.
Наклад 300 прим.
Віддруковано з оригіналів

Видавництво

Національного педагогічного університету
імені М. П. Драгоманова. 01601, м. Київ, вул. Пирогова, 9.
Свідоцтво про реєстрацію № 1101 від 29.10.2002
(044) 239-30-26